



YAKIN DOĐU ÜNİVERSİTESİ
LİSANSÜSTÜ EĐİTİM ENSTİTÜSÜ
MİMARLIK ANABİLİM DALI

KIBRIS'TA OSMANLI DÖNEMİ MEZAR ANITLARI:
MİMARİ KARAKTERİSTİKLERİYLE
OSMANLI MEZAR ANITLARI İÇİNDEKİ YERİ

Doktora Tezi

Y. Mimar MEMNUNE TURKAN

LEFKOŐA

Ekim-2025

**YAKIN DOĐU ÜNİVERSİTESİ
LİSANSÜSTÜ EĐİTİM ENSTİTÜSÜ
MİMARLIK ANABİLİM DALI**

**KIBRIS'TA OSMANLI DÖNEMİ MEZAR ANITLARI:
MİMARİ KARAKTERİSTİKLERİYLE
OSMANLI MEZAR ANITLARI İÇİNDEKİ YERİ**

Doktora Tezi

Y. Mimar Memnune TURKAN

Tez Danışmanı

Doç. Dr. Turgay Salihođlu

Lefkoşa

Ekim-2025

Onay

Memnune Turkan tarafından hazırlanan “Kıbrıs’daki Osmanlı Dönemi Mezar Anıtları: Mimari Karakteristikleriyle Osmanlı Mezar Anıtları İçindeki Yeri” başlıklı tez, kapsam ve nitelik açısından kalite standartlarına uygunluğu ile ilgili Mimarlık Anabilim Dalında Doktora Tezi olarak 21.10.2025 tarihinde kabul edilmiştir.

Jüri Üyeleri	Adı – Soyadı
Jüri Başkanı:	Prof. Dr. Nuran K. Pilehvarian
Jüri Üyesi:	Yrd. Doç. Dr. Vedat Çağanağa
Jüri Üyesi:	Yrd. Doç. Dr. Havva A. Uzunahmet
Jüri Üyesi:	Yrd. Doç. Dr. Serkad Işıkören
Danışman:	Doç. Dr. Turgay Salihoğlu

İmza



Anabilim/ Anasanat Dalı Başkanı Onayı

18/11/2025



Yrd. Doç. Dr. Ayşe G. Türkmen
Anabilim/Anasanat Dalı Başkanı

Lisansüstü Eğitim Enstitüsü Onayı

...../20...
Prof. Dr. Kemal Hüsnü Can Başer
Enstitü Müdürü



Etik İlkelere Uygunluk Beyanı

Bu tezin içinde sunduđum verileri, bilgileri ve belgeleri akademik ve etik kurallar çerçevesinde elde ettiđimi; tüm bilgi, belge, deđerlendirme ve sonuçları bilimsel etik ve ahlak kurallarına uygun olarak sunduđumu; çalışmada bana ait olmayan tüm veri, düşünce, sonuç ve bilgilere bilimsel etik kurallar geređi olarak eksiksiz şekilde uygun atıf yaptıđımı ve kaynak göstererek belirttiđimi beyan ederim.

Memnune TURKAN

16/9/2025

Teşekkür

Doktora tez çalışmam sırasında bilgisini benimle paylaşarak büyük katkı sağlayan bana yön veren ilk tez hocam saygıdeğer Prof. Dr. Mehmet Tunçel'e saygılarımı ve teşekkürlerimi sunuyorum.

Sonrasında çalışmalarına desteğini esirgemeyen Doç. Dr. Turgay Salihoğlu'na minnettarlığımı belirterek teşekkürler ediyorum.

Çalışmalarım sırasında, sabırla beni teşvik eden sevgili eşim Prof. Dr. Zihni Turkan'a, teşekkürlerim sonsuzdur.

Tüm çalışmam boyunca karşılıksız sevgileri ile hiç yanımdan ayrılmayan evimizin sadık dostları Minik'e ve gece geç saatlerde bilgisayarımın üzerine yatmayı görev edinmiş Bıcırık'a motivasyon kaynağım oldukları için teşekkürler.

Özet

Kıbrıs'taki Osmanlı Dönemi Mezar Anıtları: Mimari Karakteristikleriyle Osmanlı Mezar Anıtları İçindeki Yeri

Turkan, Memnune

Doktora, Mimarlık Anabilim Dalı

Ekim 2025, 258 sayfa

Kıbrıs, Doğu Akdeniz'deki stratejik önemi nedeniyle tarihte birçok farklı medeniyetin hakimiyeti altına girmiş ve bu medeniyetlerin mimari eserleri ile çok zengin bir kültür mirasına sahip olmuştur. Adadaki Osmanlı dönemi de birçok mimari eserle günümüzdeki tarihi kent dokularına damgasının vurmuştur. Bu eserler arasında yer alan ve araştırmaya konu olan dörtüzyüzyıllık aşkın tarihe sahip mezar anıtları, halen incelenip belgelenmemiştir. Her biri bağımsız bir yapı veya küçük bir külliye içerisinde yer alan taş malzeme ile inşa edilmiş, yalın cepheli mezar anıtları, kare planlı kübik ve baldaken tarzındadır.

Nitel araştırma yöntemi kullanılarak yapılan çalışmada, girişten sonra öncelikle mezar anıtı kavramı açıklanmış, Türklerde mezar anıtı geleneği, İslamdan önce ve İslamdan sonra gelişimi irdelenmiş, Orta Asya'dan Anadolu'ya gelirken geçirdiği değişimler ele alınmıştır. Kıbrıs'ın kısaca tarihinden sonra Kıbrıs'ta Osmanlı dönemi mezar anıtları hakkında genel bilgiler aktarılmıştır.

Daha sonra Kıbrıs'ta yer alan, XVI. ile XX. yüzyıllar arasında tarihlenen yirmiüç adet Osmanlı dönemi mezar anıtı, alan çalışması kapsamında yerinde gerçekleştirilen incelemelerle mimari özellikleri tesbit edilmiş, rölöveleri çıkarılarak günümüzdeki durumları fotoğraflanmış ve bir katalog oluşturulmuştur. Yapılan tesbitlere göre de mezar anıtlarının konumları, planları ve kütle biçimleri, malzemeleri, örtü sistemlerini, cepheleri ile süslemelerini içeren mimari karakteristiklikleri ortaya çıkarılmıştır. Mezar anıtlarının karakteristikleri, Osmanlı coğrafyasındaki Anadolu, Balkanlar ve Akdenizdeki adalarda bulunan Osmanlı-Türk mimarisi tarzındaki mezar anıtları ile karşılaştırılarak değerlendirilmiştir.

Değerlendirme sonucu ile de Kıbrıs'taki Osmanlı dönemi mezar anıtlarının Osmanlı mezar anıtları içindeki yeri belirlenmiştir.

Anahtar Kelimeler: mezar anıtı, türbe, Osmanlı, Kıbrıs, Anadolu

Abstract

Ottoman Period Tomb Monuments in Cyprus: Their Place Among Ottoman Tomb Monuments Through Their Architectural Characteristics

Turkan, Memnune

PhD, Department of Architecture

October 2025, 258 pages

With its strategic significance in the Eastern Mediterranean, Cyprus has historically been dominated by many different cultures reflecting the rich cultural heritage of such cultures through the architectural works. The Ottoman period on the island has also left its mark on today's historical urban textures with many architectural works. As the subject matter of our study, grave monuments with a history of more than four hundred years, have not been analyzed and documented until now. Such monuments located either in an independent building or a small complex, are built with stone material, simple facades, square-planned cubic and baldachin style.

Our study, which was conducted with qualitative research method, firstly explains the concept of grave monument after the introduction; then it examines the tradition of grave monument in Turks, its evolution before and after Islam and discusses the changes while coming from Central Asia to Anatolia respectively. This study also provides the brief history of Cyprus as well as the general information about the Ottoman period grave monuments on the island.

Moreover, on-site assessments were performed on twenty-three Ottoman period grave monuments in Cyprus, dated between the XVI-XX centuries, within the scope of our field study where their architectural features were identified and their present conditions were photographed by making surveys to create a systematic catalog. Therefore, the characteristics of the grave monuments including their locations, plans and mass forms, materials, covering systems, facades and decorations were revealed accordingly. The features were evaluated by comparing them with the grave monuments in the Ottoman-Turkish architectural style in Anatolia, the Balkans and the Mediterranean islands.

Consequently, the position of the Ottoman period grave monuments in Cyprus within the overall Ottoman grave monuments was revealed.

Keywords: grave monument, grave, Ottoman, Cyprus, Anatolia

İçindekiler

	Sayfa
Onay Sayfası	i
Etik İlkeler Uygunluk Beyanı.....	ii
Teşekkür.....	iii
Özet.....	iv
Abstract.....	v
İçindekiler.....	vi
Tablo Listesi.....	ix
Şekil Listesi.....	x
Çizim Listesi.....	xvii
Kısaltmalar.....	xix

BÖLÜM I

Giriş.....	1
Problem Durumu.....	4
Araştırmanın Amacı.....	4
Araştırmanın Önemi.....	5
Sınırlılıklar.....	5
Tanımlar.....	6

BÖLÜM II

Kavramsal Temeller ve İlgili Araştırmalar.....	13
Kavramsal Temeller.....	13
Mezar Anıtı.....	13
Türk-İslam Mimarisinde Mezar Anıtları.....	16
Kıbrıs Tarihine Kısa Bir Bakış.....	30
Kıbrıs'ta Osmanlı Döneminde Mezar Anıtı Kavramı.....	34
İlgili Araştırmalar.....	36

BÖLÜM III

Yöntem.....	47
Araştırma Modeli.....	47

Çalışma Grubu.....	47
Veri Toplama Araçları.....	47
Verilerin Analizi ve Yorumlanması.....	48
Çalışma Planı ve Süreci.....	48

BÖLÜM IV

Kıbrıs'taki Osmanlı Mezar Anıtları.....	53
Girne İlçesi.....	53
Anonim Türbe.....	53
Larnaka İlçesi.....	57
Hala Sultan Türbesi.....	57
Zuhuri Baba Türbesi.....	77
Lefkoşa İlçesi.....	92
Aziz Efendi Türbesi.....	91
Bayraktar Türbesi.....	97
Yeni Cami Türbeleri (A.B.C.D.).....	104
Menteşzade Hacı İsmail Ağa Türbesi(A).....	106
Hilmi (Şair Müftü) Efendi Türbesi (B).....	111
Menteşzade Hasan Ağa Türbesi (C).....	119
Menteşzade Hüseyin Ağa Türbesi (D).....	125
Mevlevihane Türbeleri (A, B, C, D, E, F, G)	132
Limasol İlçesi.....	148
Piri Ali Dede Türbesi.....	148
Mağusa İlçesi.	154
Osmanlı Mezarlığı Türbeleri.....	154
Anonim Türbe (A).....	155
Anonim Türbe (B).....	162
Anonim Türbe (C).....	166
Kutup Osman Efendi Türbesi.....	170
Mehmet Ömer (Şam Müftüsü) Efendi Türbesi	176
Mustafa Zühtü Efendi Türbesi	185

BÖLÜM V

Kıbrıs'taki Osmanlı Dönemi Mezar Anıtlarının Karakteristik Özellikleri.....	193
---	-----

BÖLÜM VI

Karşılaştırma ve Değerlendirme.....	205
-------------------------------------	-----

BÖLÜM VII

Sonuç.....	220
Kaynakça.....	225
Ekler.....	247
Ek 1. İntihal Raporu.....	247
Ek 2. Özgeçmiş	

Tablolar Listesi

	Sayfa
Tablo 3.1 Çalışma Planı ve Süreci	51
Tablo 5.1 Mezar Anıtlarının Konumları	196
Tablo 5.2 Mezar Anıtlarının İnşa Malzemesi ve Kubbeye Geçiş Elemanları.....	198
Tablo 5.3 Kıbrıs'ta Osmanlı Dönemi Mezar Anıtlarının Mimari Karakteristikleri...	201
Tablo 5.4 Kıbrıs'taki Osmanlı Mezar Anıtlarının Ortak Karakteristik Tablosu.....	204
Tablo 6.1 Konum.....	207
Tablo 6.2 Plan ve Kütle Biçimi 1 (Kübik ve Poligonal).....	209
Tablo 6.3 Plan ve Kütle Biçimi 2 (Baldaken).....	211
Tablo 6.4 Malzeme.....	213
Tablo 6.5 Örtü Sistemi (Sekizgen Kasnaklı Türbeler).....	215
Tablo 6.6 Cephe.....	217
Tablo 6.7 Kıbrıs'taki Osmanlı Dönemi Mezar Anıtları.....	219
Tablo 7.1 Sonuç-Bulgular Karşılaştırma Tablosu.....	222
Tablo 7.2 Mezar Anıtlarının Güncel Durum Tablosu.....	223

Şekil Listesi

	Sayfa
Şekil 2.1 Kurgan Planı.....	16
Şekil 2.2 Kurgan Kesiti.....	16
Şekil 2.3 Samanioğlu İsmail Türbesi.....	17
Şekil 2.4 Kubbet-üs Süleybiye Türbesi Plan ve Kesiti.....	18
Şekil 2.5 Ayşe Bibi Türbesi.....	18
Şekil 2.6 Ayşe Bibi Türbesi Planı.....	19
Şekil 2.7 Balacı Hatun Türbesi.....	19
Şekil 2.8 Arab Ata Türbesi.....	20
Şekil 2.9 Aslan Cazip Türbesi.....	20
Şekil 2.10 Kümbet-i Ali Türbesi.....	22
Şekil 2.11 Cihil Duhteran (Kırk Kızlar) Türbesi.....	22
Şekil 2.12 Karagan (Harrekan) Kümbetleri.....	23
Şekil 2.13 Emir Saltuk Türbesi.....	25
Şekil 2.14 Konya II. Kılıçaslan Türbesi.....	25
Şekil 2.15 Kayseri Döner Kümbet.....	26
Şekil 2.16 Gömeç Hatun Türbesi.....	27
Şekil 2.17 Akşehir Emir Yavtaş Türbesi	27
Şekil 2.18 Devlet Hatun Türbesi.....	28
Şekil 2.19 Hızır Bey Türbesi.....	29
Şekil 2.20 Bursa Yeşil Türbe.....	30
Şekil 2.21 Baldaken Türbe.....	35
Şekil 2.22 Kübik Türbe.....	35
Şekil 4.1 Girne Ramadan Cemil Meydanı ve Baldöken Mezarlığı Hava Fotoğrafı...53	53
Şekil 4.2 Baldöken Mezarlığı'nda Anonim Türbe	54
Şekil 4.3 Pandantif ve Kubbeye Geçiş.....	55
Şekil 4.4 Döşeme Kaplaması ve Mezar.....	55

Şekil 4.5 Hala Sultan Tekkesi Hava Fotoğrafi.....	57
Şekil 4.6 Hala Sultan Türbesi.....	59
Şekil 4.7 Üçgen Alınlık.....	60
Şekil 4.8 Moloz Taş Duvar.....	61
Şekil 4.9 Moloz Taş Payanda.....	61
Şekil 4.10 Revak.....	62
Şekil 4.11 Lahit ve Sandukalar.....	62
Şekil 4.12 Camiden Hole Geçiş Kapısı.....	63
Şekil 4.13 Kapının Hol Yönü Niş ve Kilit Taşı.....	64
Şekil 4.14 Kemer Açıklıkları Camekanı.....	65
Şekil 4.15 Türbe Girişinde Revak.....	66
Şekil 4.16 Türbe Kapısı Eşiği.....	66
Şekil 4.17 Türbenin Panolu Ahşap Kapısı.....	67
Şekil 4.18 Demir Kapı.....	68
Şekil 4.19 Türbe Penceresi.....	69
Şekil 4.20 Pencere Nişi.....	70
Şekil 4.21 Tonoz Kemerini.....	70
Şekil 4.22 Kemer Bitişleri	71
Şekil 4.23 Duvar Yüzeyinde Süleyman Mührü.....	72
Şekil 4.24 Duvar Yüzeyinde Selvi Motifi.....	72
Şekil 4.25 Sanduka ve Yekpare Yaprak Motifli Metal Parmaklık	73
Şekil 4.26 Zuhuri Baba Tekkesi Hava Fotoğrafi.....	77
Şekil 4.27 Zuhuri Baba Camii ve Türbesi	78
Şekil 4.28 Zuhuri Baba Tekkesi Batı Cephesi	79
Şekil 4.29 Pencere	80
Şekil 4.30 Kepenk.....	81
Şekil 4.31 Demir Şebeke Detayı.....	81
Şekil 4.32 Türbe-Cami Arasındaki Koridor.....	82

Şekil 4.33 Eyvana Giriş Kapısı ve Batı Koridor Kapısı.....	83
Şekil 4.34 Doğu- Batı Doğrultulu Eyvan.....	84
Şekil 4.35 Giriş Cephesi.....	85
Şekil 4.36 Kapı Üzerinde Niş.....	85
Şekil 4.37 Sütunceler.....	85
Şekil 4.38 Sütunce Kaidesi.....	86
Şekil 4.39 Kubbe Geçiş Sistemi.....	86
Şekil 4.40 Zemin Kaplaması ve İç Duvarlar.....	87
Şekil 4.41 Kaide ve Sanduka.....	87
Şekil 4.42 Aziye Tekkesi Hava Fotoğrafı.....	91
Şekil 4.43 Aziz Efendi Türbesi.....	92
Şekil 4.44 Türbenin Aziz Efendi Sokaktaki Kapısı.....	92
Şekil 4.45 Türbenin Mescit İçinden Ulaşım Kapısı.....	93
Şekil 4.46 Türbe Kapı Detayı.....	94
Şekil 4.47 Pandantif Geçiş Elemanı ve Kubbe Eteği.....	94
Şekil 4.48 Bayraktar Camii ve Bayraktar Türbesi Hava Fotoğrafı.....	97
Şekil 4.49 Bayraktar Camii ve Bayraktar Türbesi.....	98
Şekil 4.50 Bayraktar Türbesinin Harap Görüntüsü (1962).....	98
Şekil 4.51 Kubbe Üzerinden Minareye Ulaşım.....	99
Şekil 4.52 Türbe Kapısı ve Türbe Kitabesi.....	100
Şekil 4.53 Niş İçerisinde Pencere.....	101
Şekil 4.54 Güney Yöndeki Pencere.....	101
Şekil 4.55 Yeni Cami Türbeleri Hava Fotoğrafı.....	104
Şekil 4.56 Menteşzade Hacı İsmail Ağa Türbesi.....	106
Şekil 4.57 Yekpare Taş Çörten.....	107
Şekil 4.58 Mermer Kitabe.....	108
Şekil 4.59 Türbenin Kapısı.....	108
Şekil 4.60 Pencere Nişi.....	109

Şekil 4.61 Lahit.....	110
Şekil 4.62 Şahide.....	110
Şekil 4.63 Hilmi Efendi Türbesi Sokak Cephesi.....	111
Şekil 4.64 Yeni Caminin Son Cemaat Yerindeki Türbe Kapısı	112
Şekil 4.65 Türbenin Doğu Duvarında Pencereleler	113
Şekil 4.66 Türbenin Güney Yönünde Cami Penceresi.....	114
Şekil 4.67 Mezar.....	115
Şekil 4.68 Menteşzade Hasan Ağa Türbesi.....	119
Şekil 4.69 Türbenin Yeni Cami Sokak (Batı) Cephesi.....	120
Şekil 4.70 Türbeden Sokağa Açılan Pencereleler.....	121
Şekil 4.71 Mermer Lento ve Niş.....	122
Şekil 4.72 Kapı Açıklığı.....	122
Şekil 4.73 Pencere Nişleri.....	123
Şekil 4.74 Lahit.....	124
Şekil 4.75 Lahit Kitabesi.....	124
Şekil 4.76 Menteşzade Hüseyin Ağa Türbesi.....	126
Şekil 4.77 Türbenin Batı Cephesi	126
Şekil 4.78 Menteşzade Hüseyin Ağa Türbesi.....	127
Şekil 4.79 Batı Cephede Pencere.....	128
Şekil 4.80 Ayak Şahidesi.....	129
Şekil 4.81 Mevlevi Tekkesi Hava Fotoğrafı.....	132
Şekil 4.82 Mevlevihane Türbeleri Batı Cephesi.....	133
Şekil 4.83 Türbe Duvarlarında Derzler.....	134
Şekil 4.84 Güney Yöndeki Türbe ve Sokağa Açılan Kapısı.....	135
Şekil 4.85 Türbe Cephesinde Sivri Kemer.....	136
Şekil 4.86 Türbelerin Doğu Cephesi.....	137
Şekil 4.87 Doğu cephede Sivri Kemer.....	138
Şekil 4.88 Türbelere Giriş.....	139

Şekil 4.89 Yan Yana Kemerler	140
Şekil 4.90 Genişletilmiş Türbe Mekânı.....	141
Şekil 4.91 Büyük Boyutlu Türbe.....	141
Şekil 4.92 Baldaken Türbe.....	142
Şekil 4.93 Beşik Tonoz Örtülü Türbe.....	143
Şekil 4.94 Kapı Nişi.....	144
Şekil 4.95 Güney Yöndeki Türbe.....	145
Şekil 4.96 Piri Ali Dede Tekkesi Hava Fotoğrafı.....	148
Şekil 4.97 Piri Ali Dede Türbesi.....	149
Şekil 4.98 Türbe Kuzeydoğu Cephesi.....	150
Şekil 4.99 Kuzeybatı Cephesi.....	150
Şekil 4.100 Duvar ve Kapı Kemerleri.....	151
Şekil 4.101 Örtü Sistemi.....	151
Şekil 4.102 Zemin Kaplaması.....	152
Şekil 4.103 Sanduka.....	152
Şekil 4.104 Osmanlı Mezarlığı Türbeleri Hava Fotoğrafı.....	154
Şekil 4.105 Anonim Türbe (A).....	155
Şekil 4.106 Türbenin Avlu Kapısı.....	156
Şekil 4.107 Kapı	156
Şekil 4.108 Pencere ve Devşirme Mermer Lento.....	157
Şekil 4.109 Saçak Kornişi.....	158
Şekil 4.110 Kubbe İçi	158
Şekil 4.111 Süleyman Mührü.....	159
Şekil 4.112 Pencereler ve Lahit.....	159
Şekil 4.113 Anonim Türbe (B).....	162
Şekil 4.114 Türbe ve Avlu Duvarı.....	163
Şekil 4.115 İç Mekân ve Mezar.....	164
Şekil 4.116 Anonim Türbe (C).....	166

Şekil 4.117 Türbe Kaidesi	167
Şekil 4.118 Kubbe İçi.....	167
Şekil 4.119 Mezar.....	168
Şekil 4.120 Kutup Osman Tekkesi Hava Fotoğrafi.....	170
Şekil 4.121 Kutup Osman Efendi Türbesi.....	171
Şekil 4.122 Türbe Kapısı.....	172
Şekil 4.123 Kubbe İçi.....	173
Şekil 4.124 Pencere Nişi.....	174
Şekil 4.125 Şipolien Başlıklı Niş.....	174
Şekil 4.126 Mehmet Ömer Efendi Türbesi Hava Fotoğrafi.....	177
Şekil 4.127 Mehmet Ömer Efendi Türbesi.....	178
Şekil 4.128 Mehmet Ömer Efendi Türbesi (1959).....	178
Şekil 4.129 Güney Cephe.....	179
Şekil 4.130 Doğu Cephe.....	179
Şekil 4.131 Batı Cephe.....	180
Şekil 4.132 Batı Cephe (1930).....	180
Şekil 4.133 Batı Cephe (1954)	181
Şekil 4.134 Batı Cephe (1984).....	181
Şekil 4.135 Devşirme Mermer Blok.....	182
Şekil 4.136 İç mekan.....	183
Şekil 4.137 Mustafa Zühtü Efendi Türbesi.....	185
Şekil 4.138 Saçak Detayı.....	186
Şekil 4.139 Kemer Detayı.....	186
Şekil 4.140 Başlık Detayı.....	187
Şekil 4.141 Ayak Detayı.....	188
Şekil 4.142 Demir Şebeke.....	188
Şekil 4.143 Kubbe Göbeği.....	189
Şekil 4.144 Kubbe Eteği.....	189

Şekil 4.145 Barok Karakterli Stilize Çiçek Demeti Kabartması.....	190
Şekil 4.146 Başucu Şahidesi.....	191
Şekil 4.147 Ayakucu Şahidesi.....	191

Çizim Listesi

Çizim 4.1 Anonim Türbe'nin Plan, Kesit ve Cephesi.....	56
Çizim 4.2 Sandukanın Üzerindeki Taşın Perspektifi.....	74
Çizim 4.3 Hala Sultan Camii ve Türbesi Planı.....	74
Çizim 4.4 Hala Sultan Türbesi Kesitleri.....	75
Çizim 4.5 Hala Sultan Türbesi Cepheleri.....	76
Çizim 4.6 Zuhuri Baba Camii ve Türbesi Planı.....	88
Çizim 4.7 Zuhuri Baba Türbesi A-A, B-B, C-C Kesitleri.....	89
Çizim 4.8 Zuhuri Baba Türbesinin Batı ve Doğu Cephesi.....	90
Çizim 4.9 Aziz Efendi Türbesi Planı.....	95
Çizim 4.10 Aziz Efendi Türbesi Kesit ve Görünüşleri.....	96
Çizim 4.11 Bayraktar Türbesi Planı.....	102
Çizim 4.12 Bayraktar Türbesi Kesit ve Görünüşleri.....	103
Çizim 4.13 Yeni Cami Türbeleri Yerleşim Planı.....	105
Çizim 4.14 Menteşzade Hacı İsmail Ağa Türbesi (A), Hilmi Efendi Türbesi (B) Planı.....	116
Çizim 4.15 Menteşzade Hacı İsmail Ağa Türbesi (A) ve Hilmi (Şair Müftü) Efendi Türbesi (B) Kesitleri.....	117
Çizim 4.16 Menteşzade Hacı İsmail Ağa Türbesi (A) ve Hilmi Efendi Türbesi (B) görünüşleri.....	118
Çizim 4.17 Menteşzade Hacı İsmail Ağa Türbesi (A) ve Hilmi Efendi Türbesi (B) lahitleri	118
Çizim 4.18 Menteşzade Hasan Ağa (C), Menteşzade Hüseyin Ağa (D) Türbeleri planı.....	129
Çizim 4.19 Menteşzade Hasan Ağa (C), Menteşzade Hüseyin Ağa (D) Türbeleri Kesitleri.....	130
Çizim 4.20 Menteşzade Hasan Ağa (C), Menteşzade Hüseyin Ağa (D) Türbeleri görünüşü.....	131

Çizim 4.21 Menteşzade Hasan Ağa Türbesi (C) ve Menteşzade Hüseyin Ağa Türbesi (D) Lahitleri.....	131
Çizim 4.22 Mevlevi Türbeleri Plan ve Batı Cephesi.....	146
Çizim 4.23 Mevlevi Türbeleri kesit ve Doğu Cephesi.....	147
Çizim 4.24 Piri Ali Dede Türbesi Plan Kesit ve Görünüşü.....	153
Çizim 4.25 Osmanlı Mezarlığı Yerleşim Planı.....	154
Çizim 4.26 Anonim A Planı.....	160
Çizim 4.27 Anonim Türbe (A) Kesit ve Cepheleri.....	161
Çizim 4.28 Anonim Türbe (B) Plan, Kesit ve Görünüşü.....	165
Çizim 4.29 Anonim Türbe (C) Plan, Kesit ve Cephesi.....	169
Çizim 4.30 Kutup Osman Efendi Türbesi Planı.....	175
Çizim 4.31 Kutup Osman Efendi Türbesi Kesit ve Görünüşleri.....	176
Çizim 4.32 Mehmet Ömer Efendi Türbesi Plan, Kesit ve Cepheler.....	184
Çizim 4.33 Mustafa Zühtü Efendi Türbesi Plan, Kesit ve Cepheleri.....	192

Kısaltmalar

E.E.M.D.:	Eski Eserler ve Müzeler Dairesi
K.K.T.C.:	Kuzey Kıbrıs Türk Cumhuriyeti
K.T.F.D.:	Kıbrıs Türk Federe Devleti
K.T.M.M.O.B.:	Kıbrıs Türk Mühendis ve Mimar Odaları Birliği
M.Ö.:	Milattan Önce
M.S.:	Milattan sonra
UNDP:	Birleşmiş Milletler Kalkınma Programı

BÖLÜM I

Giriş

Giriş'te tezde yer alan tüm bölümler hakkında bilgiler aktarılmış; Problem Durumu, Araştırmanın Amacı, Araştırmanın Önemi ve Sınırlılıklar belirtilmiş, araştırmadaki önemli tanımlar açıklanmıştır.

Mezar, ölülerin gömüldüğü yerdir; üzeri örtülü olsun ya da olmasın Türk sanatında *türbe* olarak adlandırılmaktadır. *Mezar anıtı* ise mezarın üzerine anıt olarak yapılan bina veya dikilen taşlara denmektedir. Dünyadaki ilk örnekleri *megalitik taş* bloklardan oluşan mezar anıtlarının, Türklerde İslam öncesi ilk örnekleri *kurgan adı* verilen mezarlardır (Cunliffe, 2019).

İslam öncesi, Orta Asya Türk Devletleri'nde zemin altında bir oda şeklinde inşa edilen kurganların üstü örtülüp taşlarla belirgin hale getirilmişlerdir. Orta Asya'da önemli olan mezar (*gavr*) geleneğinin ilk anıtı, IX. yüzyıl başlarında tamamen tuğla malzemeyle inşa edilen Samanioğlu İsmail Türbesi'dir. Kare planlı, kubbe ile örtülü türbe, mezar anıtlarının gelişiminde öncü olmuştur (Başkan, 2013; Tuncer, 1986a).

İlk İslami mezar anıtı ise IX. yüzyılda inşa edilmiş Abbasi halifesi El-Muntasır'a ait Kubbet-üs Süleybiye'dir. Sekizgen planlı, dış ve iç duvarları arasında dolaşan çevre koridoru (*ampulitaryum*) ile kuşatılmış türbe, içteki sekizgen planlı ve merkezi konumdaki mekanı, *tromp* ile desteklenmiş bir kubbe ile örtülüdür (Arık, 1967).

İslamın kabulünden sonra Karahanlılar ve Gazneliler döneminde, kare planlı, kubbeli mezar anıtları inşa edilmiştir. *Kümbet* olarak da anılan İran'daki Büyük Selçuklu mezar anıtları, genellikle kare ve poligonal planlı, prizmal veya silindirik gövdelidir.

Örtü sistemleri, içten kubbe, dıştan konik veya piramidal külah olmak üzere çift kabukludur. İnşa malzemesi olan tuğla, aynı zamanda süslemede de kullanılmıştır.

Anadolu Selçuklu dönemindeki türbeler, ana hatlarıyla Büyük Selçuklu türbe geleneğinin devamıdır. Yörenin taş malzemesinin de kullanıldığı türbeler, çoğunlukla sekizgen, az sayıda kare ve daire planlı inşa edilmiştir. Anadolu Selçuklu mezar anıtları da Büyük Selçuklu eserleri gibi çift kabuklu örtü sistemine sahiptir. Gövde formu bakımından ise Büyük Selçuklular'da hiç görülmeyen *eyvan tipi* mezar anıtları ilk defa Anadolu Selçuklu Döneminde inşa edilmiştir.

Anadolu Beylikler Döneminde, Selçuklu geleneklerini devam ettiren Karamanoğulları ve Eşrefoğulları bakımından mezar anıtları önemli farklılıklar göstermemekle birlikte, *mumyalık katı* daha az kullanılmıştır. Malzeme bakımından da tuğla kullanımı azalmış, taş örgülü gövde ile beraber tuğla örgülü örtü sistemi (*almaşık*) uygulanmıştır (Aslanapa, 1977).

Beylikler ve Erken Osmanlı devrinde ortaya çıkan *baldaken tarzı* türbelerin, Osmanlı İmparatorluğu'nun hüküm sürdüğü coğrafyada, XIV. yüzyılda benimsenip ve yaygınlaştığı görülür. Çoğunlukla kare, az sayıda altıgen ve sekizgen planlı bu türbelerin tamamına yakın büyük kısmı yalınkat bir kubbe ile örtülmüş; süsleme bakımından da cepheler sadeleşmiştir. Türk Mimari'sinin bir geleneği olan türbe, Orta Asya'dan gelerek Anadolu'da yöresel farklılıklarla şekillenmiş, Osmanlı'da da farklılaşarak gelişimine devam etmiştir. Osmanlı İmparatorluğu'nda mezar anıtları, gövde formları ve yalınkat kubbeli örtü sistemi devam etmekle birlikte, girişlerine *revak* eklenmiş ve farklı malzemelerle süslemeler yapılmıştır (Arık, 1967; Kılıcı, 2007).

Doğu Akdeniz'de önemli bir konuma sahip Kıbrıs adası, tarihinde birçok uygarlığa ev sahipliği yapmıştır. Neolitik çağ öncesine dayanan tarihi ile adada sırasıyla Mısırlılar, Hititler, Fenikeliler, Yunanlılar, Asurlular, Persler hakimiyet kurmuşlar ve nihayet Romalılar döneminde, 395 yılında İmparatorluğun ikiye bölünmesi ile Kıbrıs'ta Doğu Roma (Bizans) dönemi başlamıştır. Adaya 632 yılında gerçekleşen Arap akınlarından sonra Isaac Dukas Komnenos'un egemenliği, 1191 yılında, İngiltere Kralı I. Richard (Aslan Yürekli Richard) tarafından sonlandırılmıştır (Alasya, 1988a; Anonim, 2007). Kral Richard'ın Kıbrıs'ın hükümdarlığını 1192 yılında Guy De Lusignan'a vermesiyle adada 1489 yılına kadar süren Lüzinyanlar Dönemi başlamıştır. Kıbrıs, 1489 yılında, Venedikliler'in eline geçmiştir (Hutcninson & Cobham, 1907; Serter, 2002). Bu dönemde, Osmanlılar'ın saldırısına karşı tedbir ve tahkimat faaliyetlerine önem verilmiş, bu amaçla da başkent Lefkoşa'da ve adanın ikinci büyük kenti Mağusa'da, kentleri kuşatan surlar, yeniden düzenlenerek güçlendirilmiştir. Kıbrıs, Osmanlılar tarafından Padişah II. Selim döneminde, 1571 yılında fethedilmiştir. Bu dönemde Beylerbeylik olan adanın yeniden imarı için faaliyete geçilmiş; *Osmanlı-Türk Mimarisi* karakteristiklerinde camiler, tekkeler, türbeler, hanlar, hamamlar, çeşmeler, kaleler, evler yaptırılmıştır (Anonim, 1992).

Kıbrıs, 1877-1878 Osmanlı Rus harbinde Osmanlılar'a yardım karşılığında, 1878 yılında İngilizler'e kiralanmıştır. İngiliz Dönemi'nde (1878-1960) ada, 1914 yılına kadar bir komiser ve Kavanin Meclisi tarafından idare edilmiştir. Daha sonra, Birinci Dünya Savaşı sırasında İngiltere, 5 Kasım 1914 tarihinde Kıbrıs'ı ilhak etmiştir (Gazioğlu, 1960). Türk ve Yunan heyetleri arasında 1959 yılında başlayan görüşmeler neticesinde adada, 16 Ağustos 1960 tarihinde Kıbrıs Cumhuriyeti ilân edilmesiyle İngiliz dönemi sona ermiştir. Türk ve Rum toplumlarının idari ortaklığına dayanan cumhuriyet, kısa bir süre sonra, 1963 yılı sonunda başlayan toplumlararası sorunlar, siyasi antlaşmazlıklar ve silahlı çatışmalar neticesinde bozulmuş, Türk ve Rum idari yönetimleri ayrılmıştır. Rumların, 15 Temmuz 1974 tarihinde Kıbrıs Cumhuriyeti'ne karşı gerçekleştirdikleri darbe neticesinde garantör devlet olan Türkiye Cumhuriyeti, 20 Temmuz 1974'de adaya askeri müdahalede bulunmuş ve bir yıl sonra yapılan nüfus mübadelesi ile ada, gerek toprak sınırları ve gerekse yönetim olarak iki bölüme ayrılmıştır (Metin, 1959; Serter, 2002).

Kıbrıs'ta 1571 yılında başlayan Osmanlı Dönemi'nde adada, Türk mimarisi tarzında birçok sivil, dini ve askeri eserler inşa edilmiştir. Bu eserler arasında bulunan ve günümüze gelen mezar anıtları, adanın fethi sırasında şehit düşenler, dini liderler ve toplumun ileri gelenleri adına inşa edilmişlerdir. Adanın, kronolojik sıra Girne, Larnaka, Lefkoşa, Limasol ve Mağusa şehirlerinde, mezarlık alanları veya dini yapılarla birlikte birer *külliyeye* içerisinde inşa edilen, yalın cepheli mezar anıtları, kare planlı, kübik ile baldaken tarzı eserlerdir ve kubbe ile örtülüdürler.

Nitel araştırma yöntemi kullanarak gerçekleştirilen çalışmada, kavramsal temellerle ilgili literatür taraması ve Kıbrıs'taki Osmanlı Dönemi mezar anıtları ile ilgili alan çalışması yapılmıştır. Mimari karakteristikleri belirlenen Kıbrıs'taki mezar anıtları, Osmanlı coğrafyasındaki Anadolu, Balkanlar ve Akdeniz'deki adalarda bulunan Osmanlı-Türk Mimarisi'ndeki mezar anıtları karşılaştırılarak değerlendirilmiş ve ortak özellikleri ile farklılıkları belirlenerek Kıbrıs'taki mezar anıtlarının Osmanlı mezar anıtları içindeki yeri ortaya çıkarılmıştır.

Kıbrıs'ta Osmanlı Döneminde, XVI. ve XX. yüzyıllar arasında inşa edilmiş mezar anıtları ile ilgili gerçekleştirilen alan çalışması kapsamında, mezar anıtlarının günümüzde yer aldıkları kentlerdeki konumları, kime ait oldukları, plan ve kütle biçimleri, inşa malzemeleri, örtü sistemleri, cepheleri ve süslemeleri tesbit edilmiştir.

Ayrıca mezar anıtlarının ölçüleri alınmış; günümüzdeki durumlarını gösteren, plan, kesit ve görünüşlerden ibaret rölöveleri çıkarılmış, güncel fotoğraflamalar yapılarak katalog oluşturulmuştur.

Alan çalışması kapsamında belirlenen mimari özelliklerine göre Kıbrıs'taki mezar anıtları, karşılaştırılarak ortak mimari karakteristikleri ortaya çıkarılmıştır. Bu karakteristikler, Osmanlı coğrafyasındaki Anadolu, Balkanlar ve Akdeniz'deki adalarda Osmanlı-Türk mimarisi tarzındaki mezar anıtlarının mimari karakteristikleri ile karşılaştırılarak değerlendirilmiştir. Mezar anıtlarının benzer ve farklılıkları ortaya çıkarılarak Kıbrıs'taki Osmanlı Dönemi mezar anıtlarının Osmanlı mezar anıtları içindeki yeri tesbit edilmiştir.

Problem Durumu

Kıbrıs'ın tarihindeki farklı hakimiyet dönemlerinden Osmanlı dönemine ait zengin kültür mirasını teşkil eden mimari eserler, günümüzde adadaki kentlerin tarihi dokularını oluşturmaktadır. Bu eserler arasında yer alan mezar anıtları da kentlerde cami ve mescitlerin yanlarında veya kentin tarihi mezarlık alanlarında bulunmaktadır. Günümüze kadar Kıbrıs'taki Osmanlı dönemi mimari eserleri ile ilgili birçok araştırma yapılmış olmasına rağmen, mezar anıtlarını detaylı olarak inceleyip belgeleyen bir çalışma bulunmamaktadır. Kıbrıs'taki mezar anıtlarının mimari karakteristiklerini ortaya çıkarıp Osmanlı coğrafyasında yer alan Osmanlı-Türk mimarisi tarzındaki mezar anıtlarının içindeki yerini tesbit etmek üzere adadaki Osmanlı dönemi mezar anıtları araştırma konusu olarak seçilmiştir.

Araştırmanın Amacı

Bu araştırma, Kıbrıs'taki Osmanlı dönemi mezar anıtlarının mimari özelliklerini incelemeyi amaçlamaktadır. Çalışmada, bu anıtların konum, tarih, plan ve kütle biçimi, malzeme, örtü sistemi, cephe ve süsleme özellikleri yerinde yapılan alan araştırmasıyla değerlendirilmiştir. Elde edilen veriler, Anadolu, Balkanlar ve Akdeniz adalarındaki Osmanlı-Türk mezar anıtlarıyla karşılaştırılarak Kıbrıs'taki örneklerin Osmanlı mezar anıtı mimarisi içindeki konumu belirlenmiştir.

Araştırmanın Önemi

Osmanlı öncesinden itibaren Türk İslam kültüründe önemli bir yere sahip olan mezar anıtları, tarihsel süreç içinde biçimsel ve yapısal açıdan çeşitli değişimler geçirerek Osmanlı döneminde karakteristik bir mimari kimlik kazanmıştır. Osmanlı İmparatorluğu'nun geniş coğrafyasına yayılan bu anıtlar Orta Asya Türk mezar geleneği ile başlayan ve gelişen mezar anıtları, Osmanlı Dönemine gelinceye kadar zamanla değişime uğrayıp karakteristik özellikler kazanmıştır. Osmanlı İmparatorluğu'nun hakim olduğu coğrafyada yaygınlaşan mezar anıtları, bölgesel koşullara göre farklılık gösterse de ortak bir mimari geleneğinin izlerini taşımaktadır.

Kıbrıs'ta, Osmanlı dönemine ait mezar anıtları Türk Mimarisi örnekleri arasında önemli bir yere sahiptir. Ancak bu yapıların bir kısmı koruma yetersizlikleri ve geçmişte yaşanan siyasi çatışmalar nedeniyle tahrip olmuştur. Ada geneline yayılmış bu anıtların mimari özelliklerini sistematik biçimde inceleyen kapsamlı bir akademik araştırmanın bugüne kadar yapılmamış olması, hem Kıbrıs kültürel mirasının belgelenmesi hem de Osmanlı mezar anıtları mimarisi literatürüne katkı sağlaması bakımından bu çalışmayı önemli kılmaktadır.

Sınırlılıklar

Literatür taramasına dayalı ve çalışmanın temelini oluşturan; mezar anıtı kavramı, Türk İslam mimarisinde mezar anıtları, Kıbrıs tarihine kısa bir bakış, Kıbrıs'ta Osmanlı dönemi mezar anıtları; tez konusuyla ilgili araştırmalar; çalışmanın yöntemi, Kıbrıs'taki Osmanlı dönemi mezar anıtları ve mimari karakteristikleri, Osmanlı coğrafyasındaki mezar anıtları ile karşılaştırma ve değerlendirme ile sonuç araştırmanın sınırlılıklarını teşkil etmektedir.

Güney Kıbrıs'ta Rum Yönetimi altında bulunan bazı mezar anıtlarında yerinde gerçekleştirilen alan çalışmaları sırasında, binaların kapalı olması ve/veya izin verilmemesi nedeniyle zorluklarla karşılaşmıştır.

Kıbrıs'taki mezar anıtları ile karşılaştırma yapılan Osmanlı coğrafyasındaki mezar anıtları, Anadolu, Balkanlar ve Adalar'da Osmanlı döneminde ve tipik Osmanlı Mimarisi karakteristiklerinde inşa edilme nedeniyle örneklenmiştir.

Tanımlar

Alem

Minare, kubbe gibi yüksek yapı elemanlarının tepesine yerleştirilen madenden yapılmış ay, ay yıldız veya lale şeklinde tepelik (Hasol, 1975).

Ambülatuvar/ ambulatory

Çevre koridoru demektir. Çoğunlukla tavaf maksadıyla yapılan binalarda kutsal nesnenin etrafında dönmek için yapılan koridor (Curl, 2005).

Asitane

Mevlevilerde tarikat pirinin gömülü olduğu yer (Hasol, 1975).

Balbal

Orta Asya Türklerinde mezarın üzerine ve bazı kurganların etrafına anıt olarak dikilen yeşil uzun taşlar (Arseven, 1983).

Baldaken/Baldacchino

Avrupa'da hükümdarların tahtları üzerine, tavan meydana getirecek şekilde ahşap veya kumaşla örtülmüş alan. Kiliselerde Baldaken türbe biçiminin sunak yerini örten tahta mermer veya madenden yapılmış bölüm (Hasol, 1975).

Barok

Yüzeyi düzgün yada tam yuvarlak olmayan deniz kabuğu şeklinde bezeme (Arseven, 1983).

Cromlech/Dolmen

İki tanesi dikili, üçüncüsü de bunların üzerine kapak gibi kapatılmış üç taştan oluşturulmuş tarih öncesi yapı (Curl, 2005).

Çörten

Damların yağmur sularını bina duvarlarından uzağa akıtmak için ahşap yapılarda tahtadan, kağır yapılarda ise taştan dışa doğru uzantılı oluk (Hasol, 1975).

Dendaneli

Eşit aralıklı boşluk ve doluluklu duvar. Mimaride pervazın altındaki süslemeleri de ifade etmek için kullanılır.

Ehram/Piramit

Çoğunlukla eski Mısır'da taş malzeme ile inşa edilmiş, kare tabanlı ve tepe noktasında birleşmiş dört adet eğimli ikiz kenar üçgen yüzeyden ibaret devasa mezar anıtı (Harris, 2006).

Evkaf (Vakıflar)

Cami, medrese çeşme gibi hayrat olarak yapılan binaların tamirleri ve bakımlarına gerekli paranın temini için vakfedenler tarafından yapılan gelirleri toplayarak bu hususta sarfetmek ve mütevellileri tarafından idare olunanların hesaplarını teftiş ve kontrol üzere devlet tarafından kurulmuş resmi idare (Araseven,1983). Vakıflar, eskiden vakıflar yönetimine verilen ad (Hasol, 1975).

Eyvan

Binalarda iç avluya açılan üç tarafı kapalı, üstü tonoz örtülü bir mekân (Beksaç, 1995).

Eyvan Tipi

Karahanlılar, Gazneniler ve Büyük Selçuklular'da çeşitli yapılarda sıkça kullanılan dikdörtgen planlı, yarım daire kesitli tonoz ile örtülü yapı (Sözen,1968).

Friz

Bir yüzeyin üst bölümünde yapılan süsleme kuşağı (Hasol, 1975).

Gavr

Orta Asya Türklerinde mezara, çukur, dip anlamında gavr denilmekte ve kabir kelimesinin de buradan geldiği düşünülmektedir (Arseven 1965).

Harpuşta,

Dıştaki duvarların üstünü örterek yağmur sularını yanlara akıtan eğik veya yuvarlak kısım, duvar semeri.

Kabara

Yarım küre şeklinde kabartı (Hasol, 1975).

Kalemişi

Beyaz üzerine fırça ve tüyle bir veya bir kaç renkli olarak yapılan süsleme işleri (Arseven, 1965).

Kavsara

Düzenli yontulmuş taş, bir duvar yüzeyini dairesel çevreleyen iç-dış bükey kabartma süsleme.

Kaya mezarı

Antik dönemde ölen kişiler için yapılmış, oyulmaya ve işlenmeye uygun kayalarda oluşturulmuş mezar (Kortanoğlu, 2006).

Katakomp/Catacomp

Mezarlık olarak kullanılan yeraltı geçitleri (Harris, 2006).

Kriptos/Kripta

Erken Hıristiyanlık döneminde Hıristiyan'ların gizlice ibadet ettikleri yer altı kiliseleri iken daha sonra kilisenin bodrum katında mezarların bulunduğu mekanlara verilen isim (Arseven, 1966).

Kurgan

Kurgan, Orta Asya'da eski zamanlarda ölen Türk büyüklerinin eşyaları ile birlikte gömüldüğü yerlerin üzerine taş ve toprak yığılarak tepeler haline getirilmiş mezardır. (Arseven, 1966).

Külliyeye

Selçuklar ve Osmanlılarda bir cami ile birlikte türbe, aşhane, darüşşifa, hamam, sebil, ve benzeri yapıların meydana getirdiği dini ve toplumsal merkez (Hasol, 1975).

Kümbet/ Kümbed

Bir mummyalık katı üzerinde silindirik veya çokgen gövdeli, içten kubbe, dıştan konik ya da piramidal çatı ile örtülü mezar anıtı. (Doğan, 2002).

Mastaba/ Serdap

Eski Mısır'da kaya veya toprak içine oyulmuş mezarların üzerine, üstü yatay olarak kesilmiş dört yüzlü piramit şeklinde taş yapı (Süslü, 2005).

Menhir

Tarih öncesinde insanların çok iri ve uzun bir taşı dikerek meydana getirdikleri megalitik anıt (Hasol, 1975).

Megalitik

Çok iri taşların birbirinin üzerine harçsız olarak yerleştirilmeleriyle yapılan ilk ilkel yapı (Curl, 2005).

Mescit

İçerisinde cuma ve bayram namazı kılınmayan küçük cami (Hasol, 1975).

Mezar/Kabir

Ölünün gömüldüğü çukur.

Mezar anıtı

Mezarların üzerine yapılan anıt niteliğinde yapı veya dikilen taşlardır (Arseven, 1966).

Mevlevihane

Mevlevi tarikatına mahsus zaviye, dergah ve asitanelerin genel adıdır. Mevlevilerin zikir ve devran yaptıkları yer (Arseven,A 1966).

Mozole/Mausoleum

Çok önemli bir kişinin gömülü olduğu mezar anıtı (Hasol, 1975).

Mumyalık Katı

Erken dönem türbe/kümbetlerin toprağa gömülü alt katında ölülerin mumyalandığı mekanı (Arık, 1967).

Naus

Zerdüşt dinine göre ölen kişinin kemiklerinin konulduğu mezar mekanı (Akyar ve Sayar 2018).

Nekropol/Necropolis

Antikçağ'da mezarlık alanı (Curl, 2005).

Osmanlı Coğrafyası

Osmanlı İmparatorluğu'nun hüküm sürdüğü Asya, Avrupa, Afrika kıtalarındaki ülkeleri ve Akdeniz'deki adaları kapsayan topraklardır.

Osmanlı Mimarisi

Osmanlı döneminde gelişmiş olan Türk mimarlığıdır. Altı ana döneme ayrılır.

- 1) Erken dönem mimarisi veya Bursa üslubu (1299-1501).
- 2) Klasik dönem (1501-1703). 3) (1501-1703).
- 3) Lale devri (1703-1757).
- 4) Barok dönemi (157- 1808)
- 5) Ampir üslup dönemi (1808-1876)
- 6) Tanzimat dönemi (1876-1922) (URL 42).

Pagoda

Uzak Doğu'daki çokgen planlı, çok katlı tapınak benzeri Budist anıtı (Harris, 2006).

Palmet

Palmiye dalı, yelpaze şeklinde süsleme (Hasol, 1975). ***Pendantif/Bingi***
Bir kubbeyi taşıyan kemerlerin arasında yer alan ve kareden dairesel plana geçiş sağlayan küresel üçgen yüzey (Hasol, 1975).

Payanda ayağı

Duvarlara gelen yatay yükleri karşılamak için duvar kalınlığını artırarak duvar yüzeyinde bir çıkıntı teşkil eden ayak (Hasol, 1975).

Paye mezar

Antik döneme ait dört iri ayakli (fil ayaklı/pilpaye) mezar anıtı (Arseven 1983).

Pilaster/Sütunce

Duvara yapışık sütun şeklinde kullanılan bir yapı elemanı.

Piştak

İran ve Türkmenistan’da taç kapılara (süslü kapılara) verilen isim (Arseven, 1983).

Portal

Taç kapı. Büyük bir yapının zengin bir şekilde süslenmiş anıtsal girişi (Hasol, 1975).

Revak

Üstü örtülü, önü açık ve genellikle kemerli galeri (Hasol, 1975).

Scroll motifi

Sarmal olarak sarılmış bir şeritten oluşan sürekli yada son süs olarak kullanılan taş süsleme (Harris, 2006).

Stuba

Önceleri Hindistan'da kralların gömülmesi için hazırlanmış çoklu güneşlikle taçlandırılmış Budist mezar (Harris, 2006). Bir platform üzerine yerleştirilmiş yapay kubbe şeklinde bir höyükten oluşur (Ching, 1995).

Süleyman Mührü/Mühr-i Süleyman

Birinin tepesi diğerinin tabanına geçirilmiş iki eşkenar üçgenin meydana getirdiği altı kollu bir yıldız olup (Hz. Süleyman’ın mucizevi yüzüğü) müslümanlar arasında “hâtem-i Süleyman”, Yahudi ve Hıristiyanlarca “Dâvûd yıldızı” diye anılır. Üçgenlerden birinin hayatın olumlu, diğerinin olumsuz yönlerini temsil ettiğine inanılan bu sembol İslâm öncesi Doğu kültürlerinde, iyi ile kötü, güzel ile çirkin, kadın ve erkek gibi zıtlıkları temsil etmiş bereketi, bolluğu ve gücü temsil ettiği için kutsal kabul edilmiş, tarih boyunca pek çok millet ve kültür tarafından kullanılmıştır. Mühr-i Süleyman motifine, Osmanlı ve Selçuklu mimarisinde, yapı süslemelerinde, onun olduğu mekana kötülüklerin giremeyeceğine dair halk inancından dolayı, cami, tekke, türbe gibi dini mekânların kubbe veya tavanlarına, göbek motifi olarak, kapı ve pencere sövelerine ve kilit taşlarına süsleme olarak işlenmiştir (Pala, 2020).

Şaide/Şahide

Mezarın baş ve ayak ucuna dikilen taşlar (Bozkurt, 2004).

Şemse

Kapı veya pencerelerde parmaklık gibi yerlerde, yuvarlak ya da eliptik süsleme (Hasol, 1975).

Şipolyen/Spolia/Devşirme malzeme

Özellikle erken döneme ait yapı malzemelerinin bir yapıda tekrar kullanılması (Curl ve Wilson, 2021).

Tahfif kemeri/Hafifletme Kemer

Tuğla veya taş mimaride genellikle pencere üzerindeki duvar örgüsünün ağırlığını hafif girinti yapılarak her iki yana aktaran içi doldurulmuş kemerdur (Mülayim, 2022).

Tambur/Tambour/Kubbe kasnağı

Bir kubbeyi taşıyan daire, kare yada çokgen planlı kaide, kubbe bileziği (Hasol, 1975).

Tekke

Eskiden aynı tarikata bağlı kişilerin ayin yaptıkları barındıkları veya sürekli olarak oturdukları yer (Tanman ve Parlak, 2011).

Tonoz

Bir kemerin aralıksız olarak devam etmesi ile meydana gelen yarım silindirik örtü (Hasol, 1975).

Trapez

Dört kenarı ve en az bir paralel kenar çifti olan bir çokgendir.

Trilith/Trilith on

İki düşey konumlu taşın üzerine yatay konumda oturan diğer bir taş oluşturduğu tarih öncesi yapı (Curl, 2005).

Tromp/Trompa

Kare planlı bir yapının dört duvarları üzerine bir kubbe yapmak için sekizgen bir kaide inşa etmek için köşelere inşa edilen tonozlu bingi (köşeleme) (Arseven, 1983).

Trotuar/Trotuvar

Yaya kaldırımı (Hasol 1975).

Tumulus/Tümülüs

Antik çağda mezarların üzerine kurulan taştan konik biçiminde yapı, kurgan (Hasol, 1975).

Türbe/Turba

Üzeri kubbe ile örtülü mezar. Kutsal ve aziz sayılan kişilerin mezarına da üzeri açık olsa da onlara hürmeten türbe denir (Arseven, 1983).

Vakıf

Bir hizmetin gelecekte de yapılması, sürüp gitmesi için, belirli koşullarla ve resmi bir işlemle bırakılan gelir, para ya da mülk (Hasol, 1975).

Vakfiye

Vakfin Koşullarını bildiren belge (Hasol, 1975).

Zaviye

Tekkenin küçüğüne verilen addır. Şehir ve kasabalarda genellikle yerleşim dışında tarikat binası (Pakalın. 1993).

BÖLÜM II

Kavramsal Temeller ve İlgili Araştırmalar

Kavramsal Temeller ve İlgili Araştırmalar isimli bu bölümde, teze temel teşkil eden kavramlardan öncelikle Mezar Anıtları hakkında bilgi aktarılmış, sonrasında Türk İslam Mimarisinde Mezar Anıtları Orta Asya'dan itibaren irdelenerek bilgiler aktarılmış; Kıbrıs'ın kısa Tarihi ve Kıbrıs'ta Osmanlı Dönemi Mezar Anıtları ile ilgili bilgiler sunulmuştur. Daha sonra da tez çalışmasına ilgili bilgiler içeren kitap, makale, tez gibi kaynaklar ilgili içerikleri ve kronolojik sıra ile verilmiştir.

Kavramsal Temeller

Mezar Anıtı

Mezar (Kabir) ölülerin gömüldüğü yer (çukur) olarak ifade edilse de genellikle üzerine bir bina inşa edilmemiş anlamında kullanılmaktadır (Arseven, 1966; Bader,2020; Hasol, 1975; Kuban, 1973; Pakalın, 1993; Uçar, H. 2015). Mezarlar, bölgenin coğrafi şartları, toplumun kültürel farklılıkları ve inançları gereği olarak değişik biçimlerde boyutlandırılmış ve değişik isimlerle anılmıştır. Genel olarak mezarlar:

Basit toprak mezarlar: Anadolu'da yaygın olarak kullanılan, kare, dikdörtgen veya gelişi güzel kazılmış çukurlar,

Sandık mezarlar: Daha çok Helenistik dönemde görülen taş, ahşap, pişmiş toprak veya mermer malzeme ile yapılanlar,

Küp mezarlar: Farklı büyüklükte pişmiş kilden yapılmış küpler,

Kaya mezarlar: Büyük kaya kütlelerine oyularak yapılan, birden fazla ölünün gömüldüğü yerler (Kortanoğlu, 2006).

Oda mezarlar: Roma döneminde ve Anadolu'da yaygın olan, anma ve tören yapılacak büyüklükte odalar şeklinde yapılmıştır (Bader. 2020).

Orta Asya'da Şaman inanışlı göçebe topluluklar, ölüleri yer altında hazırladıkları ahşap kütüklerle çevrili kurgan denilen odalara yerleştirmişler; üzerine de tepe oluşturulacak şekilde taş yığarak belirgin hale getirmişlerdir.

Zerdüşler, ölümlere ait kemikleri pişmiş kaplar içerisinde, mezarlık alanlarında kerpiçten yapılmış kare veya dairesel planlı, üzeri tonoz veya kubbe ile örtülü *naus* adlı mezar yapılarına koymuşlardır (Akyar, N.; Sayar, S. 2018). Budizm inançlı toplumlar, kerpiç malzemedenden silindirik gövdeli, kule biçimli ve kubbe ile örtülü *stuba* 'lar, inşa etmişlerdi.

Mısır'da *piramitler (ehram)*, kerpiç veya taştan yapılmış, tepesi kesik bir piramite benzeyen *mastaba* 'lar (*serdap*), Mezopotamya'da Sümer'lere ait kare planlı, üzeri, taş ve tuğla ile inşa edilmiş kral mezarları (M.Ö. 3300), Prehistorya döneminin en eski kubbeli mezarlardır ve Antik Çağda inşa edilen mezar odalarının kubbe ile örtülmesinde öncü olmuşlardır.

Anadolu'daki ilk mezar örnekleri, bir odanın üzeri toprak yığılarak kapatılan tepeler (*tümülüs*) biçiminde idi (Süslü 2005).

Hıristianlığın kabulü ile azizler ve toplum için önemi olan şahıslar, dini yapıların altında oluşturulan mezarlara yada mezar odalarına (*katakomp/ kripta*) gömülmüşlerdir.

İslam dininde, mezar çukurunun etrafı belirgin hale getirilirdi. İslamın ilk yıllarında mezar üzerine yapı yapılması yasaktı (Kuban, 1982). Türk Sanatında, içerisinde mezar bulunan bir alana, üzerinde örtü olsun veya olmasın türbe denilmektedir (Ünsal, 1982). Farklı islami topluluklarda mezarlar farklı isimlerle anılmaktadır; Arap toplumlarında *kubbe*, Farsça konuşan toplumlarda *künbed* ve Türk toplumlarında ise *türbe*, *turba* veya *türbet* denilmektedir. Mezarlar, buldukları bölgelere veya kaynaklara göre *ravza*, *meşhed*, *makber* gibi yerel adlarla da anılmıştır (Önkal, 2009).

Türbe, öncelikle din adamları ve liderlerin mezarları üzerine yapı inşa edilmesi ile ortaya çıkmıştır. Daha sonra üstü örtülü yada örtülü olmayan mezarlara da türbe ismi verilmiştir.

Anıt sözcüğü “önemli bir olayın veya önemli bir kişinin anısına yapılmış tarihi ve sanat değeri olan eserdir”(Ahunbay, 1999; Galitekin, Yurdakul, 1997; Hasol, 1975, 1993). Mezar Anıtı ise “mezarın üzerine anıt olarak yapılan bina veya dikilen taşlara denmektedir. Bu anlamda türbeler, mezar üzerine anıt inşa edilmiş yapılardır” (Arseven 1966).

Mezar anıtlarının en eski örnekleri, Neolitik Çağ'da rastlanan, *megalitik* taş bloklardan oluşan *dolmen* ve *menhir* 'lerdir. Mısır'da *piramitler*, Hindistan, Çin ve Japonya'da *pagodalar* birer mezar anıtı yapılarıdır. Akdeniz'de antik dönem mezar biçimleri kültür ve dini gereklerle farklılaşarak (*kaya mezar, kule mezar ve paye mezar*) anıtsal formlarda inşa edilmişlerdir. M.Ö. 350 yılında yapımına başlanan Halikarnassos *Mausoleum* mezar yapısı, daha sonra inşa edilen Helenistik ve Roma mezar yapılarının *mozole (mausoleum)* olarak adlandırılmasına neden olmuştur (Bayhan, 2010; Eryiğit, 2020).

Türklerde ilk mezar anıtı örnekleri, Orta Asya Türklerine aittir. Orta Asya Türk'lerinin geçmişteki yaşam alanlarında, günümüzde yapılan kazı ve araştırmalarda, Orhon vadisi ve Yenisei bölgesinde, M.S. VI yüzyıldan itibaren yapıldığı düşünülen Türk tarihi ve sanatı açısından büyük önem taşıyan, dönemin yöneticilerine ait taştan mezar (kule) anıtları ile çok sayıda heykel niteliğinde *balbal*'ın varlığı tesbit edilmiştir. Bu anıtlar, Göktürk'lerin, önemli bir tarihi, bir olayı, ünlü kişi yada kişileri simgeleştirmek için geleneksel bir davranışa (Şamanizm) sahip olduğunu göstermektedir. Göktürklerden sonra Uygurlar'da da mezar anıtları, farklı bir biçimde, Budizm etkisi ile inşa edilmeye devam etmişlerdir (Sözen, 1973). Yaşanmış olayların anıtların biçimlenmesinde etken olduğu, yer ve zamanın da anıt elemanlarının, değişiminde rol oynadığı görülmüştür.

İslamiyetin başlangıcında mezar üzerine yapı inşa etme geleneği yoktu (Doğanay, 1994, Sezer, 2001). Bu gelenek, IX. yüzyıldan sonra Türkler'le birlikte değişerek, farklı kültürlerde gelişen mezar anıtlarını ortaya çıkarmıştır.

Karahanlılar döneminde (840-1212), İslamın kabulü ve X. yüzyıldan itibaren Türkler arasında yayılıp güçlenmesi ile birlikte, mezar anıtı düşüncesi (İslama aykırı olmasına rağmen) başka formlarda şekillenmeye devam etmiştir. Türklerde İslam öncesi mezar anıtı yapma geleneği nedeni ile İslam mimarisinde mezar anıtı yapıları, Türklerin egemen olduğu bölgelerde gelişmiştir. Karahanlı, Gazneli (963-1186) ve Büyük Selçuklular dönemlerinde (990-1063), batı ile olan ilişkilerin artması mezar anıtlarında da çeşitliliği artırmıştır. Anadolu'da değişik formda inşa edilen mezar anıtları (türbeler), bölgesel özelliklerin de etkisi ile (malzeme, işçilik), Anadolu Selçuklu ve Beylikleri devrinde kendilerine özgü biçimlere ulaşmış; İslam dininin figür kullanılmasını yasaklaması, yaygınlaşmamıştır. Anadolu'da İslâm öncesi kültürlerden kalan etkinin önemli olduğu görülmüştür (Önkal, 1989a).

Türk-İslam Mimarisinde Mezar Anıtları

Mezar anıtları, Türkler’de İslamiyet öncesi ve sonrası olmak üzere farklılıklar göstermektedir. İslam öncesi Orta Asya Türk Devletleri’nden Hunlar, Göktürkler ve Uygurlar’ın ilk mimari eserleri bulunmakla birlikte, mimari olarak günümüze kadar ulaşmış mezar anıtları yoktur. Orta Asya’da önemli kişilere ait, kurgan (Cunliffe, 2019; Phillips, 1965) adı verilen mezarlar ise kare veya dikdörtgen biçimde kazılmış çukurların etrafı ile örtüsü ahşap tomruklarla inşa edilmiş bir oda şeklindedir¹ (Bahar, 2013; Bunker, 2002; Çoruhlu, 2016; Sezgin, 2003a, 2003b). Kurganlar çevresine göre biraz yükseltilmiş tepecikler halindedir ve herhangi bir mimariden söz edilemez (Olkhovskiy, 2000; Çeşmeli, 2006), (Şekil 2.1-2).

Şekil 2.1

Kurgan Planı

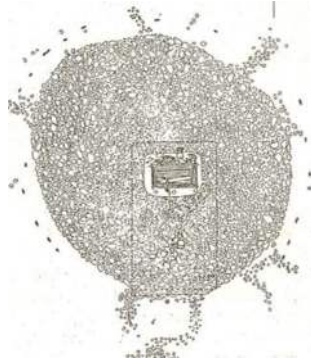

(Diyarbakirli, 1972)

Şekil 2.2

Kurgan Kesiti

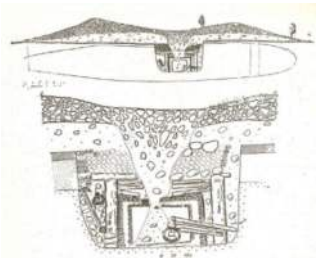

(Diyarbakirli, 1972)

¹Kurgan kültürünün Geç Neolitik Döneme dayalı bir geçmişle Orta Asya bozkır yaşamına bağlı olarak ortaya çıktığı düşünülmektedir (Olkhovskiy, 2000).

Orta Asya'da ilk mezar anıtı ise 9. Yüzyıl başlarında tamamen tuğla malzemeyle inşa edilmiş, kare planlı ve kubbeyle örtülü Samanioğlu İsmail² Türbesi'dir (Başkan, 2013; Bayhan, 2010; Duman, 2012; Tuncer, 1986a), (Şekil 2.3). Bina tamamen tuğla malzeme ile inşa edilmiştir. Kübik göveli ve kubbe ile örtülüdür. Yapıda tuğla, dekoratif bir eleman olarak kullanılmıştır. Bu özelliği ile de günümüze ulaşan ilk mezar anıtıdır (Hillenbrand, 2005; Ramazanoğlu, 1998).

Şekil 2.3

Samanioğlu İsmail Türbesi

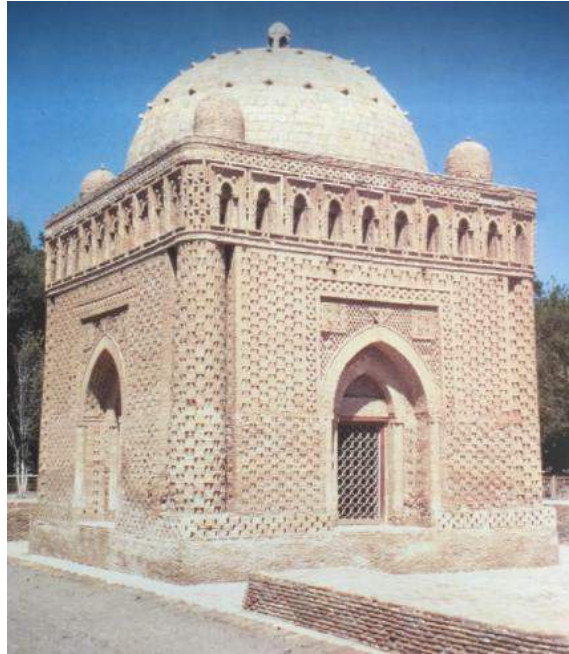

(Ramazanoğlu, 1998)

İlk İslami mezar anıtı, Abbasi halifesi El-Muntasır'ın 862 yılında ölümü üzerine annesi tarafından oğlu için Samarra'da yaptırılan Kubbet-üs Süleybiye Türbesidir (Arık, 1967; Kuran, 1980). Sekizgen planlı dış ve iç duvarları arasında dolaşan çevre koridoru ile kuşatılmıştır. İçteki sekizgen planlı ve merkezi konumdaki mekan tromplu bir kubbe ile örtülüdür³ (Şekil 2.4).

² Samanıoğlu İsmail: Başkenti Buhara olan Samani Devleti'nin, 892-907 yıllarında yönetmiş ilk hükümdarıdır (Ramazanoğlu, 1998).

³ Kubbet'üs-Sahra ile benzerdir.

Şekil 2.4

Kubbet-üs Süleybiye Türbesi Plan ve Kesiti

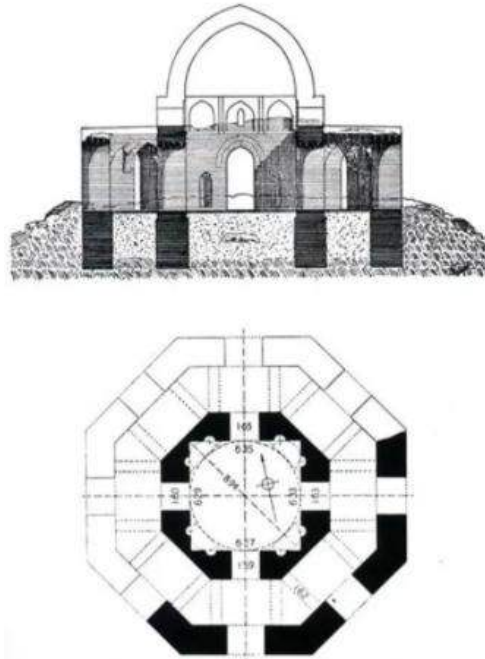

(URL 1)

Türkler'in İslâmiyeti kabulünden sonra Karahanlılar döneminde tuğla malzeme kullanılarak kare planlı yapılmış önemli mezar anıtları bulunmaktadır (Arık, 1967; Aslanapa, 1972). Bu eserlerden bazıları Ayşe Bibi Türbesi (Şekil 2.5-6), Balacı Hatun Türbesi (Şekil 2.7) ve Arab Ata Türbesidir (Şekil 2.8).

Şekil 2.5

Ayşe Bibi Türbesi

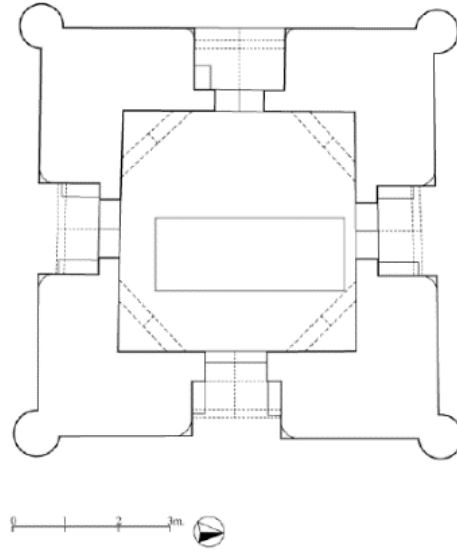

(URL 2)

Şekil 2.6*Ayşe Bibi Türbesi Planı*

(Bubur, 2005)

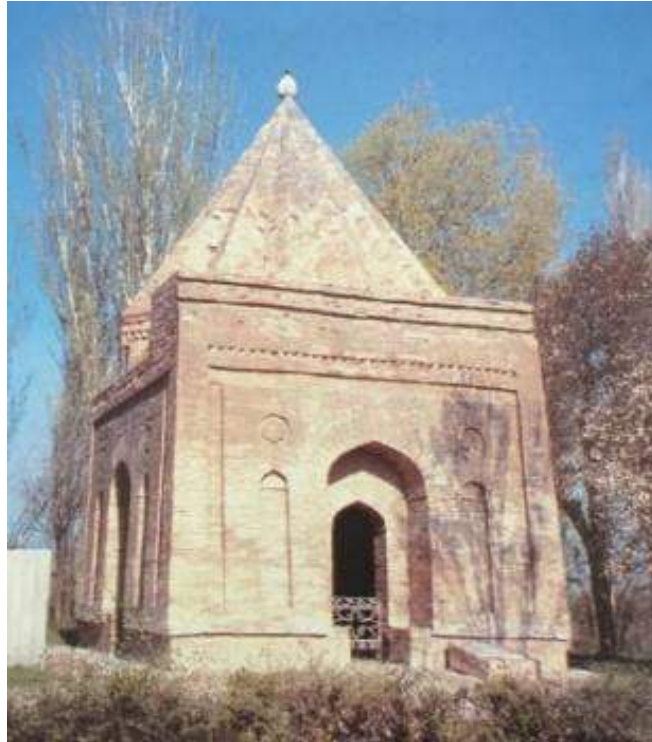
Şekil 2.7*Balacı Hatun Türbesi*

(Ramazanoğlu, 1998)

Şekil 2.8

Arab Ata Türbesi



(URL 3)

Özbekistan'daki Arab Ata Türbesi (978) kubbe ile örtülü bir binadır ve dört cephesi aynı özelliğe sahip Samanioğlu İsmail Türbesi'nden önemli bir farkla, cephelerinden biri detaylı süslenmiş bir *portal (piştak)* halindedir. Karahanlılar'dan günümüze ulaşan en erken tarihli, kübik gövdeli mimari eserdir (Aslanapa, 1989). Arab Ata Türbesi geometrik süslemeleri ve mimari özellikleri ile daha sonra inşa edilen türbelerin de öncüsü olmuştur. (Aslanapa, 1996 b).

Gazneliler Döneminde (963-1186), kare planlı ve tromplu kubbe ile örtülü Aslan Cazip Türbesi dışında, günümüze gelen mezar anıtları bulunmamaktadır (Sözen, 1975), (Şekil 2.9).

Şekil 2.9

Aslan Cazip Türbesi

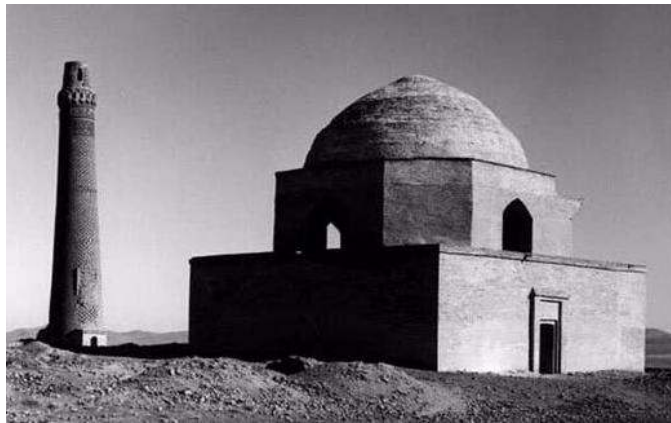

(URL 4)

Türkler'in İslamiyet öncesi mumyalanmış ölü gömme geleneklerinden dolayı mezar anıtları, iki kat halinde yapılmıştır. Esas mezarın bulunduğu alt kat mumyalık (cesetlik/cenazelik), üst kat ise sembolik lahit (ziyaret, mescit) mekânıdır (Arık, 1967; Başkan, 2013; Önkal, 1989a; Turkan, 2009).

Orta Asya'dan batıya hareketle İran'a yerleşen Büyük Selçuklular'ın (1040-1157) mezar anıtları, bu yapı türünün en güzel ve önemli mimari eserleridir. Selçuklular sahip oldukları Orta Asya Türk kültür ve geleneklerine dayalı mimari birikimlerini, İran'da mevcut mimari elemanlarla birleştirerek yeni bir olgunluğa taşınmışlardır.

İran'a Selçuklular'dan önce gelen araplar, mezar anıtlarına *kubba* derlerdi. Türkçe'de ise türbe⁴ (Anonim, 1997; Hasol, 1975; Sözen, 1973) ve *kümbet*⁵ adı kullanılırdı. Her ikisi arasındaki fark, örtü sistemlerinden gelmektedir. Kümbetler içten kubbe, dıştan konik veya piramidal külah olmak üzere çift kabuklu binalardır. İran'daki Büyük Selçuklular döneminde inşa edilen mezar anıtları, genellikle kümbet olarak da anılır ve bunlar kare, poligon (sekizgen, ongen, onikigen) planlı, prizmal veya silindirik gövdeli binalardır (Cezar, 1977). İnşa malzemeleri genelde tuğladır ve aynı zamanda tuğla, süsleme için de kullanılmıştır.

En eski tarihli Selçuklu türbeleri, Kümbet-i Ali, sekizgen planlıdır ve gövde moloz taş malzeme ile inşa edilmiş, kubbesinde tuğla malzeme kullanılmıştır (Şekil 2.10). Cihil Duhteran (Kırk Kızlar) , dairesel planlı, silindirik gövdelidir, inşa malzemesi tuğladır (Aslanapa, 1989), (Şekil 2.11).

⁴ Türbe ve Kümbet: Kümbet, tümsek anlamına gelir ve kubbe karşılığında kullanılır. Arapların "kubba" dedikleri mezar anıtlarına, türkçede türbe ve kümbet denilmektedir. Genellikle kubbe ile örtülü mezar anıtlarına, türbe, konik veya piramidal çatı forma sahip anıtlara da kümbet adı verilmiştir. Ancak bazı türbeler kümbet, bazı kümbetler de türbe denildiği görülmektedir.

⁵ Silindirik, veya çokgen gövdeli, dıştan piramidal veya konik çatılı, içten kubbeli mezar anıtları kümbet diye adlandırılır. Kümbetler, cenazelik, mumyalık veya kripta denilen bir bodrum katına sahiptir. İran ve Anadolu'da çok sayıda kümbet inşa edilmiştir.

Şekil 2.10*Kümbet-i Ali Türbesi*

(URL 5)

Şekil 2.11*Cihil Duhteran (Kırk Kızlar) Türbesi*

(URL 6)

Erken dönem Büyük Selçuklu mimarisinde değerlendirilen Karagan (Harrekan) bölgesindeki kümbetler, birbirinin benzeri, sekizgen planlı, prizmal gövdeli ve tamamen tuğla malzemeden inşa edilmiş abidevi iki eserlerdir. Örtüleri çift kubbedir. Her cephesinde değişken geometrik motifler ile iç mekan süslemesi, Anadolu'da mezar anıtları süslemeciliğinin de öncüsü olmuştur (Aslanapa, 1989; Arık, 1967), (Şekil 2.12).

Şekil 2.12

Karagan (Harrekan) Kümbetleri



(URL 7)

İran'daki Büyük Selçuklu türbelerinde, dış cephe süslemelerine ağırlık verilmiştir. Özellikle Gazneli etkisi taşıyan eserlerde, farklı biçimlerde tuğla dizileri kullanılarak çeşitli geometrik motiflerle, zengin süsleme kompozisyonları oluşturulmuştur.

Büyük Selçuklular, idarelerindeki topraklarda birçok mimari eser inşa etmişlerdir. Ancak bu eserler zaman içinde Moğol istilasıyla yok edilmiştir (Yetkin, 1965).

Anadolu'nun 1071'de fethi ile birlikte başlayan Anadolu Selçuklu Döneminde, Büyük Selçuklu geleneklerini ana hatlarıyla devam ettiren türbelerin yanı sıra, yörenin taş malzemesi ve insanı da kullanılarak çoğunlukla sekizgen, az sayıda kare ve daire, bir adet on kenarlı ve onikigen planlı olmak üzere bazı değişikliklerle çeşitlilik gösteren ancak mütevazı boyutlarda eserler inşa edilmiştir (Aslanapa, 1973, 2007; Önkal, 1977, 1995; Turani, 1992; Yetkin, 1970).

Sultanlar, sultan zevceleri, devlet yöneticileri ve din adamları için inşa edilen Selçuklu türbeleri çoğunlukla iki katlı yapılardır; altta mumyalık, üstte dua ve ibadet için yapılan ikinci kat, Anadolu'ya Türkler tarafından getirilen yapı biçimidir (Arık, 1985); Kuran, 1980; Önkal, 1996).

Anadolu Selçuklular'da mezar anıtları, coğrafi, tarihi ve kültürel farklılaşma ile büyük gelişme göstermiştir. Çok sayıda, yöresel malzemeli, plan, boyut, oran ve süsleme ile anıtsal eserler inşa edilmiştir. Çini süslemelerinde, renk ve desen ile kompozisyon gelişmiştir (Arık, 1985 Arık, R.- Arık, O. 2007; Doğanay, 2001; Tuncer, 1991). Bu dönemde, mezar anıtları genel formlarına göre *Düşey Karakterli* ve *Yatay Karakterli* olmak üzere iki tipde değerlendirilmiştir (Turkan, 2009). Genel görünüş itibari ile poligonal, dairesel ve kare planlı mezar anıtları olarak kümbetlerin bir kaide üzerinde yükselen gövdeleri, piramid, koni yada kubbe ile örtülüdür ve düşey karakterli yapılardır. Kaide ve gövde, silmelerle belirgin hale getirilmiştir. Gövde her biçimde daima bir kornişle sonlandırılmıştır. Anadolu Selçuklular'da en çok uygulanan türbe planı tipi poligonaldir. Onikigen, ongen, özellikle sekizgen en çok görülen biçimdir (Önkal, 1996).

Düşey Karakterli prizmal ya da silindirik gövdeli Anadolu Selçuklu mezar anıtları da genellikle Büyük Selçuklu eserleri gibi içten kubbe ve dıştan konik veya piramidal külahla yapılan çift kabuklu örtü sistemine sahip ve iki katlıdır.

Emir Saltuk Türbesi, iki renkli kesme taş malzeme ile inşa edilmiş, basık ve konik külahla örtülü bir yapıdır. Anadolu Selçuklu döneminin ilk yıllarında inşa edilen bu yapı, genel görünüş itibari ile Roma üslubuna benzer etkiler arz etmektedir (Aslanapa, 1989), (Şekil 2.13).

Konya II. Kılıçaslan Türbesi, Anadolu'da bilinen tek on kenarlı bir türbedir. Taş ve tuğla malzeme birlikte kullanılarak inşa edilen prizmal gövdesi, piramidal bir çatı ile kapatılmıştır (Önkal, 1996), (Şekil 2.14).

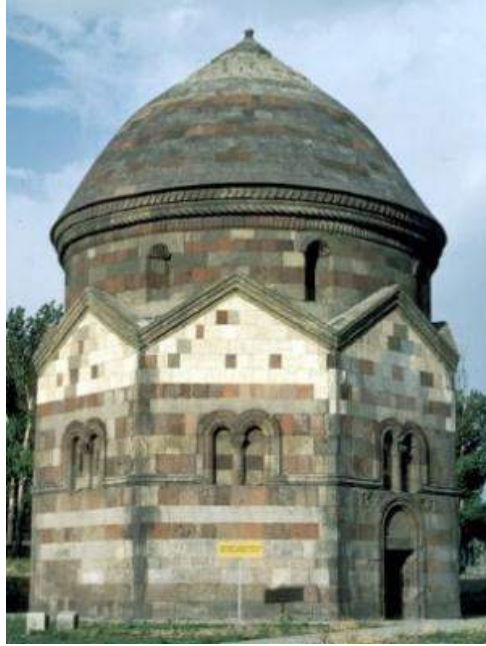
Şekil 2.13*Emir Saltuk Türbesi*

(URL 8)

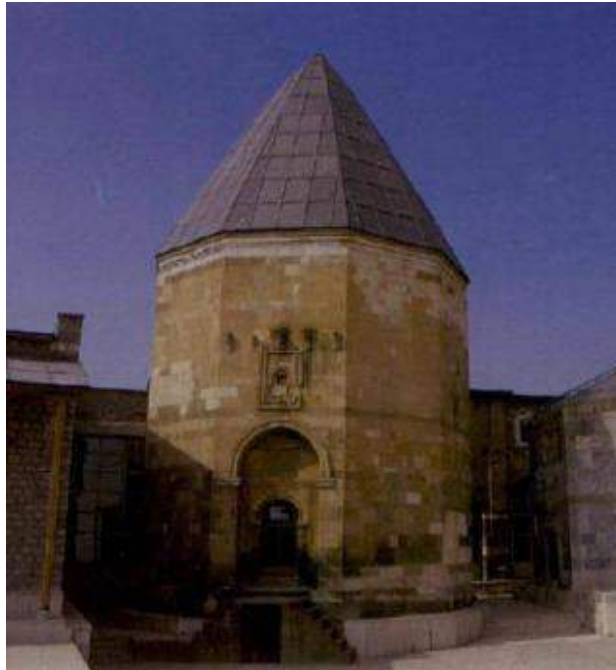
Şekil 2.14*Konya II. Kılıçaslan Türbesi*

(Önkal, 1999)

Kayseri Döner Kümbet, onikigen planlı taş bir yapıdır. Köşeleri pahlanmış kübik bir kaide üzerinde yükselen gövdesi, çepeçevre bir kornişle bitirilmiş, konik bir çatı ile örtülmüştür (Önkal, 1996), (Şekil 2.15).

Şekil 2.15

Kayseri Döner Kümbet



(URL 9)

Gövde formu bakımından Büyük Selçuklular'da hiç görülmeyen, yatay karakterli (*eyvan tipi*) (Arık, 1967; Sözen, 1968; Turkan 2009) mezar anıtları ilk defa Anadolu Selçuklu Döneminde inşa edilmiştir (Önkal, 1996). Dikdörtgen planlı tek bir eyvandan oluşan Gömeç Hatun Türbesi (Arık, 1987; Turkan, 2009), (Şekil 2.16) ve Emir Yavtaş Türbesi beşik tonozla örtülüdür (Önkal, 1992, 1996), (Şekil 2.17).

Şekil 2.16*Gömeç Hatun Türbesi*

(URL 10)

Şekil 2.17*Akşehir Emir Yavtaş Türbesi*

(URL 11)

Medrese, mescit gibi başka binalarla ilişkilendirilip, bazen bitişik, bazen de birlikte inşa edilen uygulamaları, Anadolu Selçuklu döneminde görülmeye başlamıştır (Önkal, 1996).

Anadolu Beylikler Dönemi mezar anıtları, Selçuklu geleneklerini özellikle devam ettiren Karamanoğulları ve Eşrefoğulları, mezar anıtlarının planlarında önemli farklılıklar ortaya koymamakla birlikte, diğer beyliklerde geleneksel formlar yanı sıra çeşitli yenilikler de ortaya çıkmıştır. Mumyalık katı XIV. yüzyıldan itibaren zayıflamış ve gitgide daha az sayıdaki eserde kullanılmıştır. Malzeme bakımından da tuğla son derece azalarak gövde inşasında nadiren yer almış; fakat daha ziyade taş örgülü gövde ile beraber tuğla örgülü örtü sistemi uygulanmıştır (Önkal, 1996, Özkan, 2009; Tuncer, 1986b).

Beylikler ve Erken Osmanlı döneminde (XIV-XV yy.) ortaya çıkan baldaken tarzı⁶ türbelerin, Osmanlı İmparatorluğu'nun hüküm sürdüğü coğrafyada, bilhassa Anadolu ve Balkanlar'da benimsendiği ve inşa edildiği görülür (Bayhan, 2010b; Daş, 2003; Kılıcı 2007). Çoğunlukla kare, az sayıda altıgen ve sekizgen planlı bu türbelerin tamamına yakın büyük kısmı yalınkat bir kubbe ile örtülüdür. Bursa-Muradiye Külliyesindeki kare planlı, Devlet Hatun Türbesi (Şekil 2.18) ile Karamanoğulları'na ait Ürgüp Damsa Köy Taşkın Paşa Külliyesi'ndeki altıgen planlı, Hızır Bey Türbesi içten kubbe dıştan piramidal külahla örtülü istisnai birer eserdir (Daş, 2003; Kılıcı, 2007), (Şekil 2.19).

Şekil 2.18

Devlet Hatun Türbesi



(URL 12)

⁶ Baldaken türbe biçiminin başlangıcı bilinmemekle birlikte, İran'da Zerdüş dini ayinlerinde kullanılan Ateşgele'lerden geldiği tahmin edilmektedir.

Şekil 2.19*Hızır Bey Türbesi*

(URL 13)

Beylikler ve Erken Osmanlı Dönemi mezar anıtlarında görülen başlıca yenilikler; mumyalık katının ortadan kalkması, örtü sisteminde yalınkat kubbe kullanımı ve poligonal türbelerde gerekli olmasa bile çokgen bir kasnak üzerine kubbe yerleştirilmesi, süsleme bakımından da cephelerin sadeleşmesi şeklinde özetlenebilir. Ancak Bursa Yeşil Türbe, mumyalık katı⁷ yanı sıra iç cephe çinileri ve özellikle cephelerde çini levhalarla kaplanarak süsleme kullanımı ile ender bir eserdir (Aslanapa, 1996 a; Demirhan, 2013), (Şekil 2.20).

⁷ Yeşil Türbenin mumyalık bölümü duvarlarla bölmelere ayrılmıştır.

Şekil 2.20

Bursa Yeşil Türbe



(Ayverdi, 1976)

İstanbul'un fethi sonrasında da Osmanlı İmparatorluğu türbe mimarisi bakımından çeşitlilikler bulunmaktadır. Mezar anıtlarında gövde formları ve yalın kat kubbeli örtü sistemi, gelenek halinde devam etmekle birlikte esasen farklı malzemelerle yapılan süslemelere ve yüzey işçiliklerine ağırlık verildiği görülmektedir (Alakuş, 1990; Aslanapa, 1971; Doğanay 2007; Kuran, 1988; Önkal, 1989b; Yetkin, 1984).

Osmanlı-Avrupa ilişkileri, 18. yüzyıldan itibaren her alanda olduğu gibi mimaride de etkilerini göstermiş; tüm yapı türlerinde yeni bir tarzla buluşan mimari, mezar anıtlarının da şekillenmesinde etkili olmuştur (Araslı, 2001; Kuban, 2007; Tahaoğlu 1988; Ziyrek, 2004).

Kıbrıs Tarihine Kısa Bir Bakış

Kıbrıs, Akdeniz'in Sicilya ve Sardunya'dan sonra üçüncü büyük adasıdır. İlk dönemleri ve ilk halkı hakkında kesin bir bilgi bulunmamakla birlikte, çeşitli zamanlarda adanın farklı bölgelerinde yapılan arkeolojik kazılardan elde edilen buluntular, Kıbrıs tarihinin Neolitik Çağ (M.Ö. 7000) öncesine dayandığını göstermektedir (Albrech, 1993; Anonim, 2001; Anonim, 2012; Balkan, 1998; Brown and Catling, 1986; Casson, 1937; Cyprus Tourism Organisation, 2001; Konur, 1946; Mirbagheri, 2010).

Ancak adada ilk yerleşimlerin, Neolitik Çağda önceleri, Khirokitia'da (M.Ö. 7000-6000), sonraları ise Sotira'da (M.Ö. 4500-3700) ve Vrysi'de (M.Ö. 4100-3500) olduğu bilinmektedir (Alasya, 1988a; Anonim 2001; Brun 2012; Gunnis, 1973; Karageorghis, 2000; Metin, 1959; Salihoğlu, 2006).

Kıbrıs, Tunç Çağının (M.Ö. 2300-1050) sonlarından itibaren, gerek doğudan, gerekse batıdan gelen ve burada hakimiyet kurmak isteyen farklı güçlerin eline geçmiştir. Kronolojik sırayla Mısırlılar, Hititler, Fenikeliler, Yunanlar, Asurlular, Persler'den sonra Romalılar'ın adadaki egemenlikleri, 395 yılında başlayan Doğu Roma Dönemi (395-1192) ile devam etmiştir (Alasya, 1939; Balkan 1998; Konur, 1946; Savile, 1878; Smith 2008; Yıldız, 1994).

Roma İmparatorluğu, 395 yılında Doğu ve Batı olmak üzere ikiye ayrıldığı zaman Kıbrıs, coğrafi konumu bakımından Doğu Roma İmparatorluğu'na kalmış ve dini bakımdan merkezi Antakya'da bulunan Doğu Piskoposluğu'na bağlanmıştır. Bu dönemde ada, maddi olarak refaha kavuşmuş ve ilki 632 yılında gerçekleşen Arap akınlara kadar zenginliğini korumuştur (Anonim, 2007). Sahte imparatorluk fermanlarıyla 1184 yılında, kendini Kıbrıs'ın Despotu ilan eden Isaac Dukas Komnenos'un egemenliği, 1191 yılında, İngiltere Kralı I. Richard⁸ tarafından bitirilmiştir (Alasya, 1988a; Cesnola, 1882; Karouzis, 1977; Newman, 1940).

Kudüs Kralı tahtını 1192 yılında kaybeden Guy De Lusignan'a, Kral Richard tarafından Kıbrıs'ın hükümdarlığı verilmiş ve 1489 yılına kadar süren Lüzinyanlar Dönemi başlamıştır (Alasya, 1988a; Hutcninson & Cobham, 1907; Serter 2002). Bu dönemde Lefkoşa, Kıbrıs'ın başkenti olmuş ve adanın kalkınmasına çok önem verilerek ülke gelirlerinin büyük bölümü adanın gelişimine harcanmıştır. Günümüzde kentlerin tarihi dokusunun oluşumunda halen önemli bir katkıya sahip kaleler, saraylar, katedraller, kiliseler gibi mimari eserler Lüzinyanlar Dönemine aittir⁹ (Alasya, 1988a; Hill, 2015; Konur, 1938; Lang, 1878; Metin, 1959).

Kıbrıs'ta Venedik nüfuzu, Lüzinyan krallarından II. Jacques zamanında başlamış ve 1489 yılında da adanın idaresi tamamen Venedikliler'in eline geçmiştir.

⁸ Kralı I. Richard bilgi için bkz. Serter 2002, s.44; Lukach 1913 s. 54-60

⁹ Bu dönemde Kıbrıs'ta, 1330 yılından itibaren uzun süren yağmurlar, veba hastalığı ve çekirge afeti nedenlerden dolayı nüfusunda azalma olmuştur. Osmanlı döneminde 1628 ve 1640 yıllarında da yaşanan kıtlık, kuraklık ve veba salgını nüfusunu daha da azalmasına sebep olmuştur.

Venedikliler Döneminde, Kıbrıs'ta krallık ortadan kaldırılmış ve adanın idaresi Venedik Senatosu'nun kontrolü altına girmiştir. Venedikliler, Kıbrıs'ı bir askeri üs olarak kullanmışlar, toplanan vergiler Venedik'e gönderilmiş, adada ticaret, sanat gerilemiş, refah azalmıştır (Alasya, 1988a; Serter, 2002). Bu dönemde adada, hep Osmanlılar'ın beklenen saldırısına karşı tedbir ve tahkimat faaliyetlerine önem verilmiştir. Bu amaçla bu dönemde de başkent Lefkoşa'da ve adanın ikinci büyük kenti Mağusa'da kentlerini kuşatan surlar, yeniden düzenlenerek güçlendirilmiştir. Lüzinyanlar Dönemi'nden kalan bazı binaların yıkılmasıyla temin edilen yapı malzemeleri de askeri tahkimatta kullanılmıştır (Gunnis, 1973; Gürkan, 2006; Mariti, 1792).

Kıbrıs'ın Akdeniz'deki stratejik konumu, Osmanlılar'ın Yakındoğu ve Afrika'daki hakimiyetleri için daha da önemli olması nedeniyle Osmanlı Padişahı II. Selim döneminde 1570 yılında başlatılan kuşatma, 1571 yılında tamamlanarak Kıbrıs, Osmanlı hakimiyetine girmiştir (Anonim, 1992; Hakeri, 1993; Baker, 1879; Batson, 1878; Lukach, 1913; Lukach & Jardine, 2007; Stevenson, 1880; Şengör, 2004). Üçyüz yılı aşkın bir süre devam eden Osmanlı Dönemi'nde ada, bir beylerbeylik olarak ilan edilmiştir. Merkez Lefkoşa olmak üzere ilk olarak Muzaffer Paşa Kıbrıs Beylerbeyi¹⁰ olmuştur (Alasya, 1988a; Anonim, 1986; Aslanapa, 1975; Cobham, 1908; Hill, 2015). Kıbrıs'ta nüfusun artırılması ve ihtiyaç olan çiftçi ile zanaatkarlar için Anadolu'dan adaya nüfus aktarımı yapılmıştır. Adanın yeniden imarı ve yaşamın canlanması için faaliyete geçilmiş, Anadolu'dan getirilen ustalara da Türk mimarisi karakteristiklerinde camiler, tekkeler, hanlar, hamamlar, çeşmeler, kaleler, evler yaptırılmıştır (Atalay, 2003; Atun, 1999; Anonim, 1982; Luke, 1934; Serter, 2002; Turkan, 2016; Yıldız, 1994).

Bu mimari eserler, halen özellikle başkent Lefkoşa'nın tarihi kent dokusunda önemli bir yere sahiptirler. Kısa sürede, ibadet yeri ihtiyacı için kiliseler camiye dönüştürülmüştür. Bu vesile ile bir çok eser günümüze ulaşabilmiştir (Anonim, 1992). Osmanlılar, Lüzinyanlar ve Venedikliler gibi kendi mimari tarzlarını yansıtan camiler, hanlar, kaleler, su kemerleri vb. yapılar inşa etmişlerdir. (Gürkan, 2008; Lukach, 1913).

¹⁰ Bkz. Kronolojik sıra ile Osmanlı Döneminde Kıbrıs'ı idare edenler (Alasya, 1988a s. 120)

Özellikle Arap Ahmet Paşa ve Hala Sultan camilerinde görülen merkezi kubbe, kubbeyi destekleyen kemerler (tromp), ada ziyaretçilerinde hayranlık uyandırmıştır (Given, 2005).

Kıbrıs, 1877-1878 Osmanlı Rus harbinde İngilizlerin Osmanlılar'a yardımı karşılığında, yıllık bir vergi ödemek ve gereğinde askeri üs olarak kullanılmak üzere 1878 yılında İngilizler'e kiralanmıştır (Anonim, 1878; Gazioğlu, 1960; Richter, 2011). Bu şekilde adada başlayan İngiliz Dönemi (1878-1960), 1914 yılına kadar bir komiser ve Kavanin Meclisi tarafından idare edilerek gerçekleştirilmiştir (Hakkı ve Mithat, 1930). Birinci Dünya Savaşı sırasında Osmanlı İmparatorluğu'nun durumundan yararlanan İngiltere, 5 Kasım 1914 tarihinde Kıbrıs'ı ilhak etmiştir. İlhak, Türkiye tarafından 1923 Lozan antlaşması ile resmen tanınmıştır (Alasya, 1988a; Gunnis, 1973; Konur, 1946; Metin, 1959; Orr, 1918; Serter, 2002).

Türk ve Yunan heyetleri arasında 1959 yılında başlayan görüşmeler neticesinde, 16 Ağustos 1960 tarihinde Kıbrıs Cumhuriyeti ilân edilmiş ve böylece İngiliz dönemi sona ermiştir. Türk ve Rum toplumlarının idari ortaklığına dayanan cumhuriyet, kısa bir süre sonra, 1963 yılı sonunda başlayan toplumlararası sorunlar, siyasi antlaşmazlıklar ve silahlı çatışmalar neticesinde bozulmuş, Türk ve Rum idari yönetimleri ayrılmıştır (Alasya, 1988a; Serter, 1973, 2002).

Fanatik Rumların, 15 Temmuz 1974 tarihinde Kıbrıs Cumhuriyeti'ne karşı gerçekleştirdikleri darbe neticesinde garantör devlet olan Türkiye Cumhuriyeti, 20 Temmuz 1974'de adaya askeri müdahalede bulunmuş ve bir yıl sonra yapılan nüfus mübadelesi ile de ada, gerek toprak sınırları ve gerekse yönetsel olarak iki bölgeye ayrılmıştır. Güneyde Rumlar Kıbrıs Cumhuriyeti olarak varlıklarını sürdürürken, kuzeyde de 13 Şubat 1975 tarihinde, Kıbrıs Türk Federe Devleti kurulmuştur (Alasya, 1988a; Serter, 2002). Bu sürede, Kıbrıs'ta siyasi bir çözüm için Türk ve Rum liderler arasında Birleşmiş Milletler koordinatörlüğünde yürütülen toplumlararası görüşmeler devam etmiş fakat bir sonuca ulaşamamıştır. Kıbrıs Türk Federe Devleti Meclisi'nin aldığı kararla, 15 Kasım 1983'te Kuzey Kıbrıs Türk Cumhuriyeti ilan edilerek kuzey Kıbrıs'taki yönetim şekli değiştirilmiştir.

Kıbrıs genelinde, 2004 yılında yapılan referandumla Kıbrıs Türk ve Rum halklarının oyuna sunulan çözüm planı, olumlu bir netice ile sonuçlanmamış ve Kıbrıs Cumhuriyeti, muktesebatı yalnızca güney Kıbrıs'ta geçerli olmak üzere Avrupa Birliği'ne girmiştir.

Halen, İngiliz, Ermeni, Maronit gibi azınlıkların da yaşadığı ve günümüz dünyasında stratejik önemi daha da artmış olan Kıbrıs'ta, federal bir çözüm için çabalar devam etmektedir (Konur, 1946).

Kıbrıs'ta Osmanlı Döneminde Mezar Anıtı Kavramı

Kıbrıs'ın tarihindeki farklı uygarlıklar dönemlerine¹¹ ait zengin kültür mirası mimari eserler, adanın bir kültürler mozaiği olarak günümüze ulaşmasını sağlamış ve kentlerin tarihi dokularını da birer açık hava müzesine dönüştürmüştür. Kıbrıs'ın günümüzdeki tarihi dokularına damgasını vuran Osmanlı dönemi eserleri ise adadaki mimari miras içerisinde önemli bir yere sahiptir.

Kıbrıs'ta 1571 yılında başlayan ve 1878 yılına kadar süren Osmanlı döneminde, öncelikle dini ihtiyaçları karşılamak üzere bazı kilise ve katedrallere, *minare, mihrab, mimber* ve *kadınlar mahfeli* eklenerek camiye dönüştürülmüştür. Daha sonra da adanın taş ustaları yanı sıra Anadolu'dan getirilen ustalar kullanılarak yapı faaliyetlerine başlanmış ve ihtiyaç önceliklerine göre; dini yapılardan camiler, tekkeler ve türbeler, sivil yapılardan hanlar, hamamlar, çeşmeler, su kemerleri ve evler, askeri yapılardan ise kaleler inşa edilmiştir (Turkan, 2009, 2016).

Kıbrıs'taki Osmanlı dönemi eserleri arasında yer alan ve günümüze ulaşan mezar anıtları (türbeler), adanın Girne, Larnaka, Lefkoşa, Limasol ve Mağusa ilçelerinde, ya ibadet yapıları olan camiler/tekkeler ile aynı alanda konumlanmış, ya da kentlerin Osmanlı döneme ait mezarlıklarında yer almıştır.

Türbeler, Orta Asya'dan itibaren Türk gelenekleri gereği, topluma idari ve dini hizmette bulunmuş önemli kişiler adına yapılmışlardır. Kıbrıs'taki ilk türbe örnekleri de adanın fethi sırasında şehit olan komutan ve Yeniçerilere aittir. Daha sonra çoğunluğu dönemin din adamları ile toplumun ileri gelenlerine ait olan ve XVI. ile XX. yüzyıllar arasında tarihlenen türbeler, yerel malzeme taş ile inşa edilmişlerdir. Türbeler, genellikle kare planlı kübik ve sivri kemerli baldaken şeklinde ve üzerleri de kubbe örtü sistemi ile örtülmüştür. Yalın cephe karakterine sahip mezar anıtları, günümüzde dini ziyaret yerleri ve bir kültür mirası olarak varlıklarını sürdürmektedirler (Şekil 2.21-22).

¹¹ Bkz. Cyprus 10000 years of history and civilisation Cyprus Tourism Organisation www.visitcyprus.com 1915

Şekil 2.21*Baldaken Türbe*

(M.Turkan -2019)

Şekil 2.22*Küçük Türbe*

(M.Turkan, 2019)

Ayrıca, Osmanlı Döneminde adada topluma öncülük yaptıkları bilinen kişilerin (Yediler, Karababa, Kurt Baba, Kaçkaç Dede, Ethem Dede, Yitik Dede, Üçler, Genç Abdal ve Cenk Aptal gibi), etrafı parmaklıklarla çevrili bir mezar ya da yaşadıkları evin bir odasından ibaret olan ve halk arasında türbe denen mezarları bulunmaktadır. Bunların yanı sıra Osmanlı Döneminde, Kıbrıs'ta dini hareketler neticesinde kurulmuş ve önem kazanmış Hz. Ömer ve Kırklar Tekkelerinde yer alan türbe binaları da mimari karakteristikleri bakımından mezar anıtı özelliklerini taşımadıklarından araştırmanın dışında bırakılmışlardır.

İlgili Araştırmalar

- Kıbrıs'ta günümüzde varlıklarını sürdüren kültür mirası mezar anıtları hakkında yapılan çalışmalar kronolojik sırayla verilmiştir.
- Bruyn, C. L. (1702), *Voyage to the Levant*, bu eserinde özellikle Hala Sultan Türbesi ile ilgili bilgi vermiştir. Birçok gezgin, Kıbrıs'ı ziyaret etmiş ve önemli detaylar aktarmıştır. İlk defa Bruyn, Hala Sultan Türbesi henüz inşa edilmemişken verdiği bilgiler, ondan sonra gelen gezginlere ve araştırmacılara kaynak teşkil etmiş ve etmektedir.
- Jeffery, G. (1918). *A description of the historic menuments of Cyprus*, kitap, çeşitli başlıklar altında Kıbrıs'ı anlatmış, Mevlevi ve Umm Haram Tekkesi kısa bilgiye yer vermiştir.
- Casson, S. (1937). *Ancient Cyprus its art and Archaeology*. Yazar, yapılan arkeolojik araştırmalarda Hala Sultan Türbesi'ndeki taşların trilithon olduğunu üzerinde durulmaktadır.
- Konur, İ. (1938). *Kıbrıs Türkleri* kitabının Kıbrısta Türk Eserleri başlığı altında Hala Sultan, Aziz Efendi, Mevlevi, Kutup Osman Tekkelerine yer vermiştir.
- Alasya, H. F. (1939). *Kıbrıs Tarihi*, Yazar, Kıbrıs'ın yönetimini dönemler halinde izah ettikten sonra "Kıbrıs'ın belli başlı antikitelemi" başlığı altında birçok esere yer vermiştir. Bunların arasında Lefkoşa'da Yeni Camii ve Bayraktar Camii; Mağusa'da Kutup Osman Efendi Tekkesi; Larnaka'da Hala Sultan tekkesinden bahsetmiştir.
- Balducci, H. (1945). *Rodos'ta Türk Mimarisi*. Esere, ada dışında Kıbrıs gibi bir ada olan Roos adasındaki, mezar anıtları ile bilgiler aktarıldı.

- Konur, İ. (1946). *Kıbrıs Tarihi ve Kıbrıs'taki Türk Eserleri*, Kitap, geniş bir Kıbrıs Tarihi anlatımından sonra, Kıbrıstaki Türk Eserlerinden, Bayraktar Camii, Hala Sultan, Aziz Efendi, Mevlevi, Kutup Osman Tekkelerinden bahsetmiştir.
- Eyice, S. (1954). *Yunanistan'da Türk Mimari Eserleri*. Yunanistan'daki eserler hakkına geniş bilgi edindik.
- Metin, H. (1959), *Kıbrıs Tarihine Toplu Bir Bakış*. Kitapta 1170 türbenin sayısal varlığından söz etse de Bayraktar Camii, Kutup Osman Efendi ve Hala Sultan Tekkeleri ile bilgi aktarımı yapmıştır.
- Gazioğlu, A. (1960). *İngiliz İdaresinde Kıbrıs 1878-1960*. Kaynak İngiliz idaresi döneminin yaşanan siyasi durumdan söz etmektedir.
- Home, G. (1960). *Cyprus Then And Now*. Yazar, Kıbrıs'ın yönetimi ile ilgili geniş bilgiden sonra Mevlevi, Tekkesi, Bayraktar Camii, Hala Sultan Tekkesi ile ilgili anlatım yaptıktan sonra Lala Mustafa Paşa Camii dahil gravürlere yer vermiştir.
- Alasya, H. F. (1964). *Kıbrıs tarihi ve Kıbrıs'ta Türk eserleri*, Kaynakta, Aziz Efendi, Mevlevi, Kutup Osman ve Hala Sultan tekkeleriyle bilgi aktarmıştır. Daha çok tekkelerden bahsetmektedir; türbelerle ilgili bilgi yok yada adı geçmiştir.
- Bedevi, V. (1965). *Başlangıcından zamanımıza kadar Kıbrıs Tarihi*. Kıbrıs Türk Tarih Kurumu'nun yayınladığı bu kitapta birçok tarihsel gelişmeler sıralanmıştır.
- Çağdaş, C. (1965). *Kıbrıs'ta Türk devri eserleri*. Kitabında, Türbe, mezar ve mezarlıklar başlığı altında, kentlerdeki belli başlı mezarlıklardan ve o mezarlıklardaki türbelerden söz etmektedir. Daha sonra kenlerde bulunan tekkelerden yüzeysel olarak bahsetmektedir.
- Yetkin S. K. (1965). *İslam Mimarisi*. İslam Uygarlıkları Mimarisi ile Türk Uygarlıkları Mimarisinde, mimarinin gelişimi ve farklılıkları üzerinde durulmuştur. Daha sonra Anadolu Beylikleri Mimarisi ve Osmanlı mimari eserleri yansımaları anlatılmıştır.

- Arık, M. O. (1967). *Erken devir Anadolu-Türk mimarisinde türbe biçimleri* isimli makalede, türbenin gelişimini ve İran'daki türbe formlarını yorumladıktan sonra Anadolu'da türbe biçimlerini (Poligonal gövdeli- piramidal külahlı, kare prizma gövdeli, kübik gövde üzerine poligonal *tambur*- piramidal külah örtülü, silindirik gövdeli-konik külah örtülü, kübik gövde üzerinde bir kubbesi olan, prizmal gövdenin üzerinde silindirik yapı - konik külahlı, kübik gövdesi üzerine ikinci bir gövde gibi örtü sistemi olanlar, gövdesi tek bir evvandan ibaret olan türbeler) genel olarak sınıflandırmış ve örnekler vermiştir.
- Yetkin, S. K. (1970). *Türk Mimarisini*. Büyük Selçuklu, Anadolu Selçuklu, Anadolu Selçuklu Beylikler Dönemi ve Osmanlı Dönemi mimari yapı grupları, başlıklar altında irdelenmiştir.
- Esin, (1971). *Türk Kubbesi (Gök-Türklerden Selçuklulara kadar)*. Selçuklu Araştırmaları Dergisi'neki yazısında Gök-Türklerdeki çadırın kurgandaki şekillenmeye etkisi ve çevre kültürleri ile yoğrulması sonucu şekillenen türbe mimarisinin gelişimini aktarmıştır.
- Aslanapa, O. (1971). *Turkish Art And architecture*. Kaynakta Türk Mimarisinin gelişimi, dönemlerle anlatmış ve fotoğraf, çizimlerle desteklemiştir.
- Diyarbakirli, N. (1972). *Hun Sanatı* kitabında İslamiyetten sonra Türklerin, (Kırgız, Kazaklar) toprak yığını görüntüsündeki mezarlarının zamanla değişimi, anıtsal yapısı gelişimi (Piştak/Portal) ve süslemeleri üzerinde durmuştur. İslamdan önce ve İslamdan sonra Türk Sanatını dönemlere ayırmış, o dönemlerde türbe mimarisinin de benzer ve farklılıklarını açıklamıştır.
- Aslanapa, O. (1973). *Türk Sanatı II Anadolu Selçuklularından Beylikler devri sonuna kadar* çalışmasında, Karahanlı, Gazneli ve Büyük Selçuklu anıt mimarisinin Anadolu'da inşasının mütevazı boyutlarda, çeşitli biçimlerde ve süsleme zenginlikleri ile sürdüğünü belirtmiş ve çeşitli örnekler vermiştir.
- Gunnis, Rupert. (1973). *Historic Cyprus* kitabında, Kıbrıs'ın geçirdiği tarihi evreleri dönemlere ayırmıştır. "Byzantine Period"da Arap akınları ve Umm Haram'ın adaya gelişi ve ölümü ile ilgili rivayetlere yer vermiştir. Ayrıca kentleri anlatırken Lefkoşa evlevi Tekkesinin yapısı ve Dervişlerin faaliyetleri hakkında bilgilere yer vermiştir.
- Sözen, M. (1973). *Türklerde Anıt*. Makalede, Türklerde anıt yapılarının Orta Asyadan günümüz evreleri aktarılmıştır.

- Sözen, M. ve diğerleri (1975). *Türk mimarisinin gelişimi ve Mimar Sinan*, Mimar Sinan öncesi ve Mimar Sinan sonrası mimari gelişmeler türbe mimarisinde de anlatılmıştır.
- Eyice, S. (1975 a). *Bayraktar Cami*. Türkiye Diyanet Vakfı İslam Ansiklopedisi yayınında Bayraktar camisinden bahsetmektedir. Bazı bilgiler diğer kaynaklara göre farklılık arz etmektedir.
- Eyice, S. (1975 b), *The history of Cyprus and the Turkish monuments there*, T TOK Kıbrıs özel sayısında, birçok yazarla birlikte farklı başlık altında eski eserlerle ilgili bilgi aktarmıştır.
- Çuhadaroğlu, F. - Oğuz, F. (1975). *Kıbrıs'ta Türk Eserler, Rölöve ve Restorasyon Dergisi'nin bu yayınında*, Kıbrıs'taki Türk eserlere ait çizimlerin bulunduğu bir kaynak oluşturmuştur. Bazı rölövelerde, hatalar görülmekle birlikte önemli bir kaynak teşkil etmiştir.
- Aslanapa, O. (1975). *Kıbrıs'da Türk Eserleri*. Kaynakta, Kıbrıs ve Kıbrıs fethinin kısa tarihçesinden sonra İlçeleri ve ilçelerdeki Türk eserlerini sıralamıştır. Lefkoşa'da, Aziz Efendi, Bayraktar, Yeni Cami yanındaki Menteşzade türbeleri; Girne Türk Mezarlığında türbe; Mağusa'da, Kutup Osman Tekke ve Türbesi, Eski mezarlıkta üç türbe; Lala Mustafa Paşa cami avlusunda iki türbe (Mehmet Ömer Efendi ve Mustafa Zühtü Efendi); Larnaka'da Hala Sultan ve Zuhuri Baba Tekkesinden kısaca söz edilmiştir.
- Aslanapa, O. (1977). *Yüzyıllar Boyunca Türk Sanatı (14. Yüzyıl)*. Yazar, Yüzyıl içinde mimarının gelişimi ile inşa edilen yapılar ve yapılarıdaki süsleme (Çini, keramik, ahşap v.b.) sanatını üzerinde durmuştur.
- Dreghorn, W. (1977). *A guide to the antiquities of Kyrenia*. Yazar, Girne Baldöken Mezarlığındaki Anonim "Türbenin kubbesi" ilginç bir yapı derken "Ayasofya benzeri" ifadesini kullanmıştır.
- Cezar, M. (1977). *Anadolu Öncesi Türklerde Şehir ve Mimarlık*. eserinde Cezar, Orta Asya'da Türklerinin, göçebe hayatından yerleşik hayata geçişle birlikte şehir yaşamını irelemiştir. İslam öncesi ve sonrasında günümüze ulaşan mimari yapılar arasında yer alan mezar anıtlarının gelişimini başlıklar altında sunmuştur.
- Anonim, (1978). *Lefkoşa Şehri Müze ve Eski Eserleri*. Kıbrıs Türk Müzelerini ve Eski Eserleri Sevenler Derneği yayını olan kaynakta, diğer eski esere (Cami, Han v.b.) ait bilgilerin yanında bazı tekke ve türbelere ait bilgiler aktarmıştır.

- Kuran, A. (1980). *Anatolian Seljuk Architecture*. Makalede, Anadolu Selçuklu türbelerinin biçimsel çeşitliliği aktarıldı.
- Anonim, (1982). *Kıbrıs'ta Türk Eserleri*. Kitapta, Osmanlı Dönemi Eserlerini kısa kısa olarak irdelemiştir. “Osmanlı Türk Eserleri” başlığı altında Yeni Cami yanındaki dört türbe (Şair Müftü Efendi, Menteşzade Hacı İsmail Ağa, Menteşzade Hüseyin Ağa, Menteşzade Hasan Ağa türbelerinden bahsedilmiştir. Cami ile birlikte anılan Bayraktar camii ve türbesi, “Tekkeler” başlığı altında, Mevlevi, Aziziye, Kutup Osman, Hala Sultan, Zuhuri Baba Tekkesi anlatılırken kubbe ile örtülü türbe mekanlarından da söz edilmiştir. “K.T.F.D. sınırları içinde konu edilmeye değer diğer türbe ve mezarlıklar” başlığı altında diğer türbelerden, Baldöken Mezarlığındaki Anonim türbe, Lala Mustafa Paşa avlusundaki Mehmet Ömer Efendi Türbesi, Mustafa Zühtü Efendi Türbesi ile Mağusa Eski Mezarlıktaki üç türbe denilmiştir. Limasol'daki Piri Ali Dede Türbesinden de anıtsal değeri olmayan türbe ifadesi kullanılmıştır.
- Tuncer, O. C. (1986a), *Anadolu Kümbetleri 1 Selçuklu dönemi*. Kitapta Selçuklu Dönemi sınıflandırılmış örneklerle aktarılmıştır.
- Tuncer, O. C. (1986b), *Anadolu Kümbetleri 3 Beylikler ve Osmanlı dönemi*. Kitapta bir önceki kitabın devamı olarak örneklerle açıklanmıştır.
- Altan, M. H. (1986). *Belgelerle Kıbrıs Türk Vakıflar Tarihi (1571-1974)*. Kaynak, Kıbrıs'ta bulunan eserlerin belgeleri ile birlikte anlatıldığı bir çalışmadır. Belgelere dayalı eser, birçok araştırmaya kaynak teşkil etmektedir.
- Çelikkol, Z. (1986). *Rodos'taki Türk Eserleri ve Tarihçe*. Rodos'daki türbeler ile ilgili bilgi edinme açısından yararlanılan bir kaynaktır.
- Alasya, H. F. (1988a). *Tarihte Kıbrıs*. İlk devirlerden itibaren Kıbrıs'ın geçmişi, tarihsel ve siyasi gelişmelerin irdelendiği bu kitapta, altıncı bölüm olarak “Kıbrıs'ta Belli Başlı Tarihi Eserlerden Bazıları” başlığı altında: Lefkoşa'da, Aziz Efendi, Bayraktar Camii, Mevlevi Tekkesi, Yeni Cami, Mağusa'da, Kutup Osman Efendi, Larnaka'da Hala Sultan Tekkelerinden kısa bilgiler aktarmıştır.
- Alasya, H. F. (1988b), *Lefkoşa Mevlevi Tekkesi*. Makalede, Mevlevi Tekkesi hakkında geniş bilgi içermektedir. Türbelerle ilgili olarak gerektiğinde farklı zamanlarda ilave edildiğinden genel olarak sözeder.

- Kuran, A. (1988). *Mimar Sinan'ın Türbeleri*. Makalede, Mimar Sinan'ın türbeleri sunulmuştur.
- Tahaoğlu, T. Ö. (1988). *İstanbul'da Osmanlı Türbelerinin Tipolojisi*, Tezin konusuna uygun bir araştırma olarak Osmanlı Türbelerinin sınıflandırılması yapılmıştır.
- Aslanapa, O. (1989). *Türk Sanatı*. Yazar, Türk Sanatının dönemlerine göre türbe mimarisi fotoğraf ve çizimler desteklenmiştir.
- Yenişehirlioğlu, (Çalışlar), F. (1989). *Türkiye Dışındaki Osmanlı Mimari Yapılar*. Anadolu dışındaki eserler hakkında bilgi aktarımı yapılmıştır.
- Andız, S. (1990). *Kıbrıs'ta Vakıf Tarihi Eserler*. Kıbrıs'ta vakıflara ait eserlerin bir araya getirildiği ve bu eserlerle ilgili belgelerde olan bilgilerin derlendiği bir çalışmadır.
- Anonim, (1991). *Mağusa Bölgesi Müze ve Eski Eserleri*. Kıbrıs Türk Müzeleri Eski Eserleri Sevenler Derneği tarafından hazırlanan yayında Kara Kapısı (Akkule) karşısındaki XVII yüzyıldan kalma Osmanlı türbelerinden ve Lala Mustafa Paşa Camii önündeki türbelerden (Mehmet Ömer Efendi, Mustafa Zühtü Efendi) çok kısa bahsetmektedir. “Kutup Osman Efendi Türbe ve Tekkesi” başlığı altında Kutup Osman'ın, kişiliği hakkında bilgi aktarılmıştır.
- Tuncer, O. C. (1991), *Anadolu Kümbetleri 2 Beylikler ve Osmanlı dönemi*. Kitapta, Beylikler ve Osmanlı Dönemi Kümbetleri örneklerle aktarılmıştır.
- Akmaydalı, H. (1993). *Kıbrıs'taki Türk Devri Eserleri*. Makalede, Türk Devri Eserlerinden birkaçının fotoğrafına ve rörelövelerine yer verilmiştir. (Girne Baldöken Mezarlığındaki türbenin adı hatalı).
- Hakeri, B. H. (1993). *Başlangıcından 1878'e dek Kıbrıs tarihi*. Kıbrıs tarihi hakkında geniş bilgi aktarımı yapılmıştır.
- Hasol, D. (1993), *Ansiklopedik Mimarlık Sözlüğü*, Birçok tanım için başvurduğumuz bir sözlüktür.
- Özdener, H. (1993) *Kıbrıs'ta Mevlevilik ve Mevlevihaneler*. Makalede Kıbrıs'taki mevlevihaneler irdelenmiştir. Özellikle Girne Kapısındaki Mevlevihane ile Kutup Osman Dergahı ilişkileri üzerinde durulmuştur.
- Yıldız, N. (1994), “*Tarihi Çevre*”, *K.K.T.C.'de Çevre Sorunları Sempozyumu*'ndaki makalesinde, Tarihi çevre içerisinde yer alan binalardan ve Mevlevi Tekkesinden bahsetmiştir.

- Önkal, H. (1995). *Türk Türbe Mimarisindeki Değişim Üzerine*. Makalede, türbe mimarisi üzerinde yapılan araştırmaların vardığı sonuç üzerinde durulurken, daha önce türbe mimarisi üzerinde çalışma yapan araştırmacıların katkıları aktarılmıştır.
- Aslanapa, O. (1996 a). *Osmanlı Mimarisi*. Osmanlı Mimarisinin Bursa İznik Edirne şehri eserleri ve Osmanlı Türbeleri anlatılmıştır.
- Aslanapa, O. (1996 b). *Türk Cumhuriyetleri mimarlık abideleri*. Orta Asya Türk Cumhuriyetleri (Azerbaycan, Özbekistan, Kırgıstan, Kazakistan, Moğol öncesi) ile Anadolu'da mimarlık abideleri irdelenmiştir.
- Gürkan, H. M. (1996). *Kıbrıs Tarihinden Sayfalar*. Lefkoşa'nın eserlerinden Bayraktar Camii ve Mevlevi Tekkesinden söz etmiştir.
- Hikmetağalar, H. (1996). *Eski Lefkoşa'da Semtler ve Anılar*. Yazar, Lefkoşa'nın fethi sırasında şehit düşenlerin türbe denilen mezarlarına, kent sokaklarında sıkça rastlandığını, Aziz Efendi'nin adına Türbe ve mescit ve Bayraktar'ın adına da Türbe ve camii inşa edildiğinden söz etmektedir.
- Önkal, H. (1996). *Anadolu Selçuklu Türbeleri*, Kaynakta, Türbe mimarisi tanımlarına, örneklerle geniş yer vermiş ve türbe tipolojisi yapmıştır.
- Fedai, H. ve Altan, M. H. (1997). *Lefkoşe Mevlevihanesi*. Belgelere dayalı bilgilerin aktarıldığı bu eser yararlanılan önemli kaynaklar arasındadır.
- Balkan, E. A. (1998). *Tarihsel Süreç İçerisinde Kuzey Kıbrıs Türk Cumhuriyetinde Toplum ve Mimarlık*. Kıbrıs'ın Tarihsel süreçleri aktardığı yayınında, süreç içinde yaşam biçimleri ve mimarinin şekillenmesini irdelenmiştir. Kaya Mezarları ve Kral mezarlarının farklılığını ortaya koymuştur.
- Ramazanoğlu, G. (1998). *Orta Asya'da Türk Mimarisi*. Yazar, Orta Asya mezar anıtı yapılarını Türk ülkeleri başlığı altında, gelişimi ve farklılıklarını görsel olarak aktarmıştır.
- Atun, H. (1999). *Kıbrıs'taki Osmanlı Mirası, Osmanlı Mimarlığının 7 Yüzyılı* "Uluslarüstü Bir Miras" başlığında korunması gereken kültür mirasına dikkat çekilmiştir.
- Ayverdi, E. H. (2000a). *Avrupa'da Osmanlı Mimari Eserleri Romanya Macaristan I* (1. ve 2. Kitap). Avrupa'da Osmanlı eserlerinin belgelenmesi ve günümüze aktarılması açısından önemli bir kaynak olmuştur.
- Ayverdi, E. H. (2000b,). *Avrupa'da Osmanlı Mimari Eserleri Yugoslavya III*. (3. kitap). Diğer kitapları gibi değerlendirilmiştir.

- Olkhovskiy, V. S. (2000). “*Ancient Sanctuaries of the Aral and Caspian Regions A Reconstruction of their History*” makalesinde kurgan yapısı hakkında bilgi aktarılmıştır.
- Serter, V. Z. (2002). *Kıbrıs Tarihi*. Yazar Kıbrıs Tarihini geniş anlatımını sunmuştur.
- Atalay, T. (2003). *Geçmişten Günümüze Kıbrıs İdari Yapılanma ve Dini Eğitim*. Genel olarak Kıbrıs ve Kıbrıs’ta Osmanlı Dönemi, Türklerin Kıbrıs’a yerleşmeleri, din ve eğitim faaliyetleri, tekkeler ve vakıf hareketleri anlatılmıştır.
- Fehmi, H. (2003). *Güneyde Kalan Değerlerimiz*’de Larnaka kenti başlıklı bölümde Hala Sultan rivayetlerine ve türbesinin inşasında “.....mezar ve taşları içine alacak bir kubbe yapılmıştır. Kubbenin altında dört sütun ve kalın parmaklıklar arasında Hala Sultan’ın mezarı bulunmaktadır” yazılmıştır.
- Ziyrek, A. (2004). *Batı Mimari Üsluplarının Osmanlı Türbe Mimarisine Yansımaları: 1755-1914* Yüksek Lisans Tezinde, türbe mimarisi ele alınmıştır.
- Bubur, R. (2005). *Kazakistan Jambul’da Ayşe Bibi Türbesi*, türbe mimarisinin şekillenmesi sürecindeki önemli bir türbeyi anlatmıştır.
- Bağışkan, T. (2005). *Kıbrıs’ta Osmanlı-Türk Eserleri*. Bağışkan, Kıbrıs’aki tüm eserlere bu kitabında yer vermiştir. Kitap genel olarak Kıbrıs’taki Osman-Türk Eserlerini, Tekkeler, Camiler, Mescitler, Adak Yerleri, Mezarlıklar, ve Mezar Taşları, Hanlar, Hamamlar, Lefkoşa Meydanları ve Giriş kapıları, Kütüphane, Medrese ve Bedesten, Konutlar ve Diğer Yapılar, Zindan ve Kaleler, Sıra Kuyular, Köprüler ve Su kemerleri, Çeşmeler başlığı altında toplamıştır. Kıbrıs’taki Osmanlı Dönemi Mezar Anıtlarına ait bilgilere bu başlıklar altında ulaşılmıştır.
- Çelik, A. (2005). *Tarih’te Kıbrıs ve Hala Sultan*, genel olarak Kıbrıs coğrafyası ve tarihi ile Müslümanların adayı fethetmesi ile Hala Sultan’ın kişiliği ile rivayetler anlatılmıştır. Tekkelerden bazılarının konum ve faaliyetleri üzerinde durulmuştur.
- Altan, Z. (2006). *Gizemli Kıbrıs*. Kitap geniş kapsamı içinde, Yeni Camii, Kutup Osman Efendi, Mevlevi Tekkeleri ile Lala Mustafa Paşa Camii önündeki Ömer Efendi ve Mustafa Zühtü Efendi Türbelerine yer vermiştir.
- Numan, İ. (2006). *Kutup Osman Tekkesi Binaları Hakkında*. Makalede Kutup Osman Efendi Binalarının geniş bir anlatımı ve analizi yapılmıştır.

- Önkal, H. (2009) *Türkiye'de Türbe Mimarisi Araştırmaları*, makalesinde 100 yıllık bir geçmişi olan türbe araştırmalarından söz etmiştir. Bu konuda araştırma yapan yazarlar ve katkılarını aktarmıştır.
- Gürkan, H. M. (2006), *Dünkü ve Bugünkü Lefkoşa*. Kitabında, Lefkoşa kenti ile ilgili tarihsel süreçte gelişen mimari yapılanmayı anlatırken, Mevlevi Tekkesi ve Yeni Cami Türbelerinden de bahsetmiştir.
- Aslanapa, O. (2007). *Anadolu'da İlk Türk Mimarisi Başlangıç ve Gelişmesi*. Anadolu'da İlk Türk Mimarisinin başlaması ile kümbetler ve türbelerin inşası, yöresel olarak kullanılan malzemeler konu edilmiştir.
- Kılıcı, A. (2007). *Anadolu Türk Mimarisinde Erken Devir (XIV-XV. Yüzyıl) baldaken tarzı türbeler*. Eserde, baldaken türbe mimarisi ile ilgili geniş bir araştırma yapılmıştır. Anadolu ve Anadolu dışında Osmanlı Devletinin hüküm sürdüğü topraklarda baldaken türbeler resimlenmiş veya rölövesi yapılmıştır. Anadolu türbeleri dışında Kıbrıs'ta tesbit ettiği ve araştırma konusu türbelere konu olan beş adet türbe incelenmiştir. Bunlar: Mağusa'da Ömer Efendi, Mustafa Zühtü Efendi ile Osmanlı Mezarlığındaki iki anonim türbe ve Girne Baldöken Mezarlığındaki Anonim türbedir. (İsimler ve tarihler yanlış verilmiş daha sonra başka bir yayında değiştirilmiştir).
- Kuban, D. (2007), *Osmanlı Mimarisi*, Kitapta, Mimar Sinan öncesi ve Sinan sonrası Osmanlı mimarisindeki gelişmeleri anlatı. Türbelerdeki gelişmeleri de aynı şekilde irdelendi.
- Lukach, H. C. & Jardine, D. J. (2007). *Kıbrıs'ın elkitabı (The handbook of Cyprus)*. Geniş bir anlatım yelpazesinin içinde, Bayraktar Camii, Hala Sultan, ve mevlevi tekkelerine yer vermiştir.
- Gürkan, H. M. (2008), *Kıbrıs'ın Sisli Geçmişi*. Yazar, Osmanlı ve İngiliz İdarelerinde meydana gelen siyasi ve yapısal değişimler irdelemiştir.
- Hakeri, B. H. (2008). *Kıbrıs'taki Tarihi Eserler*. Çok genel olarak Kıbrıs'taki tarihi eserlerden bahsetmiştir.
- Kılıcı, A. (2009). *Balkanlardaki Osmanlı baldaken türbeler hakkında bir değerlendirme*. Makalede, Osmanlı Devleti coğrafyasına yer alan Balkanlardaki baldaken biçimli türbelerin çeşitliliği anlatılmıştır.

- Yorulmaz, B. (2009). *Kuzey Kıbrıs Türk Cumhuriyeti 'nde Osmanlı Dönemine Ait Mezar Taşları Yazıları*, kitabında yazar, araştırma kapsamındaki türbelerde, mezar taşı yazılarının günümüzdeki türkçe ile açıklamalarına yer vermiştir.
- Richert, H. A. (2011). *Çağdaş Kıbrıs 'ın Kısa Tarihi*. Eserde, Kıbrıs tarihinde 1878 den itibaren geçen dönemleri aktarmıştır.
- Salvador, L. (2012). *Kıbrıs 'ın Başkenti Levkosia*. Yazar genel olarak Lefkoşa'yı anlatmıştır. Anlatımında lefkoşa'nın tarihi dokusunda yer alan değerli eserlerinden Mevlevi Tekkesi, Bayraktar ve Yeni Camii'nin genel olarak yapısal özelliklerini anlatmıştır.
- Bahar, H. (2013). *Avrasya 'da ölüm ve Türkler 'de mezar kültürü*, isimli makalesine mezar kültürü ile ilgili bilgi aktarılmıştır.
- Hill, G. (2015). *Kıbrıs Tarihi, Osmanlı ve İngiliz Dönemi 1571-1948*. İlk basımı 1952 yılında yapılan eserde, Kıbrıs Tarihi, Osmanlı Devleti Eyaleti ve İngiliz İdaresi'nde olmak üzere irdelenmiş, her iki dönemde yönetsel ve siyasi gelişmeler, başlıklar altında aktarılmıştır.
- Maden, F. (2015), *Kıbrıs 'ta Bektaşilik ve Bektaşi Tekkeleri*, Makalede, Zuhuri Baba, Kutup Osman ve Alemdar (Bayraktar) tekkelerinin faaliyetleri aktarılmıştır. Kıbrıs'a Bektaşiliğin gelişi ve Bektaşi tekkeleri anlatılmıştır.
- Çoruhlu, Y. (2016). *Eski Türk 'lerin kutsal mezarları kurganlar*. Türk gelenek ve görenekleri ile şekillenen kurganlar aktarılmıştır.
- Güleç, İ. (2016). *Kıbrıs 'ın Manevi Mimarları*. Kitapta, Özellikle Hala Sultan'la ilgili rivayetlere geniş yer vermiştir. Aziziye ve Kutup Osman Efendi Tekkeleri ilgili bilgi aktarmıştır.
- Turkan, Z. (2016). *Kıbrıs 'ta Osmanlı Dönemi 'nden Günümüze Türk Mimarisi Eserleri*. Makalede Kıbrıs'ta Osmanlı Dönemi Eserleri Dini Yapılardan Tekkeler ve Türbeler başlığı altında tekkelerdeki türbelerden genel olarak bahsedilmiştir.
- Maden, F. (2015). *Kıbrıs 'ta Bektaşilik ve Bektaşi Türbeleri*. Makalede, Kıbrıs'ta Bektaşilik ve Bektaşi hareketleri aktarılmıştır.
- Öztürk, M. C. (2017a, b), *Başbakanlık Arşiv Belgelerine göre Kıbrıs tekkeleri* Makalede, Tarikatlar ve onların faal olduğu tekkeler: Mevlevi, Aziziye, Kutup Osman ve Zuhuri Baba Tekkeleri ile arşiv belgeleri sunulmuştur.

- Turkan, Z. (2017). *Turkish Architectural Works in Cyprus: "Lodges"*. Makalede, tekkeler (Mevlevi, Aziziye, Kutup Osman, Hala Sultan, Zuhuri Baba) ve tekkelerin yanında konumlanmış türbelerden genel olarak sözedilmiştir.
- Eyyamoğlu, M , Kara, Pilehvarian, N . (2018). *Kıbrıs Celvetiliğinde Unutulmuş Bir Mirasın Yeniden Hatırlanışı: Magosa Kutup Osman Efendi Türbe ve Dergâhının İnşa ve İhyası*, adlı makalede Kutup Osman Efendi tekkesi ve türbesi ile ilgili geniş bir araştırmaya yer vermiştir.
- Bağışkan, T (2019). *Kıbrıs'ta Osmanlı, İslam ve İslamlaştırılan Eserler*. Kitabında, Osmanlı-Türk Eserlerini başlıklar halinde gruplandırarak anlatırken bir önceki kitabına göre yeni eser ve yeni kaynaklarla zenginleştirmiştir. Ancak araştırmanın konusu olan Mezar Anıtları, bir başlık altında toplanmamıştır.
- Kılıcı, A. (2019). *Kutup Osman Tekkesi ve Gazi Magosa Türbeleri*. Makalede Kılıcı, Kutup Osman Efendi tekke ve türbesi ile ilgili geniş bilgi verdikten sonra Magusa'daki diğer türbeler hakkında da bilgi vermiştir. Bunlar: Osmanlı Mezarlığındaki Kapalı, Büyük Açık, Küçük Açık olarak adlandırılan türbeler (Anonim üç Türbe) ile Mustafa Zühtü Efendi ve Ömer (İbrahim Efendi) Türbeleridir. (Ayrıca Girne Baldöken Mezarlığındaki Baldaken Türbe "Girne Kadısı Hasan Fakîzâde Hüseyin Efendi" diye adlandırıldı).
- Akar, M. (2020). *Gazimağusa Kutup Osman Efendi Türbe kitabesi ve Kitabesinin problemleri*. Makale Kutup Osman Efendinin hayatı ile ilgili geniş bilgi verdikten sonra tekke ve türbenin yapısal özelliklerinden bahsetmiştir.
- Tanman M. B. (Tarihsiz) *Hala Sultan Tekkesi*. Yazar, Hala Sultan Tekkesiyle ilgili geniş açıklama yapmıştır.

BÖLÜM III

Yöntem

Bu bölümde tez çalışmasında kullanılan “araştırma modeli” “çalışma grubu” ile bu kapsamdaki “veri toplama araçları”, “verilerin analizi ve yorumlanması” ile “çalışma planı ve süreci” hakkında bilgi aktarılmıştır.

Araştırma Modeli

Tezde, kavramsal temellerle ilgili literatür taraması ve Kıbrıs’taki Osmanlı Dönemi mezar anıtları ile ilgili alan çalışması kapsamında nitel araştırma yöntemi kullanılmıştır.

Çalışma Grubu

Kıbrıs’ta, tüm yerleşimlerde arazi çalışması yapılarak mezar anıtlarının sayısını tesbit edilmiştir. Bu çalışma sonucunda günümüze ulaşan yirmiüç adet mezar anıtı tesbit edilmiştir. Girne, Larnaka, Limasol Lefkoşa ve Mağusa yerleşim alanlarında Osmanlı döneminde inşa edilmiş ve günümüze ulaşan yirmiüç adet mezar anıtının mimari özelliklerini incelemek amacıyla araştırmada çalışma grubu olarak ele alınmıştır. Türk- İslam gelenekleri ile farklı dönemlerde inşa edilen Osmanlı mezar anıtlarının Kıbrıs’taki yansımaları değerlendirilmiştir. Adanın yerleşim alanlarında yada yakınlarında konumlanmış bir kültür mirası mezar anıtları dini mimari eserler arasında önemli bir yer almaktadır.

Veri Toplama Araçları

Öncelikle çalışmanın temelini oluşturan mezar anıtı kavramı, Türklerde mezar ve mezar anıtı geleneği, İslamda ilk mezar anıtı ve geleneğinin yerleşmesi, Anadolu’da farklı dönemlerde farklı biçimlerde görülen mezar anıtları, Kıbrıs’ın tarihi ve Kıbrıs’ta Osmanlı dönemi mezar anıtları hakkında ilgili kitap, makale, dergi ve tez çalışmaları taranarak gerekli bilgiler için detaylı literatür araştırması yapılmıştır.

Araştırma kapsamında “Kıbrıs’ta Osmanlı Dönemi Mezar Anıtları: Mimari Karakteristikleriyle Osmanlı Mezar Anıtları İçindeki, Yeri” başlığı altında yer alan Kıbrıs’ın Girne, Larnaka, Lefkoşa, Limasol ve Mağusa ilçelerindeki mezar anıtları, yerinde gerçekleştirdiğimiz alan çalışmasıyla detaylı olarak incelenmiştir. Mezar anıtlarının tarihleri hakkında bilgiler derlenmiş, mimari karakteristiklerine dair plan şemaları, malzemeleri, süslemeleri ile ilgili tesbitler yapılmıştır. Her mezar anıtında yapılan ölçüm çalışmaları ile mevcut durumlarını gösteren plan, kesit ve görünüşlerden ibaret rölöveleri çıkartılmıştır. Ayrıca mezar anıtlarının günümüzdeki durumlarını gösterir fotoğraflamalarla da alan çalışması desteklenmiştir.

Verilerin Analizi ve Yorumlanması

Kıbrıs’taki Osmanlı mezar anıtlarıyla ilgili gerçekleştirilen alan çalışması sonucunda mezar anıtlarının mimari karakteristikleri hakkında yapılan tesbitlerle ortak özellikleri ortaya çıkarılmış; sonrasında ise bu ortak özelliklere göre Kıbrıs’taki Osmanlı mezar anıtları ile aynı veya yakın dönemdeki Anadolu ile Osmanlı hakimiyetindeki Balkanlar ve Akdeniz’deki adalarda yer alan mezar anıtları karşılaştırılarak değerlendirilmiştir. Ortaya çıkarılan benzerlik ve farklılıklara göre de Kıbrıs’taki mezar anıtlarının eş dönemdeki Osmanlı Mezar anıtları içindeki yerinin tesbiti yapılmıştır.

Çalışma Planı ve Süreci

Teze temel teşkil eden, öncelikle mezar ve mezar anıtı kavramı ile İslam öncesi ve İslam sonrası Türklerde mezar gelenekleri hakkında literatür taraması yapılarak başlanmıştır. Türkler’de İslamiyet öncesi ve sonrası olmak üzere farklılıklar gösteren mezar anıtlarının gelişimi irdelenmiştir. Mezar anıtlarının, zaman ve yer değişikliği sonucunda ortaya çıkan yapısal değişikliklerin nitelikleri incelenmiştir. Osmanlı Mezar Anıtlarının mimari karakteristikleri hakkında literatür taraması ile bilgi edinilmiştir.

Kıbrıs’ta Osmanlı Dönemi Mezar Anıtları: Mimari Karakteristikleriyle Osmanlı Mezar Anıtları İçindeki Yeri” başlıklı tezde, Kıbrıs’ta; Girne, Larnaka, Lefkoşa, Limasol ve Mağusa kentlerinde varlıklarını halen günümüze kadar sürdüren yirmüç adet mezar anıtının mevcut durumlarının belgelenmesi amaçlanmıştır.

Kütüphane ve arşiv taramasıyla başlayan araştırmada, mezar anıtlarıyla ilgili bilgilerin tamamına ulaşılmaya çalışılmış, konu ile ilgili dergi, kitap, makale, yorum, tez çalışmaları ve görseller taranmıştır. Bu tarama sonucunda Mağusa'da Lala Mustafa Paşa Cami avlusunda bulunan iki türbeden başka bir türbe bilgisine (İbrahim Efendi Türbesi) ulaşılmasına rağmen herhangi mimari yapı izine raslanmamıştır. Baf'ta bulunan Hasan Ağa Tekkesinde (Hacı Mehmet Veli Tekkesi) bir türbeden bahsedilse de günümüzdeki türbe Osmanlı Dönemi mezar anıtı karakterini yansıtmamaktadır.

Yapılan alan taraması sonucunda türbe adında birçok yapı tespit etmesine rağmen bu türbeler, Osmanlı Mezar Anıtı özelliklerini yansıtmadıklarından dolayı çalışmanın dışında bırakılmıştır. Araştırma kapsamında olacak mezar anıtlarının nicelikleri tesbit edilmiş ve incelenecek eserlerin listesi belirlenmiştir. Yerinde gerçekleştirilen incelemelerle de eserlerin ölçüleri alınarak plan, kesit ve cephelerinin çizimi yapılmış, fotoğraflarla da mevcut durumları belgelenmiştir.

Kıbrıs'taki Mezar Anıtları ile ilgili bilgiler, Osmanlı ve vakıf belgeleri yanı sıra tarihi geçmişte adayı ziyaret eden seyyahların yayınladığı eserlerden ve yerel araştırmacıların yayınlarından elde edilmiştir. Ayrıca çalışma kapsamında yer alan mezar anıtları ile ilgili detaylı bilgi almak için KKTC Eski Eserler ve Müzeler Dairesi Müdürlüğü (E.E.M.D.) ve Kıbrıs Vakıflar İdaresi (EVKAF) görevlileriyle görüşerek yapılan onarımlar hakkında bilgiler alınmıştır.

Kıbrıs'ta bugüne kadar Osmanlı Mezar Anıtları hakkında geniş kapsamlı bir araştırma yapılmamıştır. Bireysel ve kamu kurumlarının yaptığı araştırma ve yayınlar ise dar kapsamlı, bilgilendirme amaçlıdır. Birbirlerinin kopyası gibi tekrardan ibaret yapılan yayınlar ve mimari çizimler de mevcut yapılarla uyuşmamaktadır.

Adadaki toplumlar arası siyasi gelişmelerden (1962- 1964) bazı türbeler olumsuz etkilenmiş (Bayraktar Türbesi, Zuhuri Baba Camisi) bakımlarının yapılması sağlanamamıştır. Çeşitli nedenlerden bazı türbeler de (İbrahim Efendi Türbesi) yok olmuştur.

Tezin, "Giriş" isimli *I. Bölüm*'ünde; Problem Durumu, Araştırmanın Amacı, Araştırmanın Önemi, Sınırlılıklar ve Tanımlar sunulmuştur.

“*Kavramsal temeller ve ilgili arařtırmalar*” isimli *II. Bölüm*’de öncelikle teze temel teşkil eden; “*Mezar Anıtı*” kavramı ve “*Türk –İslam Mimarisinde Mezar Anıtları*” hakkında bilgiler aktarılmıř sonrasında da “*Kıbrıs Tarihine Kısa Bir Bakıř*” başlıđı altında Kıbrıs’ın tarihi ve siyasi hareketliliđi, kronolojik sırayla geçirdiđi evreler irdelenmiřtir. “*Kıbrıs’ta Osmanlı Döneminde Mezar Anıtı Kavramı*” ile ilgili genel bilgilerle kavramsal temeller tamamlanmıřtır. “*İlgili Arařtırmalar*” başlıđı altında ise arařtırma konuları ile ilgili kitap, makale, tez ve diđer kaynaklar, içerikleriyle kronolojik olarak sıralanmıřtır.

Bölüm III’de “*Arařtırma Modeli*”, “*Çalıřma Gurubu*”, “*Veri Toplama Araçları*”, “*Verilerin Analizi ve Yorumlanması*” başlıđı altında Türk’lerde mezar ve mezar anıtı geliřiminin , Orta Asya’dan başlayıp Anadolu’da yeniden şekillendiđi evreleri anlatılmıřtır.

“*Kıbrıs’taki Osmanlı Mezar Anıtları*”nın tüm yönleri ile irdelendiđi *Bölüm IV*, katalog halinde düzenlenmiřtir. Bu bölümde yer alan mezar anıtları, arřiv arařtırmasında elde edilen bilgiler ve yerinde yapılan gözlemlerle, yapım tarihleri, buldukları yer, konum, plan, cephe özellikleri, malzeme ve yapı elemanları bakımından, aynı düzenle tasvir edilerek irdelenmiř, tümünün röleve çizimlerini ve çekilen fotođraflara atıf yapılarak ayrıntılı tanıtımları yapılmıřtır.

Bölüm V’de *Kıbrıs’taki Osmanlı Dönemi Mezar Anıtlarının Karakteristik Özellikleri* başlıđı altında Kıbrıs’taki mezar anıtlarının, kendi aralarında karşılařtırmalar yapılarak ortak mimari karakteristikleri ortaya çıkarılmıřtır.

Osmanlı Cođrafyasında yaygın şekilde kabul gören mezar anıtları ile benzerlikleri ve farklılıkları ortaya konmuřtur.

“*Karşılařtırma ve Deđerlendirme*”nin yapıldıđı *Bölüm VI*’da Kıbrıs’taki Osmanlı mezar anıtları ile Osmanlı cođrafyasındaki Anadolu, Balkanlar ve adalarda yer alan mezar anıtları karşılařtırılıp deđerlendirilmiř; farklılık ve benzerlikler ortaya çıkarılarak, mimari karakteristikleriyle Kıbrıs’taki Osmanlı dönemi mezar anıtlarının Osmanlı cođrafyasında yer alan mezar anıtları içindeki yeri tesbit edilmiřtir.

“Bölüm VII”de *Sonuç* başlığı altında, Kıbrıs’taki Osmanlı dönemi mezar anıtları ile Osmanlı coğrafyasında yer alan Anadolu, Balkanlar ve Akdeniz’deki adalarda bulunan mezar anıtları arasında yapılan karşılaştırma ve değerlendirmelere göre Kıbrıs’taki Osmanlı dönemi mezar anıtlarının Osmanlı coğrafyasındaki mezar anıtları içindeki yeri belirlenmiştir. Araştırma planı ve sürecini gösteren tablo aşağıda verilmiştir (Tablo 3.1).

Tablo 3.1

Çalışma Planı ve Süreci

BÖLÜM I					
Giriş					
Tez hakkında genel bilgi	Problem Durumu	Tezin Amacı	Tezin Önemi	Sınırlılıklar	Tanımlar
BÖLÜM II					
Kavramsal Temeller ve İlgili Araştırmalar					
Mezar anıtı	Türk-İslam mimarisinde mezar anıtları	Kıbrıs tarihine kısa bir bakış	Kıbrısta Osmanlı döneminde mezar anıtı kavramı	İlgili Araştırmalar	Mezar, mezar anıtı, Türklerde ve İslamda mezar anıtı, Osmanlı coğrafyasında (Anadolu, Balkanlar ve Adalar) mezar anıtlarının biçimlenmesi ve Kıbrıs adası tarihi gelişmeleri hakkında daha önce yapılan çalışmalar
Mezar, mezar çeşitleri, Türk ve İslam mezarları, Mezar Anıtı kavramı	Mezar anıtlarının Türk İslam mimarisindeki yeri ve tarihi Mezar anıtlarının Türk İslam mimarisindeki değişimleri	Neolitik Çağ’dan itibaren Kıbrıs’taki farklı egemenlikler ve adadaki etkileri	Kıbrıs’taki mezar anıtları hakkında genel bilgi		
BÖLÜM III					
Yöntem					
Araştırma Modeli	Çalışma Grubu	Veri toplama araçları	Verilerin Analizi ve Yorumlanması	Çalışmanın Planı ve Süreci	
BÖLÜM IV					
Kıbrıs’taki Osmanlı dönemi mezar anıtları					

Tablo 3.1 (Devam)

Anonim Türbe (Girne)

Hala Sultan Türbesi, Zuhuri Baba Türbesi (Larnaka)

Piri Ali Dede Türbesi (Limasol)

Aziz Efendi Türbesi, Bayraktar Türbesi, Yeni Cami Türbeleri: Menteşzade Hacı İsmail Ağa Türbesi (A), Hilmi (Şair Müftü) Efendi Türbesi (B), Menteşzade Hasan Efendi Türbesi (C), Menteşzade Hüseyin Efendi Türbesi (D), Mevlevihane Türbeleri (A.B.C.D.E.F.G.) (Lefkoşa)

Osmanlı Mezarlığı Türbeleri (A.B.C.), Kutup Osman Efendi Türbesi, Mehmet Ömer (Şam Müftüsü) Efendi Türbesi, Zühtü Efendi Türbesi (Mağusa)

Kıbrıs'ta Osmanlı Döneminde, XVI. ve XX. yüzyıllar arasında inşa edilmiş yirmi üç adet mezar anıtının, yer aldıkları kentlerdeki konumları, kime ait oldukları, plan ve kütle biçimleri, inşa malzemeleri, örtü sistemleri, cephe ve süslemeleri ile ilgili bilgiler aktarılmıştır. Ayrıca mezar anıtlarının günümüzdeki durumlarını gösteren, plan, kesit ve görünüşten ibaret rölevelleri ve güncel fotoğrafları sunulmuştur.

BÖLÜM V

Kıbrıs'taki mezar anıtlarının karakteristik özellikleri

Kıbrıs'taki mezar anıtlarının, kendi aralarında karşılaştırmalar yapılarak ortak mimari karakteristikleri ortaya çıkarılmıştır.

BÖLÜM VI

Karşılaştırma ve Değerlendirme

Kıbrıs'taki Osmanlı mezar anıtları ile Osmanlı coğrafyasındaki Anadolu, Balkanlar ve adalarda yer alan mezar anıtları karşılaştırılıp değerlendirilmiş; farklılık ve benzerlikler ortaya çıkarılarak, mimari karakteristikleriyle Kıbrıs'taki Osmanlı dönemi mezar anıtlarının Osmanlı coğrafyasında yer alan mezar anıtları içindeki yeri tesbit edilmiştir.

BÖLÜM VII

Sonuç

Kıbrıs'taki Osmanlı dönemi mezar anıtları ile Osmanlı coğrafyasında yer alan Anadolu, Balkanlar ve Akdeniz'deki adalarda bulunan mezar anıtları arasında yapılan karşılaştırma ve değerlendirmelere göre Kıbrıs'taki Osmanlı dönemi mezar anıtlarının Osmanlı coğrafyasındaki mezar anıtları içindeki yeri belirlenmiştir.

(M. Turkan, 2025)

BÖLÜM IV

Kıbrıs'taki Osmanlı Dönemi Mezar Anıtları

Tezin IV. Bölümünde, gerçekleştirilen alan çalışmasıyla katalogunu oluşturulan Kıbrıs'ta Osmanlı Döneminde, XVI. ve XX. yüzyıllar arasında inşa edilmiş mezar anıtlarının, günümüzde yer aldıkları kentlerdeki konumları, kime ait oldukları, plan ve kütle biçimleri, inşa malzemeleri, örtü sistemleri, cephe ve süslemeleri ile mimari karakteristikleri ile ilgili bilgiler aktarılmıştır. Ayrıca ölçüleri alınmış mezar anıtlarının günümüzdeki durumlarını gösteren, plan, kesit ve görünüşten ibaret rölöveleri ve güncel fotoğrafları sunulmuştur.

Girne İlçesi

Anonim Türbe

İnceleme Tarihi: 1 Nisan 2018.

Anonim Türbe, Girne'de, günümüzdeki Ramadan Cemil Meydanı'nın doğu tarafında yer alan Baldöken Mezarlığı'nın kuzeybatı bölgesinde konumlanmaktadır (Şekil 4.1).

Şekil 4.1

Girne Ramadan Cemil Meydanı ve Baldöken Mezarlığı Hava Fotoğrafı



(Google Earth, 2025; Düzenleme: M. Turkan, 2025)

Türbe, bir rivayete göre 1765 yılında idam edildiği belirtilen Girmeli Halil Dizdar'a aittir (Bağışkan, 2005; Bedevi, 1965; Luke, 1921). Başka bir kaynağa göre ise Kadı Hüseyin Efendi Türbesi olduğundan söz edilmektedir (Akmaydalı, 1993; Andız, 1990; Kılıcı, 2007). Ancak diğer bir kaynağa göre, XIX. Yüzyılda yaşamış Kadı Hüseyin Efendi'nin mezarı, mezarlığın şehir merkezine bakan sınır duvarının hemen yanında bulunmaktadır (Altan, 1986). Adı geçen bu mezar, kesme taş malzeme kullanılarak kademeli olarak biçimlendirilmiş bir görünüşe sahiptir (Bağışkan,2005).

Baldöken Mezarlığı, Osmanlı döneminde ilk olarak Şehitlik, daha sonra Atik İslâm Kabristanı veya İslâm Mezarlığı, sonra da kimsesiz Müslümanların gömüldüğü Garipler Mezarlığı olarak kullanılmıştır (Altan, 1986). Son yıllarda yapılan onarım çalışmalarında bulunan mezar taşlarından bir tanesinin üzerindeki yazıya göre mezarlığın adı Baldöken Mezarlığı olarak değiştirilmiştir.

Anonim türbe, kare planlı ve köşelerine L kesitli birer ayak yerleştirilerek kesme taş malzeme ile baldaken tarzında inşa edilmiştir. Türbenin dört cephesi, birer sivri kemer açıklığına sahiptir (Dreghom, 1977). Kemer açıklıkları yayvan görünüştür ve üzengi hattının biraz yukarisına dikdörtgen kesitli ahşap birer gergi kirişi yerleştirilmiştir (Şekil 4.2), (Çizim 4.1).

Şekil 4.2

Baldöken Mezarlığı'nda Anonim Türbe



(M. Turkan, 2018)

Türbenin örtü sisteminde pandantiflerle geçiş sağlanan bir kubbe kullanılmıştır (Şekil 4.3). Örtü sisteminde, cepheleri çepeçevre dolanan 8 cm taşıntılı ve alt kısmı pahlanmış düzgün kesme taş malzemedен imal edilmiş saçak kornişі bulunmaktadıг.

Şekil 4.3

Pendantif ve Kubbeye Geçiş



(M. Turkan, 2018)

Türbenin tabanı, traverten görünüşlü taş levhalarla kaplanmıştır ve binanın çevresi de halen mevcut toprak kotundan 20 cm. kadar yükseklikte ve 50 cm. genişlikte kesme taşlardan oluşan *trotuar/trotuvar ile* kuşatılmış; ayrıca dört köşede bu kütle iki yana doğru taşırılarak 80 cm. genişlikte yapılmıştır.

Türbe mekânı ortasında, doğu-batı yönünde uzanan dikdörtgen biçiminde ve zemine göre iki kademe halinde yükseltilmiş düzgün kesme taşlarla çerçevelenmiş, dekoratif özelliği olmayan bir mezar yer almaktadır (Şekil 4.4).

Şekil 4.4

Döşeme Kaplaması ve Mezar



(M. Turkan, 2018)

Türbenin dış cepheleri ve iç mekanında düzgün kesme taş inşa malzemesini yansıtmaktan başka herhangi bir süslemeye yer verilmemiştir.

Çizim 4.1

Anonim Türbe'nin Plan, Kesit ve Cephesi

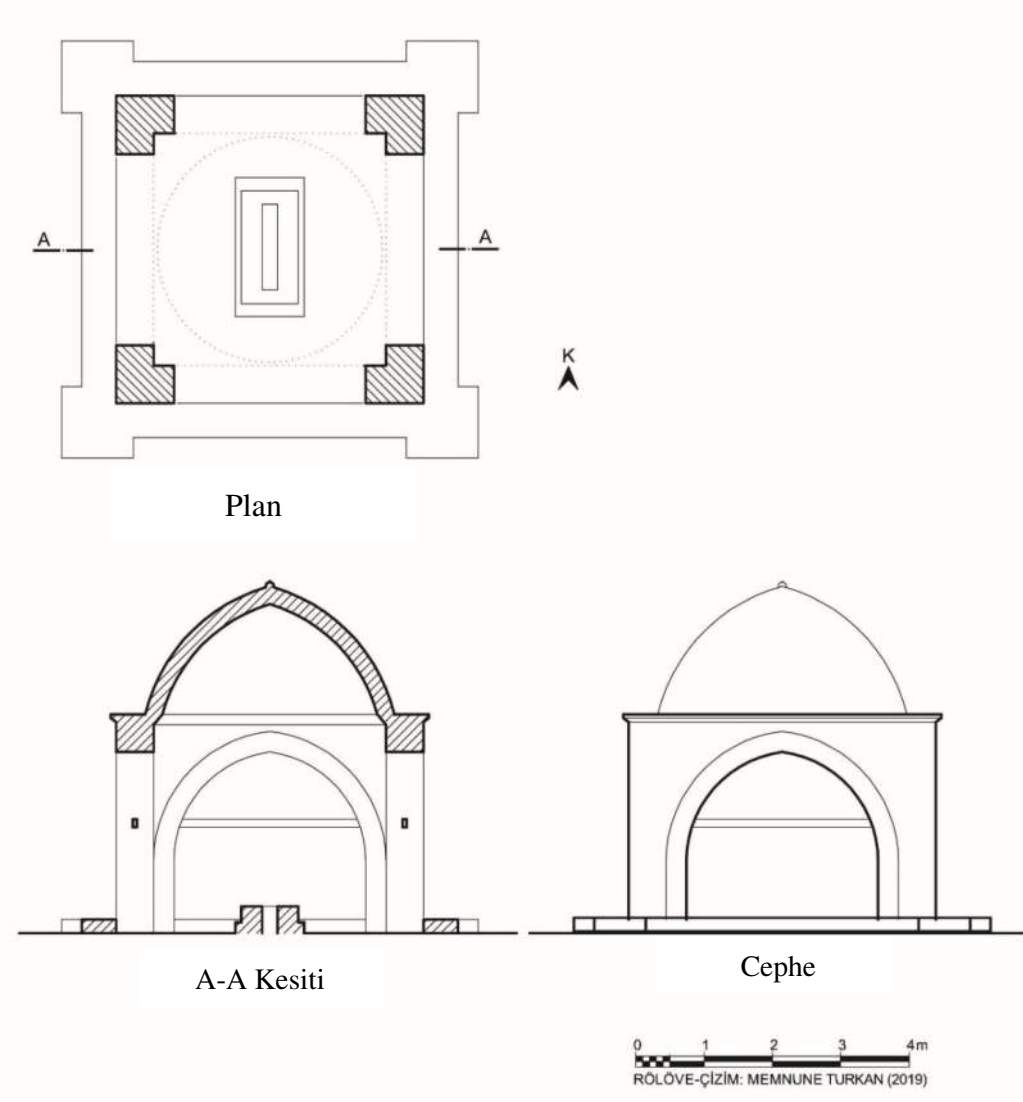

Larnaka İlçesi

Hala Sultan Türbesi

İnceleme Tarihi: 16 Mayıs 2019.

Müslümanlar için Mekke ve Medine'den sonra en önemli kutsal mekan ve halen Kıbrıs'ta Müslümanlar tarafından en çok ziyaret edilen türbe olan **Hala Sultan Türbesi** (Cobham, 1897; Smith, 1887; Stewart, 1908), Güney Kıbrıs'ta Larnaka'da Tuz Gölü'nün güneybatı kenarında (Kition)¹² (Knapp, 2008; Swiny, S., Rapp, G., Herscher, E. 2003) bulunan Hala Sultan Tekkesi'nde, Hala Sultan Camii'nin güney yanında konumlanmıştır (Bağışkan, 2005; Cobham, 1908; Mariti, 2015; Lukach, & Jardine, 2007; Severis, 2008; Anonim 2001; Papalexandrou, 2008), (Şekil 4.5).

Şekil 4.5

Hala Sultan Tekkesi Hava Fotoğrafi



(Google Earth, 2025; Düzenleme: M. Turkan, 2025)

Halife Osman Döneminde, 649 yılında, Arapların Kıbrıs'a Şam valisi Muaviye komutasında gerçekleştirdikleri ilk sefere katılan Hz. Muhammed'in süt halası Ümmü Haram, rivayetlere göre günümüzde türbenin bulunduğu yerde, atından düşerek şehit olmuş ve buraya gömülmüştür (Brassey, 1880; Cobham, 1908; Green, 1914, 2015; Anonim, 1975; Anonim, 1982; Çelik, 2005; Ilgaz, 1949; Hill, 1940; Zavagno, 2017).

¹² Bu bölgenin, Kition Şehri (M.Ö. 13. yüzyıl) denilen çok eski bir yerleşimin mezarlık alanının yakınında olduğu belirtilmektedir. Kition şehri aynı zamanda tarih öncesi bir liman kenti idi (Pilides, 2008).

Osmanlı Devletinin adayı fethinden önce de bölge halkının “Saliha bir kadının kabri” diye bildiği bu yer, Kıbrıs’ın Osmanlı döneminde tesbit edilip önce türbe sonra çeşme, camii, oda ilaveleri ile bir külliye dönüşmüştür¹³ (Yılmaz, 2017).

Kıbrıs’taki Vakıf malları listesinde, “Larnaka kazasında Umm-ul-Harem Cami ve “Larnaka kazasında Um-mü-l-Haram Tekyesi” olarak anılmaktadır (Ohnefalsch-Richter Manga H. 1913; Seacer, 1883). Osmanlı belgelerine göre Hala Sultan Tekkesiyle ilgili ilk vakfiye 1601 tarihlidir¹⁴ (Demiryürek, 2017, 2018, 2019). O yıllarda bir türbenin varlığından bahsedilse de bu türbenin, günümüzdeki yapı olmadığı, üç taştan (*trilith*) ibaret mezar (*cramlech/dolmen*) olduğu bilinmektedir (Curl, 2005; John L. Myres, 1914; Manga H. Ohnefalsch-Richter, 1913), (Şekil 4.2). Henüz burada türbe inşa edilmeden, 1744 yılında başlayan tamirin, 1750 yılına kadar sürdüğü ödemelerle ilgili belgelerde görülmektedir¹⁵ (Demiryürek, 2017a, 2017b). Osmanlı Dönemi’nde, Ümmü Haram’ın, önce mezarı tamir edilmiş, daha sonra Şeyh Hasan tarafından, 1761 yılında mezarın¹⁶ bulunduğu yere bugünkü türbe inşa edilmiştir¹⁷ (Cobham, 1908, 1909; Anonim, 1982; Bağışkan 2005; Çuhadaroğlu ve Oğuz, 1975; Fehmi, 2003; Mariti, 1792; Tanman, tarihsiz), (Şekil 4.6), (Çizim 4.3-5). Tekkenin şadırvanı, 1795 yılında, Kıbrıs Muhassılı Silahtar Kaptan Başı Mustafa Ağa tarafından; ikamet mekânları ise 1797 yılında inşa edilmiştir.

¹³ M. C. Öztürk (2017a,b) Tekke inşa tarihi olarak 647-649 olarak vermiştir.

¹⁴ Makalede, 1601 yılında Hala Sultan adına bir vakıf olmadığı gerekli yardımın diğer vakıflardan yapıldığı belirtilmektedir.

¹⁵ Bugün görülen türbenin henüz inşa edilmediği yıllarda trinitron yapıyı gören gezginler, rivayetlerde sözü edilen üç taştan düşey olan iki taşın beyaz kireç/alçı ile kaplı olduğu için özellikleri hakkında bir fikir edinemediklerini ancak yatay konumlu üçüncü taşın yekpare olduğu ve tarih öncesine ait bir yapı olduğunu belirtmektedirler (Bruyn 1702-1732).

¹⁶ Mezar yapısı ile ilgili çeşitli tarifler yapılmaktadır. Mezar, yaklaşık onbeş ayak yüksekliğinde dik duran iki taşın üzerinde (yekpare olduğu kesin değil iki düşey duvar gibi duruyor) yatay konumlu, büyük boyutlu üçüncü taştan oluşan megalitik bir yapı denilmektedir. Özellikle son yıllardaki kaynaklarda, “Dört ince kolon”, “dört ince demir sütun” vb anlatımlar da gerçeği yansıtmamaktadır. Türbeye ait teknik çizimde görülen dört kolon da anlatımlarla alakalı değildir. Yerine yapılan incelemede düşey iki duvar (yekpare olsa neden sıva yapılsın ve boyansın) ve üzerinde yatay konumlu yekpare bir taş görülmektedir.

¹⁷ Osmanlı Devletinin fethinden sonra, var olan bir türbenin tamir edildiği, daha sonraları “Muhassil Mehmet Ağa, önce mezarı korumak için etrafına ahşap bariyer yaptı. Mehmet Ağanın yerine geçen Acem Ali Ağa, 1761 yılında ahşap bariyerleri kaldırarak duvarla çevreledi. Yerin kutsallığını artırmak için iki minareli cami inşa edildi. Türbenin bakımından sorumlu dervişler için odalar ve sekiz çıkışlı çeşme ile apdest almaları sağlandı”. Mariti 1760-67 yılları arasında Kıbrısta bulunmuştur. Kitabında, iki minareli Hala Sultan Camisinden bahsetmektedir.

Hala Sultan camii, Kıbrıs Muhassılı Seyit Emin Efendi tarafından 1816 yılında türbenin kuzey yanına konumlandırılarak tekkeye son şekli verilmiştir (Aslanapa, 1975; Kıbrıs'ta Türk Eserleri, 1982).

Hala Sultan Tekke'si, 1959 ve 1963 yıllarında tamirat geçirmiş; son olarak 1989 yılında, Kıbrıs Cumhuriyeti Eski Eserler Dairesi tarafından restore edilmiştir (Bağışkan, 2005, 2019).

Şekil 4.6

Hala Sultan Türbesi



(M. Turkan, 2019)

Kesme taş malzeme ile inşa edilen kare planlı türbe, köşelerde tromp görünümünde geçiş sistemi kullanılarak sağlanmış sekizgen kasnak üzerine yapılmış kubbe ile örtülmüştür (Şekil 4.6). Çatı saçağının altı ve üstü pahlı ve taşkındır. Sekizgen kasnağın her kenarının aksına taş malzemeli birer *çörten*, kubbenin üstüne de bir *alem* yerleştirilmiştir. Türbe, doğu, batı ve güney yönleri, yaklaşık 3,5 m. genişliğinde, sivri kemerli, revaklarla kuşatılmıştır. Revaklar, avlu yönüne az eğimli silindirik ahşap kirişlerle taşınan çatı ile örtülmüş, çatı saçağı avlu yönüne taşırılmıştır. Türbenin kuzey yönünde doğu ve batı revaklarının arasında kalan, türbe ile camii bağlayan alan ise beşik tonozla örtülüdür ve türbeye ait haçvari tonozla örtülü giriş revakı da bu alanda yer almaktadır. Tonozun doğu ve batı doğrultusundaki revakların saçakları üçgen alınlık şeklinde yükseltilerek bitirilmiştir. Bu yükseltmeler, doğu-batı yönünde, çatı üst yüzeyinde de devam ettirilmiştir (Şekil 4.7).

Şekil 4.7

Üçgen Alınlık



(M. Turkan, 2019)

Türbeyi kuşatan revaklardan batı ve güney yönde kilerde üçer, doğu yönünde ise dört adet sivri kemer bulunmaktadır. Güney cephedeki revakta, batı tarafındaki iki kemer arasında ve doğu taraftaki kemerin doğu yanında, üst bitişleri avlu yönüne eğimli, yükseklikleri yaklaşık kemer yüksekliği kadar birer *payanda ayağı* vardır. Doğu yöndeki payandanın doğu yanında, payandanın atıklığı kadar kalınlıkta, saçak seviyesine kadar yükseltilmiş moloz taş malzeme ile bir duvar örülmüştür. Bu duvar parçası, inşa edildiği moloz taş malzeme ile muhtemelen daha erken tarihli bir yapı kalıntısına aittir (Şekil 4.8). Bu duvarın doğu kenarında da aynı özellikte bir payanda görülmektedir. Doğu yöndeki revağın kemerleri, güney ve kuzey kenarlarında birer ve cephenin güney tarafındaki iki kemer arasında bir olmak üzere üç payanda ile desteklenmiştir. Payandalar, kemerlerin üzengi seviyesinden biraz daha yüksek ve üst bitişleri avlu yönüne eğimli, moloz taş malzeme ile inşa edilmişlerdir (Şekil 4.9).

Şekil 4.8

Moloz Taş Duvar



(M. Turkan, 2019)

Şekil 4.9

Moloz Taş Payanda



(M. Turkan, 2019)

Revakların kemer açıklıkları, sık aralıklarla, diyagonal olarak birbirini kesen ahşaplardan imal edilmiş kafeslerle kapatılmıştır. Kafesler, kemerlerin üzengi hattının biraz yukarisından yatay konumlu ahşapla bölünmüştür. Kemer gözündeki kafes, kemer aksına yerleştirilen düşey konumlu ahşapla iki bölüme ayrılmıştır. Doğu yöndeki revağın güney kenarındaki kemer kafesi ile batı yöndeki revağın güney kenarındaki kemer kafeslerinin akslarında, yaklaşık bir metre. genişlikte kısımlar ayrılarak birer kapı yapılmıştır (Şekil 4.10).

Şekil 4.10

Revak



(M. Turkan, 2019)

Doğu revağının kuzey yanında bir lahit ve lahitin yanında ikişer adet sanduka olmak üzere beş mezar bulunmaktadır¹⁸. (Bağışkan, 2005). İki katlı mermer lahit, zemin seviyesinde, cepheleri geometrik desenlerle işlenmiş bir kaide ve alttaki kaideden 5'er cm. daha küçük boyutlu, yüzeyi mermer plaklarla kaplı ikinci kaidenin, üzerine yerleştirilmiştir (Şekil 4.11).

Şekil 4.11

Lahit ve Sandukalar



(M. Turkan, 2019)

¹⁸ Lahit, Osmanlı Veziri Mustafa Raşid Paşa'nın torunu, son Hicaz Kralı Hüseyin İbn-i Şerif Ali'nin Türk olan eşlerinden Hicaz kraliçesi Hatice Adile Hüseyin Ali'ye aittir. Kral Hüseyin'in Peygamber soyundan olması dolayısı ile eşi 11.2.1929 tarihinde ölünce Hala Sultanın mezarının yanına gömülmüştür

Türbeye, Hala Sultan Camii'nin içinden, caminin güney yöndeki duvarının doğu yanında bulunan iki basamakla çıkılan, basık kemerli kapı açıklığı ile türbenin kuzeyinde bulunan holden geçilmektedir. İlk basamak kapı açıklığından 1 m. kuzeydedir. Diğer basamak ise ortadaki daha büyük, üç adet dairesel formla şekillendirilmiştir. Bu basamağın her iki yanında, bitişi C-S kıvrımlı forma sahip yükseltieler görülmektedir. Kapı açıklığına, ahşap malzemedan imal edilmiş iki kapı kanadı takılmıştır. Kapı kanatlarının her birinde, alt ve üst bölümlerinde kare, ortadaki ise boyuna dikdörtgen formunda üst üste üç pano yerleştirilmiştir. Basık kemer gözüne, demirden imal edilmiş C-S kıvrımlı bir şebeke, monte edilmiştir (Şekil 4.12).

Şekil 4.12

Camiden Hole Geçiş Kapısı



(M. Turkan, 2019)

Caminin duvar kalınlığı kadar bir derinliğe sahip (140 cm.) kapı nişi, türbe holü yönünde düz atkılıdır ve ortasında her iki yanında yarım daire çıkıntılar yapılmış kilit taşı bulunmaktadır. Düz atkılı açıklığın üst köşelerinde C-S kıvrımlı taş konsollar vardır. Açıklığın üç kenarı da silindirik profil ile kuşatılmıştır (Şekil 4.13).

Şekil 4.13

Kapının Hol Yönü Niş ve Kilit Taşı

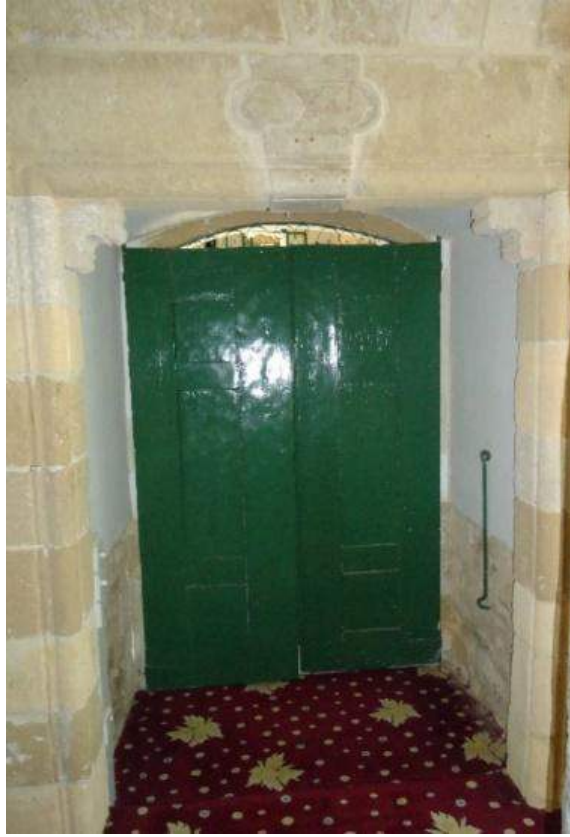

(M. Turkan, 2019)

Açıklıktan bir rıht yükseklikle geçilen doğu-batı doğrultulu dikdörtgen planlı holün, her iki kısa kenarındaki sivri kemerlerle, doğu ve batı yönlerindeki revaklara geçilmektedir. Kemerlerin açıklıklarına, ahşap doğramalı camekanlar yerleştirilmiştir. Doğu yöndeki camekanın üzengi seviyesinde ahşap lento ile sınırlandırılan alt bölümüne, iki geniş kapı kanadı takılmıştır. Kanatlar, döşemeden yaklaşık bir metre yüksekliğe kadar alt bölümü yan yana birbirine geçme ahşaplardan imal edilmiştir. Kapı kanatlarının üst bölümündeki camekan, yatay doğrultulu ahşap elemanla üçe, düşey doğrultulu üç ahşap elemanla dört bölüme ayrılmıştır. Lento seviyesi üstünde, kemer gözündeki camekan, düşey olarak üç bölümlüdür. Kemer aksındaki bölüme iki kanatlı pencere yerleştirilmiştir. Doğu yandaki kemer açıklığından daha az açıklığa sahip batı yönündeki kemer açıklığına da ahşap doğramadan imal edilmiş benzer bir camekan monte edilmiştir (Şekil 4.14).

Şekil 4.14

Kemer Açıklıkları Camekanı



(M. Turkan, 2019)

Holün güney yönündeki türbenin kuzey cephesi, kapı üst seviyesine kadar düzgün kesme taş malzeme ile inşa edilmiş ve sıvanmamıştır. Cephenin aksında, türbenin kapı açıklığı ve giriş revağı bulunmaktadır. Kapı açıklığının doğu ve batı yanlarında, basık kemerli birer pencere açıklığı simetrik olarak düzenlenmiştir. Kapı açıklığının yukarısında taş profillerle çerçevelenmiş boyuna dikdörtgen mermer yüzey üzerine yazılmış kitabe vardır (Bağışkan 2005). Türbe kapısının her iki yanına taşan giriş revağı, yaklaşık kare planlıdır ve haçvari tonozla örtülüdür. Revak, ön köşelerinde yaklaşık kapı yüksekliğinde, sekizgen kesitli birer mermer sütunla taşınmaktadır. Sütunların üstünde, üst yüzeyleri kare, alt yüzeyleri içbükey pahla sekizgene dönüştürülmüş, taştan imal edilmiş birer başlık vardır. Revağın üç yüzeyinde, yüksek sivri kemer ve bu kemer açıklıklarının içerisinde, sütun başlıklarının üst seviyesinde uzanan, kare kesitli demir gergiler bulunmaktadır. Doğu ve batı yöndeki gergilerin güney uçları türbe duvarındaki ters piramit şeklindeki taş konsola basmaktadır (Şekil 4.15).

Şekil 4.15

Türbe Girişinde Revak



(M. Turkan, 2019)

Türbenin kapı açıklığına, holün zemininden bir rıht yüksekliği kadar kalınlığa sahip, alnı yaprak motifleri ile şekillendirilmiş *devşirme (şipolyen/spolia)*, mermer bir blok yerleştirilmiştir (Şekil 4.16).

Şekil 4.16

Türbe Kapısı Eşiği



(M. Turkan, 2019)

Kapı açıklığı sivri kemerlidir; kemer gözünün çevresi yüzeysel taşıntılı söve şeklindedir. Söve, kaval profil ile aralarındaki geometrik biçimlerle süslenmiş, çevresi de daha taşkın bir profille kuşatılmıştır. Açıklığın üzengi taşları, C-S kıvrımları ile biçimlendirilmiş ve taşkın hale getirilmiştir. Kemer ayaklarının ön köşeleri, iki profil ve aralarındaki geometrik motiflerle şekillendirilmiştir.

Kapı açıklığı, türbe yönünde düz atkılı ve ahşap lentoludur. Lento yukarısında da bir *tahfif (hafifletme)* kemerli bir niş bulunmaktadır. Türbe mekanına açılan, ahşap kapı kanatları, açıklığın sivri kemerinin hemen arkasında yer almaktadır. Türbe mekanı tarafındaki yüzeylerinde, yatay konumlu ikişer ahşap kuşak görülen kapı kanatlarının ön yüzeyine, ahşap pervazlarla panolar yapılmıştır. Kapı kanatlarında, kemer açıklığının C-S kıvrımlı üzengi taşıntısının alt ve üst hizalarına yerleştirilen, yatay konumlu pervazlarla, enine dikdörtgen panolar oluşturulmuştur. Kanatların alt kısımları, yatay konumlu birer pervazla tam ortadan iki bölüme ayrılarak üst üste konumlanmış iki pano şeklinde düzenlenmiştir. Üzengi hattının yukarısında ise pervazlar, kapı kanatlarının kemer gözü içindeki kısımlarında, kemer kavisine uyumlu olarak monte edilmiş ve her kanatta çeyrek daire formunda birer pano oluşturulmuştur (Şekil 4.17).

Şekil 4.17

Türbenin Panolu Ahşap Kapısı



(M. Turkan, 2019)

Türbe kapısında, giriş revağı tarafındaki hole açılan, holün zemin seviyesinden başlayıp üst tarafları kapı kemerinin sövesini kuşatan kaval profille sınırlanmış çift kanatlı, demir kapı takılmıştır. Kanatların çerçeveleri, kare kesitli profilden imal edilmiştir. Batı yöndeki kanatta kilidin alt ve üst seviyesinde, her iki kanatta da yatay konumlu olarak uzanan demirlerle dar dikdörtgen bölümler yapılmıştır. Kanatların çerçevelerinin araları, lama demirinden yapılmış C-S kıvrımlı motiflerle, tekrar eden biçimde, birbirine kenetlenerek, doldurulmuştur. Kanatların ortalarındaki yatay bölümlerde yer alan C-S kıvrımlı motifler diğer motiflerden farklı olarak yatay konumlu yerleştirilmiştir (Şekil 4.18).

Şekil 4.18

Demir Kapı



(M. Turkan, 2019)

Kapının her iki yanında bulunan pencere açıklıklarının dörtte bir oranındaki üst bölümleri, dış cephe ile hemyüz biçimde, ahşap panolarla kapatılmıştır. Panoların ortalarında, *şemse* gibi eğrisel biçimli yatay konumlu, birer boşluk bırakılmıştır. Panoların altında kalan pencere boşluklarına, içerisinde kümes teli bulunan, ahşap doğramadan imal edilmiş çerçeveler monte edilmiştir. Kümes telinin hemen iç yüzeyinde dikey ve yatay demir çubuktan imal edilmiş bir şebeke bulunmaktadır (Şekil 4.19).

Şekil 4.19

Türbe Penceresi



(M. Turkan, 2019)

Kare plana sahip türbenin duvarları, kapı ve pencere nişleri üst seviyesine kadar düzgün kesme taş malzeme ile örülmüş ve sıvanmamıştır. Binanın her duvarında, yüzeyin aksına göre simetrik konumda, iki pencere nişi bulunmaktadır. Nişlerin üst yüzeyi, üç farklı yükseklikte kademelendirilmiştir. Türbe iç mekanı yönünde tahfif kemerli pencere nişi, en fazla yüksekliğe sahiptir. Pencere lentosunu da oluşturan ikinci kademe, daha az yüksekliğe sahip ve düz atkılıdır. Bir bölümü pencere kanatları tarafından kapatılan üçüncü kademe düz atkılıdır ve yanları dış yapacak şekilde açıklığa taşırılmıştır. Açıklıkların pencere kanatları dışında kalan duvar yüzeylerinin üst köşelerine de C-S kıvrımlı taş konsollar yerleştirilmiştir. Konsollu açıklığa, düşey doğrultulu üç adet demir çubuk, yatay doğrultulu yedi adet demir çubuğun içinden geçirilerek imal edilmiş parmaklık takılmıştır. Lentosu ahşapla kaplı düz atkılı bölüme, iki adet pencere kanadı ve kasası monte edilmiştir. Her kanat yatay doğrultulu iki adet ahşapla, düşeyde üç bölüme ayrılmıştır (Şekil 4.20).

Şekil 4.20*Pencere Nişi*

(M. Turkan, 2019)

Türbe mekanının örtü sisteminde, *tromp* görünüşünde bir geçiş elemanı kullanılmıştır ve iç mekan tarafındaki cephelerinde, kesme taş malzemeli, diyagonal birer kemer bulunmaktadır. Kemer ayaklarının duvar yüzeyi ile birleşimleri, motiflerle şekillendirilmiş ve üçgen prizma şeklinde tamamlanmıştır (Şekil 4.21-22).

Şekil 4.21*Tonoz Kemer*

(M. Turkan, 2019)

Şekil 4.22

Kemer Bitişleri



(M. Turkan, 2019)

Türbe mekanı ortasında, doğu-batı yönünde Hala Sultan'a ait sanduka bulunmaktadır. Sandukanın baş ve ayak taraflarında, türbe mekanının doğu ve batı yönlerindeki duvarlarına bir metre mesafede ve türbe duvarlarına paralel konumlanmış 80 cm. kalınlığında, 280 cm. genişliğinde ve 380 cm. yüksekliğinde kireç/alçı ile sıvalı taş duvarlar yer almaktadır¹⁹. Taş duvarların üzerine de 280 cm. eninde 470 cm. boyunda ve 80 cm. kalınlığında, 15 ton ağırlığında yatay konumlu yekpare taş blok yerleştirilmiştir²⁰ (Metin, 1959). Sandukanın kuzey ve güney yanlarındaki boşluklara, düşey duvarların yan yüzeylerinden 10 cm. içeriye, doğu-batı doğrultuda, 60 cm. Genişliğinde, 10 cm. kalınlığında ve 190 cm yüksekliğinde duvarlar ilave edilmiştir. Duvar yüzeyleri *süleyman mührü* ve selvi ağacı motifi ile süslenmiştir. (Biçici, 2017), (Şekil 4.23-24).

¹⁹ Taşlarla ilgili birçok rivayet anlatılmıştır. Arkeolojik kaynaklarda ise bu bölgede araştırmaya izin verilmediği için bir fikir vermenin mümkün olmayacağı belirtilmektedir. (Casson, 1937); 1674 yılında türbeyi ziyaret eden Bruyn (1702), iki düşey duvara kireç sürüldüğü için görünmediğini, yatay olan taş ise doğal durumunu koruduğu belirtmiş; Jeffery'de (1918), taşlarla ilgili aynı özelliklerden bahsediyor.

²⁰ Yatay konumlu taşın altına tutturulan perdelerle yapısal durum kapatılmıştır. İki düşey taş, alçı sıva ile kaplanmıştır. Türbenin ortasındaki bu duvarlar bir çevre koridoru oluşturulmuştur. Etrafında dönerek dua edilmekte yada adak adanmaktadır (Metin, 1959; Uluçam, 1994), "Mezarı örten yekpare taş büyük bir tarihi ehemmiyete haizdir. Bu taşın muallakta durduğu rivayet edilse de bunun hakikatla ilgisi yoktur. Taş, madeni çubuklarla tesbit edilmiştir"

Şekil 4.23

Duvar Yüzeyinde Süleyman Mührü



(M. Turkan, 2019)

Şekil 4.24

Duvar Yüzeyinde Selvi Motifi



(M. Turkan, 2019)

Karşılıklı iki duvar aralarındaki boşluklara, içerisinde üst seviyesi kavisli kapı bölümü bulunan birer demir parmaklık monte edilmiştir. Parmaklık, 2cm kalınlığında demir veya tunç malzemedен yekpare olarak hazırlanmış çiçek motifli olarak şekillendirilmiştir²¹ (Şekil 4.25).

Kapı ve pencere üst seviyeleri ile birlikte kubbe içi sıvalı ve beyaz badanalıdır. Türbenin zemini yerel mermer malzeme ile kaplanmıştır.

Şekil 4.25

Sanduka ve Yekpare Yaprak Motifli Metal Parmaklık



(M. Turkan, 2019)

²¹ Mariti (1792), aynı özelliklere sahip parmaklıktan bahsetmektedir.

Çizim 4.2

Sandukanın Üzerindeki Taşın Perspektifi

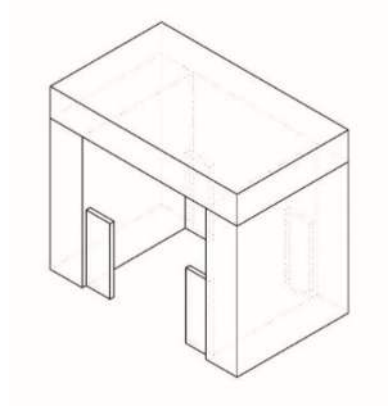

(M. Turkan 2019)

Çizim 4.3

Hala Sultan Camii ve Türbesi Planı

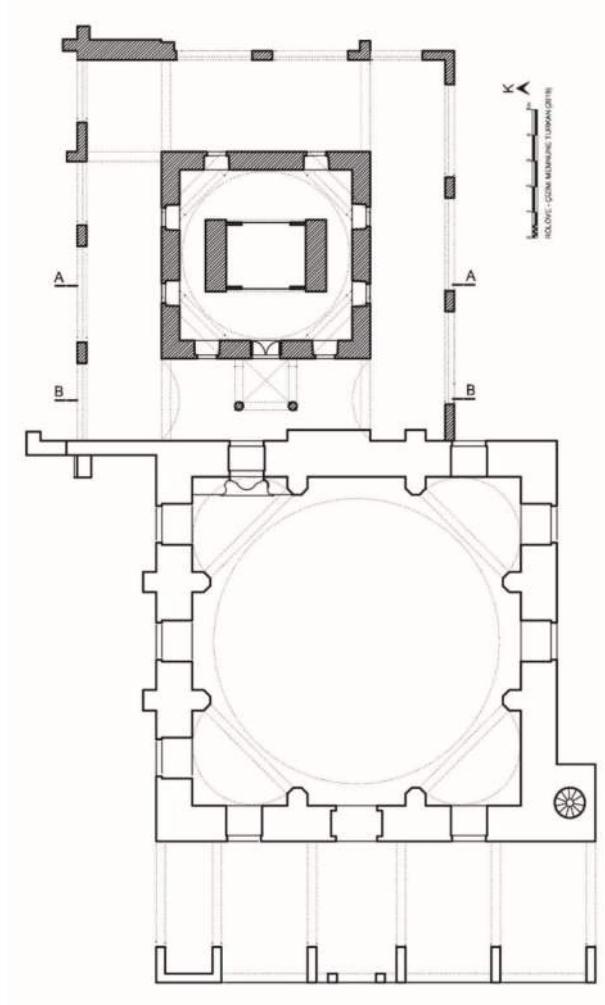

Plan

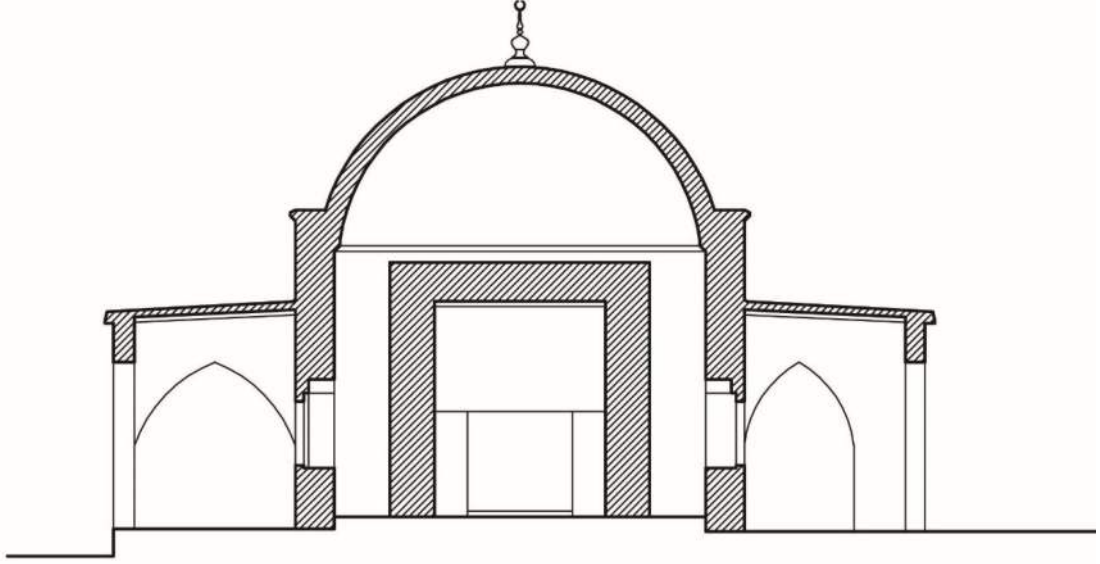
Çizim 4.4*Hala Sultan Türbesi Kesitleri*

A-A Kesiti



B-B Kesiti (Türbe Girişi)

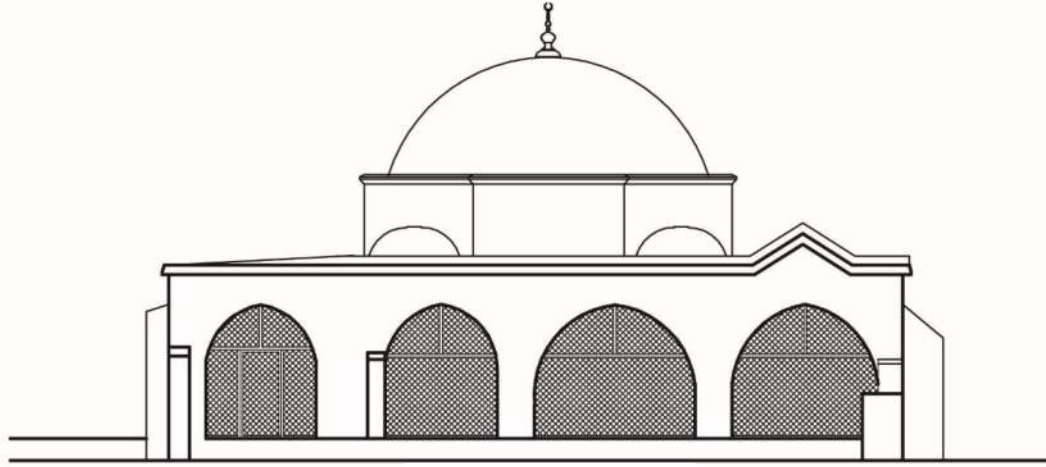

RÖLÖVE - ÇİZİM: MEMNUNE TURKAN (2019)

Çizim 4.5*Hala Sultan Türbesi Cepheleri*

Doğu Cephe

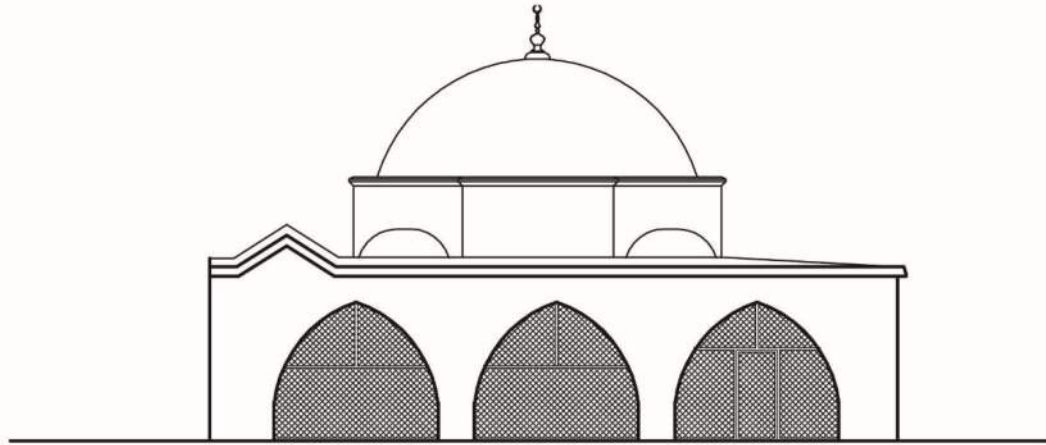

Batı Cephe

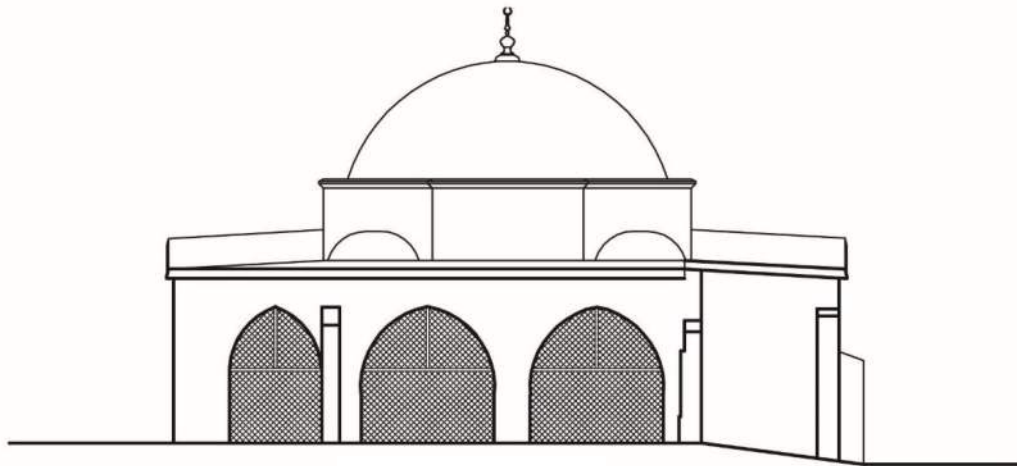

Güney Cephe



RÖLÖVE - ÇİZİM: MEMNUNE TURKAN (2019)

Zuhuri Baba Türbesi

İnceleme Tarihi: 16 Mayıs 2019.

Türbe, Larnaka’da, Larnaka Kalesi’nin kuzey yönündeki kuzey-güney doğrultulu Nicolou Rossou Cadde’sinin doğu kenarında bulunan Zuhuri Baba Tekkesi’nde yer almaktadır (Şekil 4.26).

Şekil 4.26

Zuhuri Baba Tekkesi Hava Fotoğrafi



(Google Earth, 2025; Düzenleme: M. Turkan, 2025)

Zuhuri Baba Tekkesi, Osmanlı Devletinin 1570 yılında başlayan Kıbrıs hakimiyeti ile birlikte kurulan Bektaşî dergahlarından. Kıbrıs Evkaf listelerinde “Zuhuri Baba Dergahı ve Sibyan Mektebi” olarak kayıtlı Zuhuri Baba Tekkesi, bir avlunun batı kenarında konumlandırılmış cami ve türbe bloğu ile onun güney yönüne doğru devam eden *sibyan mektebi* ve *medrese* bölümlerinden oluşmuştur (Maden, 2015; Öztürk, 2017a), Cami ve türbe, diğer tekkelerde yer alanlardan farklı bir biçimde, kesme taş malzeme ile bir blok şeklinde inşa edilmiştir²².

²² Semavi Eyice (1975 b), makalesinde yer alan: “*The Zuhuri convent in Larnaka is in a style which deviates from traditional Turkish convent architecture, despite its regular hewn stone structure and majestic look*” (Larnaka’daki Zuhuri tekkesi, düzgün kesme taş yapısına ve heybetli görünümüne rağmen geleneksel Türk tekke mimarisinden farklı bir üsluptadır). Bu cümle, Tuncer Bağışkan (2005) tarafından kaynak gösterilerek kitabında “*Düzgün kesme taştan yapısı ve görkemli bir görünüme sahip olmasına karşın, geleneksel Osmanlı Tekke mimarisinden ayrılarak Kıbrıs’taki kilise binalarıyla bir benzerlik gösterdiği kaydedilmiştir*”. Filiz (Çalışlar) Yenişehirlioğlu (1989) *Türkiye dışındaki Osmanlı*

Tekkenin adının, 1860 yılında cami inşaatı sırasında yapılan temel kazısında bulunan bozulmamış cesedin bir ermişe ait olduğuna kanaat getirilerek, “yerden çıkma” anlamındaki Zuhuri Baba’dan (dede) gelmiş olduğu rivayet edilmekle birlikte, bazı kaynaklara göre de 1860 yılı, caminin inşaat yılı değil tamirat yılı olarak belirtilmektedir (Hatay, 2006).

Zuhuri Baba Tekkesi’nin bazı bölümleri, 1826 yılı sonrası²³ (Hatay, 2006; Maden, 2015), Yeniçeri Ocakları ve Bektâşi Dergahlarının faaliyetlerine son verilmesi sırasında kısmen harap olmuştur²⁴ (BOA, EV.THR, 271/28; Maden 2015). Tekke, Osmanlı Padişahı Abdülaziz Döneminde, 1845 yılında, mevcut kalıntılar üzerine yeniden aslına uygun biçimde inşa edilmeye başlanmış ve 1865 yılında tamamlanarak kullanımı, Nakşibendi tarikatına verilmiştir (Hatay, 2006). Bu inşaat sırasında, binaya, caminin doğu duvarına yaslanmış tek şerefeli bir minare ilave edilmiştir²⁵ (Şekil 4.27), (Çizim 4.6-8).

Şekil 4.27

Zuhuri Baba Camii ve Türbesi



(M. Turkan, 2019)

mimari yapıtları kitabında şekil 106’da, Zuhuri Camisinin görüntüsünü vererek, Baf-Mehmet Ebu Bekir Hamamı: “1001 (1592) Klasik dönem özellikleri gösteren bir hamamdır” diye tanıtmıştır.

²³Sultan II. Mahmut, Osmanlının çöküşünü durdurmak amacıyla reform hareketleri yapmıştır. Modernleşmeye karşı duran yeniçeri varlığına son vermiştir. Bektâşiliğin yeniçerilerle ilişkisinden, Bektâşi dergahları kapatılmıştır. Bu hareketin sonucu Kıbrıs’taki Bektâşi tekkeleri Nakşibendi’lere ve Kadiri’lere devredilmiştir.

²⁴ Türbe bölümünün harap olmadığı, 1830 yılında Dağistanlı Şeyh Mehmet Efendi’nin türbedar olarak görevlendirilmesi belgesinden anlaşılmaktadır.

²⁵ Minarenin ikinci kuşaktan yukarısı, tehlike arz ediyor gerekçesi ile yıkılmıştır.

Tekkeye daha sonra farklı tarihlerde bazı ek binalar ve oda ilaveleri yapılmış; sibyan okulunun derslik sayısı artırmıştır. 1909 yılında ise tüm odalar boyanmıştır. Medrese ve sibyan okullarının kapanması ile tekke, farklı amaçlarla kullanılmaya başlanmıştır. Bazı bölümler, 1954-55 yılından itibaren Belediye pazarı, Evlendirme Dairesi ve Evkaf İdaresi tarafından kullanılmıştır (Aslanapa, 1975).

1964 yılına kadar kütüphane olarak da hizmet veren tekke, Kıbrıs'ta Yaşanan toplumlararası siyasi sorunlar nedeni ile bir süre atıl kalmış ve 1974 yılından sonra da Kıbrıs Vakıflar İdaresi'nin yönetimi dışında kalarak kaderine terk edilmiştir. Kıbrıs Cumhuriyeti Eski Eserler Dairesi ile Kıbrıs Türk Mallarını Koruma ve İdare Etme Yönetimi, 1986 yılında başlayıp beş yıl süren bir sürede tekkeye ait dükkanları tamir etmiştir. Türbe ve cami binasının iç mekanı, 1989 yılında alçı sıva ile kaplanmış, akıtan çatı onarımı yapılmış; yol cephesi de 2003 yılında restore edilmiştir (Bağışkan, 2005).

Tekkenin son restarasyonu, Birleşmiş Milletler Kalkınma Programı'nın Birleşmiş Milletler Kalkınma Programı (UNDP) mali sponsorluğu ve Kıbrıs İki Toplumlu Kültürel Teknik Miras Komitesinin Yönetiminde, Ağustos 2021'de başlamış ve Nisan 2022'de tamamlanmıştır.

Zuhuri Baba Camii ve türbesi, cadde boyunca uzanan kuzey-güney doğrultulu dikdörtgen planlı bir yapı bloğu olarak, kesme taş malzeme ile inşa edilmiş; çatısı da farklı büyüklükte sekizgen kasnakla yükseltilmiş iki adet kubbe ile örtülmüştür. Büyük kubbe cami, küçük kubbe türbe mekanına aittir. (Şekil 4.28).

Şekil 4.28

Zuhuri Baba Tekkesi Batı Cephesi



(M. Turkan, 2019)

Yapı bloğunun doğu ve batı cephelerinde, derin, yüksek, basık kemerli yedişer adet niş bulunmaktadır. Doğu cephesinin kuzey yanında, ikinci ve üçüncü nişin bir kısmını kapatacak şekilde, bir bölümü yıkılmış bir minare görülmektedir (Minarenin ikinci kuşaktan yukarısı, tehlike arz ediyor gerekçesi ile yıkılmıştır).

Batı cephenin güney kenarında, diğerlerinden daha geniş basık kemerli kapı açıklığından tekkenin giriş eyvanına geçilmektedir. Açıklığa, dış yüzeyi diyagonal birbirine geçme, arka yüzeyi ise düşey doğrultulu yan yana ahşaplardan monte edilerek imal edilmiş çift kanatlı kapı takılmıştır. Kapının açıklığının yukarısındaki yatay doğrultulu dikdörtgen bir niş içerisinde, tekkenin adı yazmaktadır (Şekil 4.28).

Binanın doğu cephesinde, kuzey yönden itibaren güneye doğru, ilk dört niş cami mekanına, bir niş cami ile türbe arasındaki hole, güney yöndeki iki adet niş de türbe mekanı bölümüne aittir. Cephelerin üst bitişleri, cepheden taşkın ve pahlı, alt ve üst kenarları ince profilli, taş saçaklarla kuşatılmıştır. Çatı iki kubbe ve aralarında kalan düz damdan ibarettir.

Cami bölümüne ait kubbenin sekizgen kasnağının her kenarı, basık kemerli nişlidir ve her nişin aksında da birer adet dar, düşey konumlu dikdörtgen pencere bulunmaktadır. Kubbelerin saçakları, üst kenarları profilli, alınları düz, altları pahlı ve taşkın olarak, taş malzemedan yapılmıştır. Doğu ve batı yönlerdeki çatı saçaklarının akslarına, taş malzemedan şekillendirilmiş birer çörtten monte edilmiştir.

Doğu ve batı cephelerdeki her nişin alt bölümlerinde, boyuna dikdörtgen, basık kemerli birer pencere açıklığı vardır. Pencere, yan yana monte edilmiş ahşaplardan yapılmış çift kanatlı kepenkli ve demir şebekelidir (Şekil 4.29, 4.30).

Şekil 4.29

Pencere



(M. Turkan, 2019)

Şekil 4.30*Kepen*

(M. Turkan, 2019)

Şebekeler, birbirini kesen yedi adet yatay, altı adet düşey konumlu kare kesitli demir çubuklardan imal edilmiş ve kesişme noktalarına da demirden imal edilmiş sekiz kollu yıldız motifleri yerleştirilmiştir. Düşey ve yatay demirlerin kesişmesiyle oluşan dikdörtgen boşlukların her birine de lama demirinden C-S kıvrımlarla biçimlendirilerek yapılmış iki motif simetrik olarak monte edilmiştir. Her motif, yıldız motiflerine yakın konumda, düşey ve yatay demir çubuklara kenetlenerek şebeke tamamlanmıştır (Şekil 4.31).

Şekil 4.31*Demir Şebeke Detayı*

(M. Turkan, 2019)

Cami, yapı bloğunun kuzey yarısında, kare planlı türbe mekanı ise güneydoğu köşesinde yer alır. Türbe, bir kolu kuzey yönde, doğu-batı doğrultuda, diğer kolu batı yönde, kuzey-güney doğrultuda uzanan L biçimli bir koridorla kuşatılmıştır. Türbe mekanının kuzey yönündeki koridor, cami ile türbe mekanını ayırmakta ve camiden türbeye geçişi sağlamaktadır. Batı yöndeki koridor ise yapı bloğunun batı cephesi ile türbeyi ayırmakta ve tekkenin giriş eyvanından türbenin kuzey cephesindeki kapısına geçişi sağlamaktadır. Her koridor, aynı doğrultuda beşik tonozla örtülüdür. İki koridorun kesişmesinde çapraz tonoz kullanılmıştır. Koridor başlangıç ve bitişlerinde taş malzeme ile inşa edilmiş kemerler sıvasız bırakılmıştır (Şekil 4.32-33).

Şekil 4.32

Türbe-Cami Arasındaki Koridor



(M. Turkan, 2019)

Şekil 4.33

Eyvana Giriş Kapısı ve Batı Koridor Kapısı



(M. Turkan, 2019)

Türbeye, tekkenin ahşap çift kanatlı kapısının açıldığı doğu-batı doğrultulu eyvanın, batı kenarında yer alan kapı ile geçilmektedir. Çift kanatlı demir kapı, kesme taş malzeme ile inşa edilmiş yüksek ayaklı, sivri kemerli, yaklaşık 160 cm. genişlikteki açıklığa monte edilmiştir. Bu kapı, türbenin batı yönündeki koridorun güney ucuna açılmaktadır (Şekil 4.34).

Türbenin, doğu yönde avluya, batı yönde koridora, güney yönde de tekkenin giriş eyvanına açılan, basık kemerli, boyuna dikdörtgen ikişer adet pencere, kuzey cephesinde ise cephesinin aksında, basık kemerli bir kapı açıklığı, açıklığın her iki yanında da boyuna dikdörtgen iki adet pencere açıklıkları vardır. Eyvan ve batı yöndeki koridora bakan pencere açıklıklarının etrafı, kesme taş malzemedен söve ile kuşatılmıştır (Şekil 4.34).

Şekil 4.34

Doğu- Batı Doğrultulu Eyvan



(M. Turkan, 2019)

Türbenin kuzey cephesi, kapı ve pencere açıklıklarının yaklaşık bir metre yukarısına kadar kesme taş malzeme ile inşa edilmiş ve sıvanmamıştır. Taş malzemeli yüzeyin üst seviyesi, kademeli ve taşıntılı profillendirilerek bitirilmiştir. Basık kemerli kapı açıklığı ile pencere açıklıklığı arasında kalan duvar yüzeylerinde simetrik olarak, yarım daire kesitli üçer adet yüzeysel taşıntılı sütunceler düzenlenmiştir. Sütuncelerin kaide ve başlık kısımları profillendirilerek taşırılmıştır. Pencerelerin diğer yanlarında kalan duvar yüzeylerinde de aynı özellikte birer sütunce vardır. Yüzeyin köşeleri de profillendirilerek tamamlanmıştır. Kapı lentosunun yukarısı, boyuna dikdörtgen bir niştir. Kapı açıklığına, demir kuşaklarla tutturulmuş yan yana ahşaplardan imal edilmiş, iki kanatlı kapı takılmıştır (Şekil:4.35-38).

Şekil 4.35*Giriş Cephesi*

(M. Turkan, 2019)

Şekil 4.36*Kapı Üzerinde Niş*

(M. Turkan, 2019)

Şekil 4.37*Sütunceler*

(M. Turkan, 2019)

Şekil 4.38*Sütunce Kaidesi*

(M. Turkan, 2019)

Sekizgen kasnakla yükseltilmiş kubbenin pandantiflerinin kenarları kesme taş malzeme ile yüzeyden taşkın olarak inşa edilmiştir. Kubbe eteğinin alt ve üst yüzeyi pahlanarak taşıntılı hale getirilmiştir (Şekil 4.39).

Şekil 4.39*Kubbeye Geçiş Sistemi*

(M. Turkan, 2019)

Zemini kare şeklinde mermer bloklarla kaplı türbenin iç duvarları, pencerelerin nişlerinin alt seviyesine kadar düzgün olmayan taş malzeme ile inşa edilmiş ve sıvanmamıştır. Diğer yüzeyler sıvalı ve beyaz badanalıdır. Pencere açıklıkları, kepenklerin lentosu ahşap malzemeli ve düz atkılı, türbe tarafında kalan nişler basık kemerlidir (Şekil 4.40).

Şekil 4.40

Zemin Kaplaması ve İç Duvarlar



(M. Turkan, 2019)

Türbenin ortasında doğu-batı doğrultuda, kesme taş malzemeden inşa edilmiş, üst kenar bitişleri profillendirilmiş bir kaide ve üzerinde sanduka bulunmaktadır (Şekil 4.41).

Şekil 4.41

Kaide ve Sanduka



(M. Turkan, 2019)

Çizim 4.6

Zuhuri Baba Camii ve Türbesi Planı

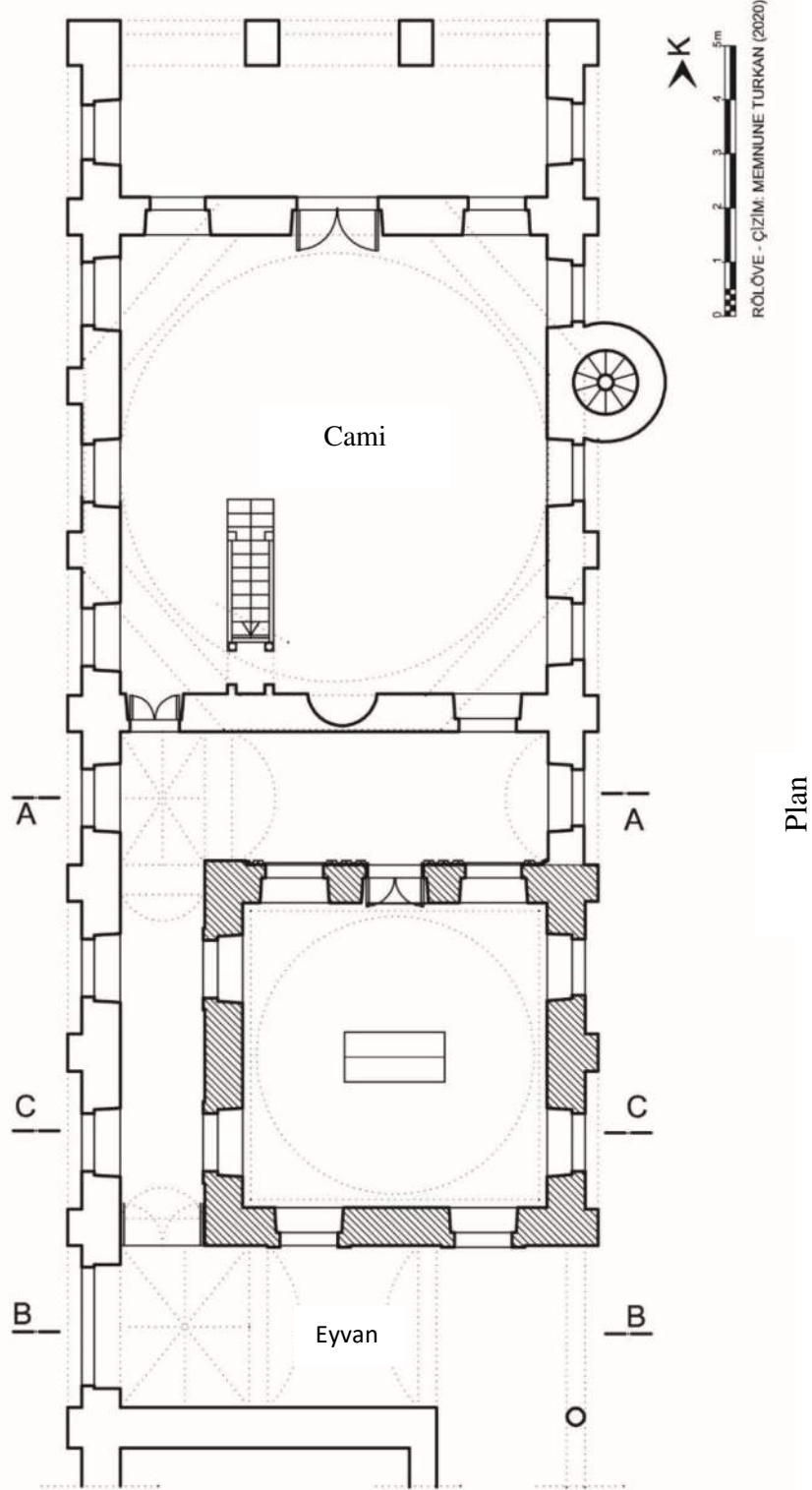

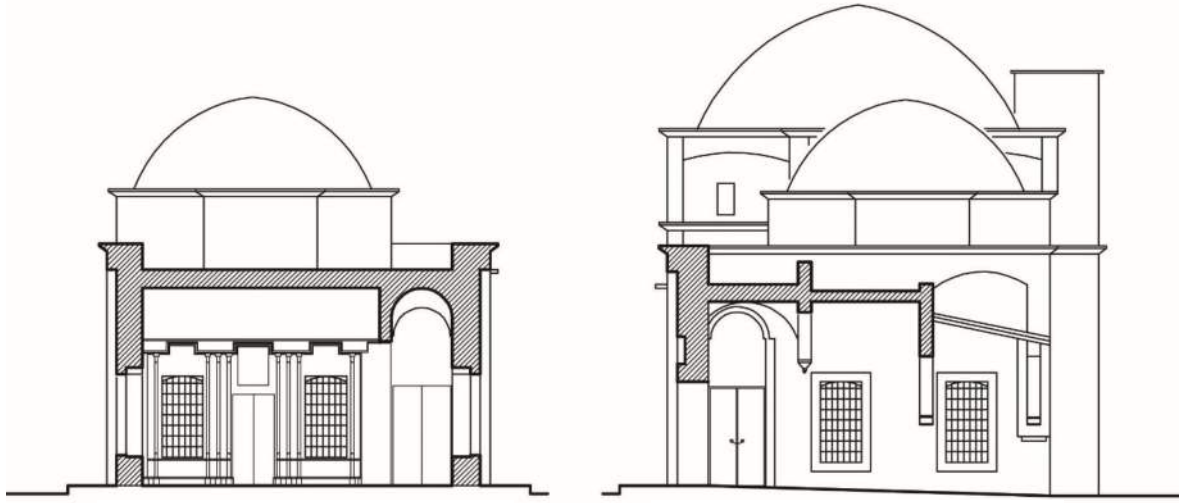
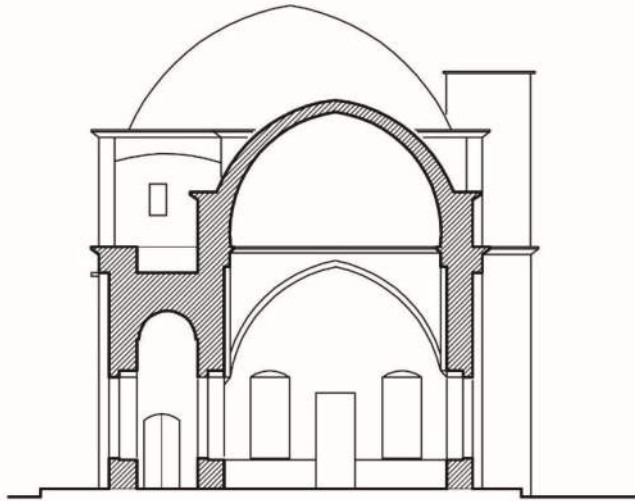
Çizim 4.7*Zuhuri Baba Türbesi A-A, B-B, C-C Kesitleri***A-A Kesiti (Giriş Holü)****B-B Kesiti (Güney Cephe)****C-C Kesiti**

0 1 2 3 4 5
RÖLÖVE - ÇİZİM: MEMNUNE TURKAN (2020)

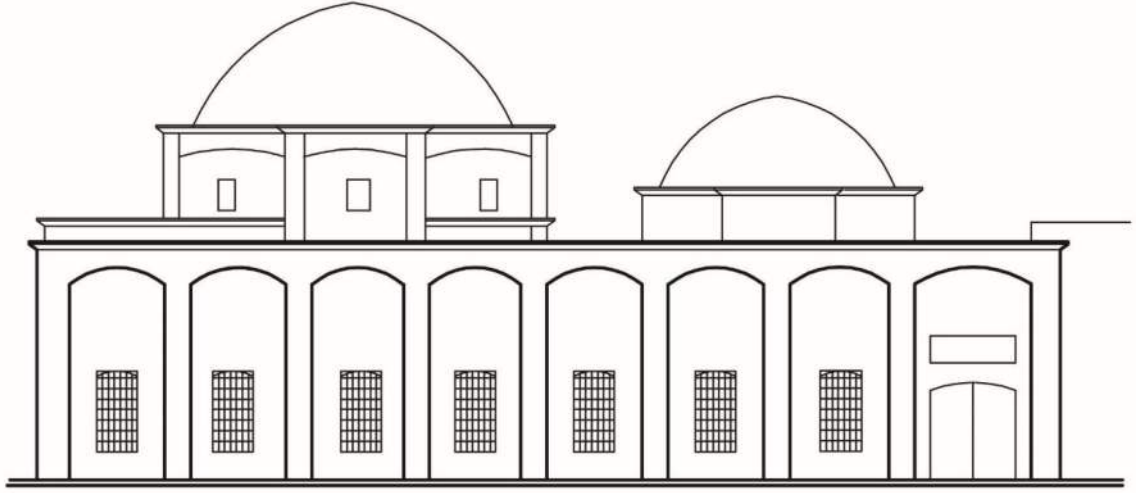
Çizim 4.8*Zuhuri Baba Türbesinin Batı ve Doğu Cepheleri*

Batı Cephe

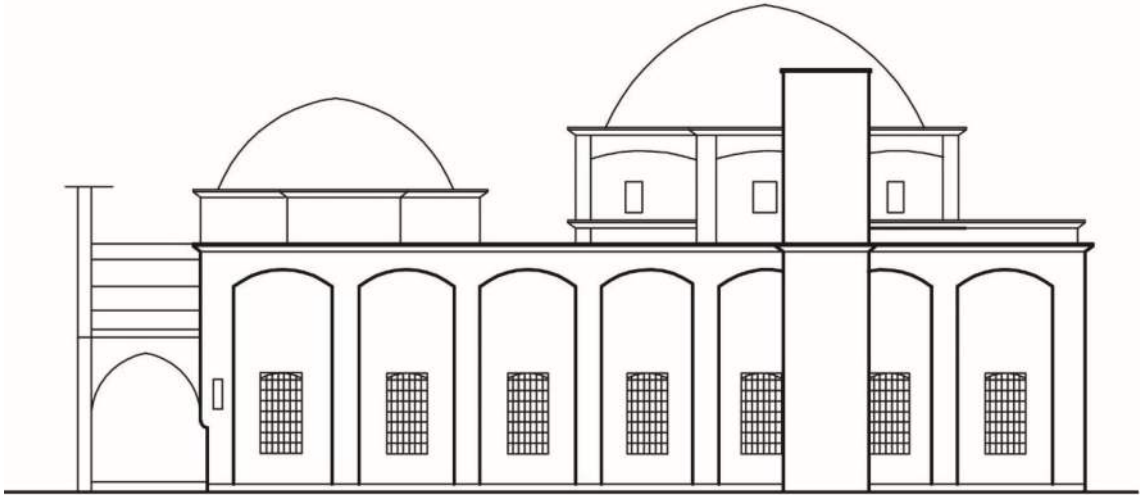

Doğu Cephe

0 1 2 3 4 5 m
RÖLÖVE - ÇİZİM: MEMNUNE TURKAN (2020)

Lefkoşa İlçesi

Aziz Efendi Türbesi

İnceleme tarihi: 16 Nisan 2018.

Türbe, Lefkoşa Suriçi'nde, Belediye Pazarının güneydoğusunda bulunan Aziziye Tekkesi'nde, yer almaktadır²⁶ (Şekil 4.42).

Şekil 4.42

Aziziye Tekkesi Hava Fotoğrafı



(Google Earth, 2025; Düzenleme: M. Turkan, 2025)

Kıbrıs'ın 1570 yılında Osmanlılar tarafından fethi sırasında, Osmanlı ordusunda Alay Müftüsü olan Aziz Efendi'nin, günümüzdeki Tekke'nin bulunduğu bölgede şehit edilmesi üzerine, XVI. yüzyılda II. Sultan Selim'in emri ile buraya türbesi yapılmıştır (Alasya 1988a; Kıbrıs'ta Türk Eserleri 1982; Çuhadaroğlu ve Oğuz, 1975; Çağdaş, 1965; Anonim, 1978; Anonim, 1982), (Şekil 4. 43), (Çizim 4.9-10).

En çok ziyaret edilen yerlerden biri olan tekkeden günümüze mescit, türbe ve çeşme gelebilmiştir (Konur, 1946). 1880 yıllarında bahçesinde Belediye Pazarı inşa edilmesiyle yaşanan olumsuzluklardan, tekke şeyhinin talebi üzerine 1903 tarihinde etrafı duvarla çevrilerek günümüzdeki görüntüsüne kavuşmuştur²⁷ (Bağışkan, 2005).

²⁶ Osmanlı Devlet arşivinde, Şeyh Abdülaziz Zaviyesi şeklinde anılmaktadır. Vakıflar Genel Müdürlüğü Arşivi Defteri no: 184, sıra 849.

²⁷ O yıllarda sibyan okulu olarak faaliyet yürütülüyordu. Tekkenin Şeyhi ve hocası tarafından duvar yapılması talep edilmiştir.

Şekil 4.43

Aziz Efendi Türbesi



(M.Turkan, 2018)

Mescit ve türbe, 1963 yılına kadar ibadete açık bir durumda iken daha sonra bakımsızlıktan zarar görmüştür. Vakıflar İdaresi ve Din İşleri Dairesi tarafından 1992 yılında başlatılan tamir, 27.12.1996 yılında tamamlanarak ziyarete açılmıştır.

Tekke avlusuna giriş, Belediye Pazarı'nın içerisinden sağlanmaktadır. Türbenin kapısı, doğu-batı istikamette uzanan Aziz Efendi Sokak'ta olmasına rağmen türbeye, Tekke'nin mescit mekanından, üç basamakla inilerek geçilmektedir (Şekil 4.44-45)

Şekil 4.44

Türbenin Aziz Efendi Sokaktaki Kapısı



(M.Turkan, 2018)

Şekil 4.45

Türbenin Mescit İçinden Ulaşım Kapısı



(M.Turkan, 2018)

Çevresindeki zemin düzgün taş levhalarla kaplanmış kare planlı kübik gövdeli türbe, kesme taş malzeme ile inşa edilmiştir. Örtü sisteminde kubbe kullanılmıştır.

Güney cephesinin aksında mevcut sokak kotundan bir basamak yükseltilmiş kemerli bir kapı açıklığı, doğu cephesinde, boyuna dikdörtgen iki, kuzey cephesinde boyuna dikdörtgen bir pencere açıklığı bulunmaktadır. Kemerli kapının üzengi seviyesi ve kemer çevresi profillendirilerek taşıntılı hale getirilmiştir (Şekil 4.44). Kemerli kapı ve pencere açıklıklarında ahşap bir çerçeve ve ayrıca cepheyle hem yüz yerleştirilmiş, lama çerçeve ve düşey doğrultulu çubuk demir kullanılarak imal edilmiş sade görünüşlü şebeke vardır. Kuzeydeki pencere açıklığında üst bölümü sabit, alt bölümü üç kanatlı ahşap doğrama kullanılmıştır.

Türbenin alt kısmı diyaganol olarak pahlanmış 10 cm taşıntılı çatı örtüsü saçağı, yapının güney, doğu ve kuzey yönlerini kuşatmaktadır. Kuzey cephenin aksında saçak taşıntısının hemen altında da taştan yapılmış bir çörten yer almaktadır.

Türbeye geçilen Mescit tarafındaki kapının çift kanadı ile üstündeki sabit bölümü, ince ve çapraz çakılmış çıtalarla hazırlanmıştır. Kapı nişinin lento altı, ahşapla kaplıdır (Şekil 4.46).

Şekil 4.46

Türbe Kapı Detayı



(M.Turkan, 2018)

Kemerli kapı açıklığı içten düz atkılıdır. Kemerli kapı açıklığı ile doğudaki iki pencerede ahşap lento kullanılmıştır.

Türbe, pandantifle geçiş sağlanmış bir kubbe ile örtülüdür. Kubbe eteği saçak profili gibi iç mekana taşırılmıştır (Şekil 4.47).

Şekil 4.47

Pendantif Geçiş Elemanı ve Kubbe Eteği



(M.Turkan, 2018)

Türbe mekanının orta bölümünde, zemin seviyesine göre iki kademe halinde yükseltilmiş, doğu-batı doğrultusunda uzanan kaide üzerinde bir sanduka yer almaktadır. Ayrıca doğu duvara bitleştirilmiş ve zeminden iki kademe yükseltilmiş bir kaide üzerinde, sanduka formunda ikinci bir mezar daha vardır. Bu mezar muhtemelen türbenin inşa döneminden sonra yerleştirilmiştir (Şekil 4.47).

Türbenin zemini yerel mermerle kaplanmıştır.

Çizim 4.9

Aziz Efendi Türbesi Planı

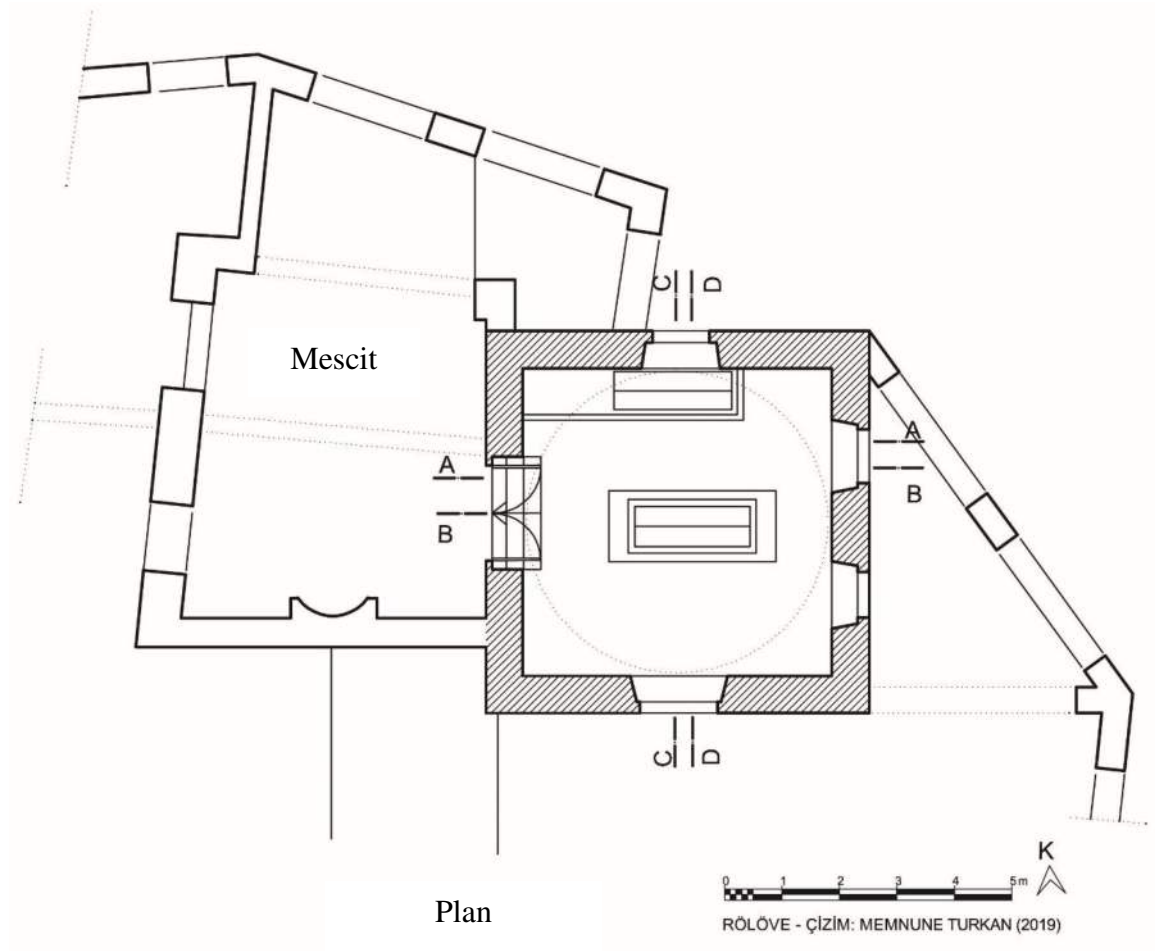

Çizim 4.10

Aziz Efendi Türbesi Kesit ve Görünüřleri

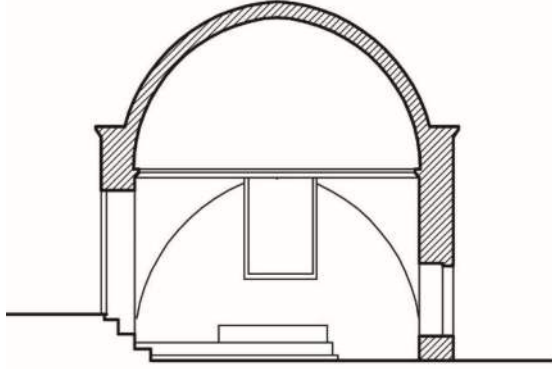

A-A Kesiti

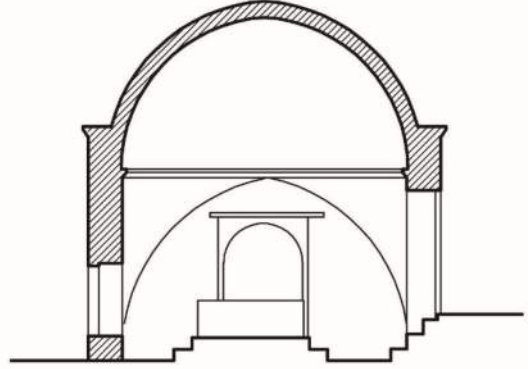

B-B Kesiti

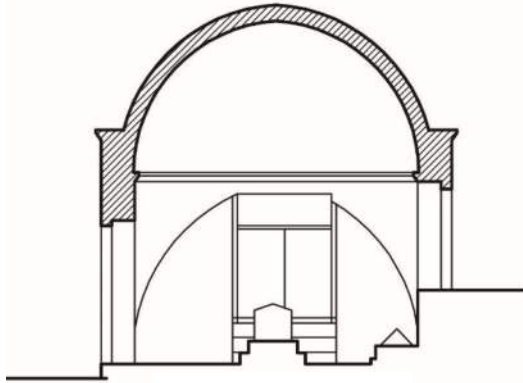

C-C Kesiti

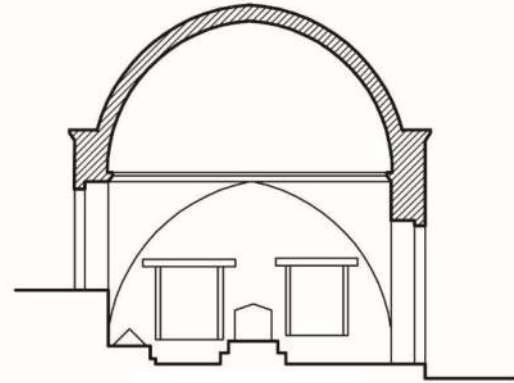

D-D Kesiti

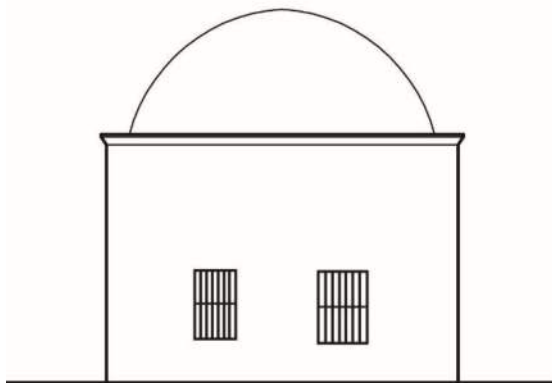

Doęu Cephe

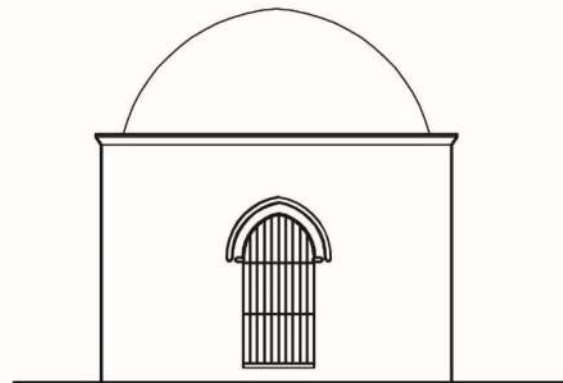

Güney Cephe

Bayraktar Türbesi

İnceleme Tarihi:10 Kasım 2018.

Türbe, Lefkoşa'yı çevreleyen Venedik surlarına ait Constanza burcunun güney bölümü üzerindeki Bayraktar Camii'nin²⁸ (Anonim, 1982; Çoruhlu ve Oğuz, 1975; Konur, 1946; Theocharides, I. and Stavries, T. (2012)) kuzeydoğu yanında yer almaktadır (Şekil 4.48), (Çizim 4.11-12).

Şekil 4.48

Bayraktar Camii ve Bayraktar Türbesi Hava Fotoğrafı



(Google Earth, 2025; Düzenleme: M. Turkan,2025,2025)

Türbe, 9 Eylül 1570 yılında Lefkoşa'nın fethi sırasında, Bayraktar (Constanza) burcuna bayrak dikerken şehit düşen Bayraktar'ın²⁹ (Alemdar Baba) anısına, Kıbrıs Valisi Hasan Ağa tarafından inşa ettirilmiştir. Kapı acıklığının yukarıdaki duvar yüzeyine monte edilmiş kitabesinde inşa tarihi 1756-57 yılı olarak belirtilmiştir (Bağışkan, 2005). Gezgin Giovanni Mariti 1760-1767 yılları arasındaki Kıbrıs ziyaretinde, bu alanda gördüğü birkaç mezardan birinin, kaliteli mermerlerden yapılmış, diğerlerinden daha güzel ve örtülü olduğundan bahsetmektedir (Hikmetağalar, 1996; Home, 1960; Mariti, 1909), (Şekil 4.49), (Çizim 4.12, 4.13).

²⁸ Bayraktar Camii, türbeden sonra inşa edilmiştir. İnşa tarihi bilinmemektedir. Kitabesinde Sultan II. Mahmut döneminde (1785-1839), Kıbrıs Valisi Abdullah Paşa tarafından camiye 1236 H (1820/21) tarihinde, minare, minber ve mihrap eklendiği yazılıdır.

²⁹ Bayraktar'ın adı, BOA, Cevdet Evkaf, 110. 26446 nolu, 1218 H (1803) tarihli belgede, Alemdar Kara Mustafa olarak geçmektedir.

Şekil 4.49

Bayraktar Camii ve Bayraktar Türbesi



(M. Turkan, 2019)

Türbe, daha sonra yapılan cami, çeşme gibi ilavelerle küçük bir külliyeeye dönüşmüştür. İlerleyen yıllarda adada yaşanan politik nedenlerden dolayı bir çok kez tahrip edilen türbe, tahribatın ardından tamir edilmiştir. 1962 yılındaki saldırıda kullanılan patlayıcının etkisinden minarenin üst bölümü yıkılmış türbede de harabiyet meydana gelmiştir (Alasya, 1964). 2003 yılında yeniden restore edilen bina, hala harabiyet izlerini taşımaktadır (Anonim, 2005), (Şekil 4.50).

Şekil 4.50

Bayraktar Türbesinin Harap Görüntüsü (1962)



(Anonim, 1996)

Kare planlı, kübik gövdeye sahip türbe, kesme taş malzeme ile inşa edilmiş; örtü sisteminde de bir kubbe kullanılmıştır³⁰ (Anonim, 1881).

Türbenin üstünde, daha sonra inşa edilen caminin minaresine ulaşmak için, caminin kadınlar bölümünden çıkılan bir kapı görülmektedir. Bu kapıdan türbenin üzerinde yapılan taş merdivenle, minareye ulaşılmaktadır (Şekil 4.51).

Şekil 4.51

Kubbe Üzerinden Minareye Ulaşım



(M. Turkan, 2019)

Türbenin doğu ve kuzey cepheleri aksında, boyuna dikdörtgen birer pencere açıklığı vardır. Pencere açıklıklarına, demir şebeke monte edilmiştir. Demir şebekeler, dört adet düşey demirin içerisinde altı adet yatay demir çubuk geçirilerek imal edilmişlerdir.

³⁰ Semavi İyice (1975), Bayraktar Camii ve türbesinden “Kare biçiminde olan binanın giriş tarafındaki köşe bölünerek küçük bir türbe haline getirilmiştir” diye bahsetmektedir. Bu ifade mevcut yapı ve diğer kaynaklarla çelişmektedir.

Doğu cephesinin kuzey ve güney köşelerine yakın saçak seviyesine, yekpare taştan imal edilmiş çörtlenler yerleştirilmiştir. Türbenin kuzey yanında, iki sıra taşla yükseltilmiş toprak zeminde, bir mezara ait iki taş bulunmaktadır.

Türbeye, Bayraktar Camii'nin girişinde yer alan bölümün, doğu yöndeki duvarında, üzerinde kitabe bulunan düz atkılı kapı açıklığından girilmektedir. Düz atkılı kapı açıklığına, üçer ahşap kuşakla çatılmış, iki kanat kapı takılmıştır. Lento altı da yanyana dizili ahşap malzeme ile kaplanmıştır (Şekil .4.52).

Şekil 4.52

Türbe Kapısı ve Türbe Kitabesi



a) Kapı

b) Kitabe

(M. Turkan, 2019)

Doğu, batı ve kuzey cephelerinin aksında, pencere açıklıklarından daha büyük (muhtemelen geçirdiği tamiratlarla boyutları değiştirilmiş) düz atkılı pencere nişleri bulunmaktadır. Boyuna dikdörtgen formundaki pencere nişlerinin, lentoları yan yana ahşaplarla kaplanmıştır. Pencere doğramaları, nişin biraz soluna ve yukarısına kaydırılarak monte edilmiştir. Kuzey ve batı nişleri içindeki iki kanatlı pencerelerin her kanadı yatay bir ahşapla iki bölüme ayrılmıştır (Şekil 4.53).

Şekil 4.53

Niş İçerisinde Pencere



(M. Turkan, 2019)

Güney yönündeki pencere nişi içindeki açıklık, diğer pencere boyutlarının $\frac{1}{4}$ kadardır ve bu açıklıktan camiye daha sonra ilave edilen bir bölüm görülmektedir. Pencere nişinin batı kenarına ve yukarısına yakın olarak bırakılmış açıklık içerisine, türbe yönünde ahşap bir kafes, camii yönünden ise açılabilen tek kanattan ibaret bir pencere monte edilmiştir (Şekil 4.54).

Şekil 4.54

Güney Yöndeki Pencere



(M. Turkan, 2019)

Pandandifle geiş saęlanan kubbe eteęinin, alt yzeyi pahlanarak tařkın hale getirilmiřtir.

Doęu-batı istikametli sanduka, trbe alanının gney yanına yerleřtirilmiřtir.

Zemini tař malzeme ile kaplı trbenin duvarları, dřeme kotundan itibaren, pencere niři alt kotuna kadar mermer kaplanmıřtır. Kubbe eteęi ve dięer yzeyler sıvalı ve beyaz badanalıdır (řekil 4.53).

izim 4. 11

Bayraktar Trbesi Planı

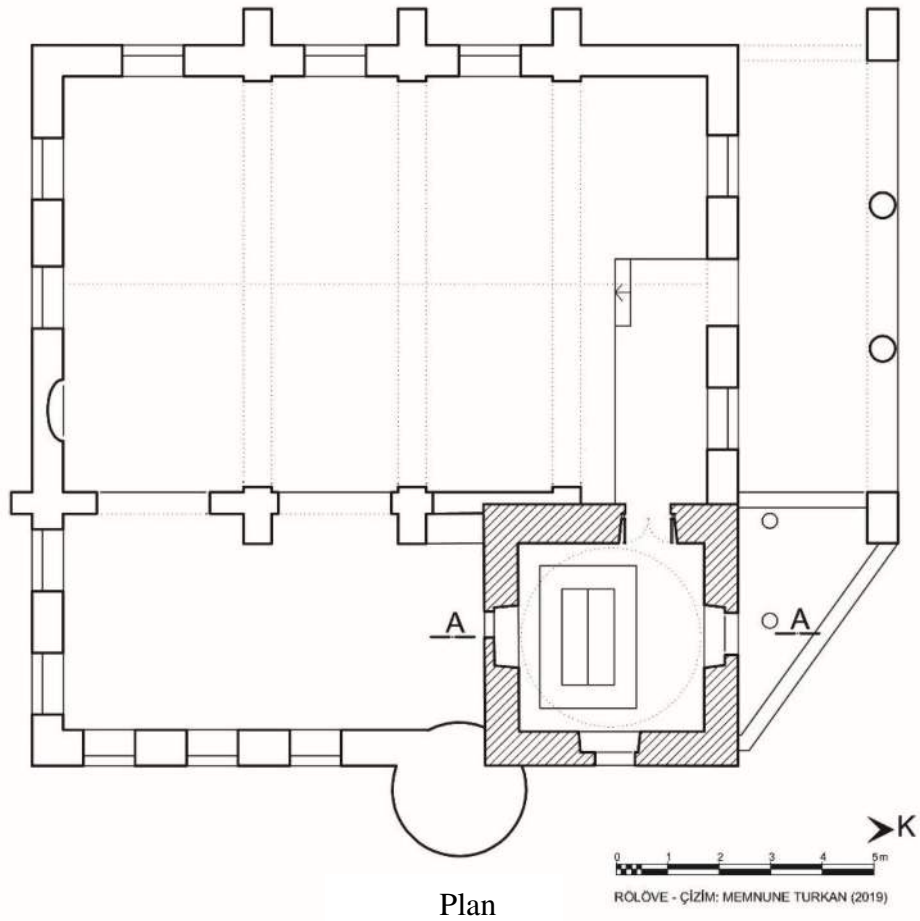

Çizim 4.12

Bayraktar Türbesi Kesit ve Görünüřleri

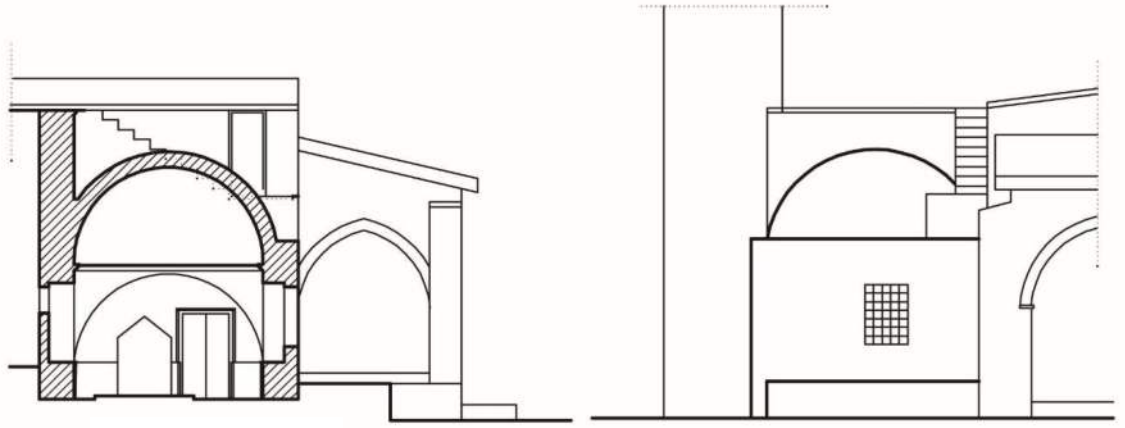

A-A Kesiti

Kuzey Cebhe

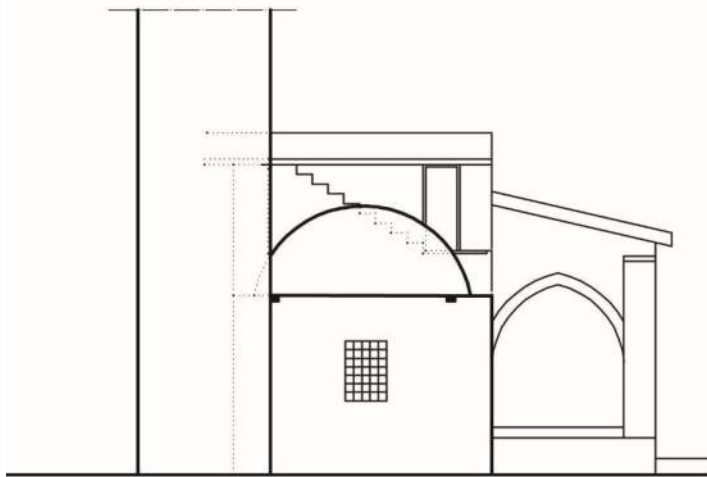

Doğu Cebhe

0 1 2 3 4 5m
RÖLÖVE - ÇİZİM: MEMNUNE TURKAN (2019)

Yeni Cami Türbeleri (A,B,C,D)

Lefkoşa suriçinde, Yeni Cami'nin kuzey ve doğu yönlerinde, farklı tarihlerde inşa edilmiş, bir grup halinde dört adet türbe bulunmaktadır. Türbelerden Menteşzade Hacı İsmail Ağa (A) ve Hilmi (Şair Müftü) Efendi (B) Türbeleri, caminin kuzey yanında, Menteşzade Hasan Ağa (C) ve Menteşzade Hüseyin Ağa (D) Türbeleri ise caminin doğu tarafında yolun karşı kenarına konumlanmıştır (Şekil 4.55), (Çizim 4.13).

Şekil 4.55

Yeni Cami Türbeleri Hava Fotoğrafi

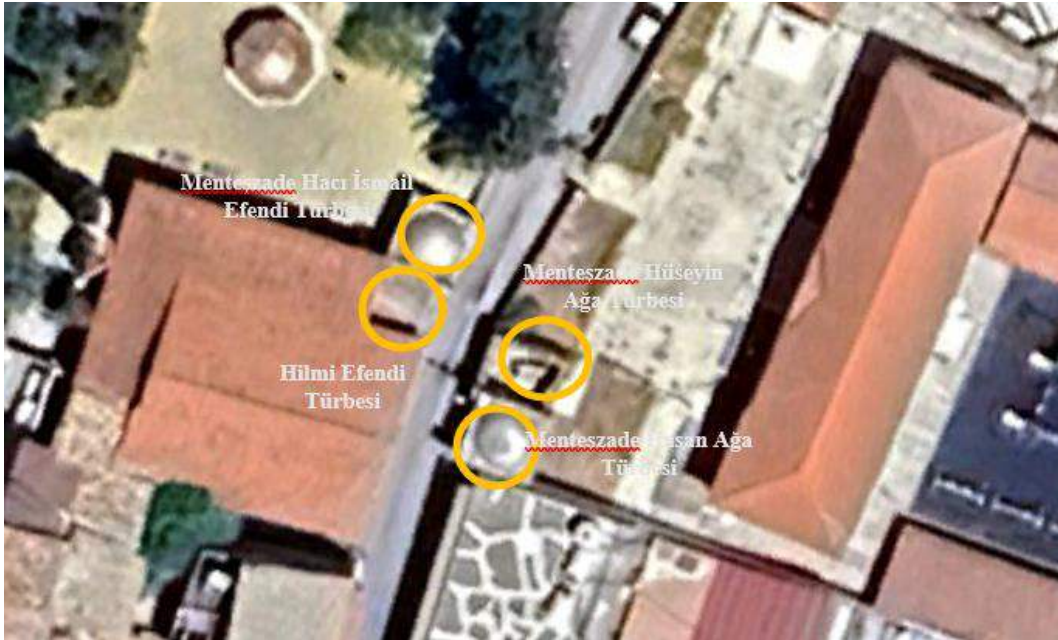

(Google Earth, 2025; Düzenleme: M. Turkan, 2025)

Çizim 4.13

Yeni Cami Türbeleri Yerleşim Planı

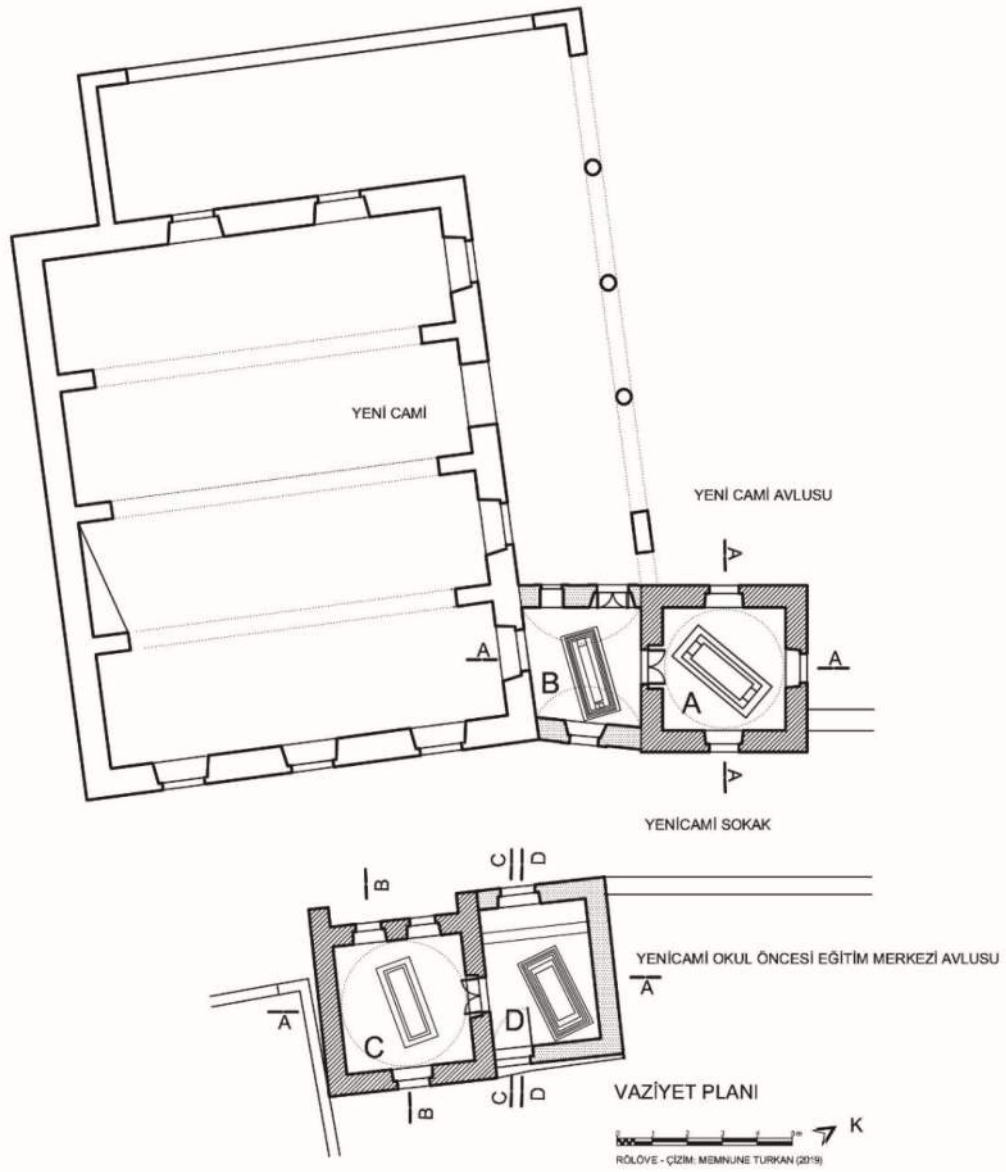

Menteşzade Hacı İsmail Ağa Türbesi (A). İnceleme Tarihi: 31 Mart 2018.

Menteşzade Hacı İsmail Ağa³¹ (Bağışkan, 2005; Jeffery, 1918; Salvator, 1881) Türbesi, Lefkoşa Suriçi'nde Yeni Camii'nin³² yakınında inşa edilmiş dört adet türbeden (A) biridir ve Yeni Camii'nin kuzey yönündeki avlusunda, Şair Müftü Hilmi Efendi türbesinin kuzey yanında, bu türbeye bitişik konumda yer almaktadır (Bağışkan, 2005; Gürkan, 2006; Jeffery, 1918; Salvator, 1881, 2012), (Şekil 4.55), (Çizim 4.14).

Kuzey ve batı yönünde, traverten plaklarla kaplı cami avlusu, doğusunda ise Yenicami Sokak bulunmaktadır

Türbenin inşa yılı, lahitin sahibesinde bulunan kitabede 1740 yazılmaktadır (Yorulmaz, 2009). Türbeye, güney yönünde bitişik konumdaki Şair Müftü Hilmi Efendi Türbesi'nin içinden ve türbenin kuzey duvarında bulunan kapı ile geçilmektedir (Şekil 4.56), (Çizim 4.14-18).

Şekil 4.56

Menteşzade Hacı İsmail Ağa Türbesi



(M. Turkan, 2019)

³¹ Menteshzade Hacı İsmail Efendi, Lefkoşa'nın ileri gelen zenginlerindendi. Birçok mülkünü hayır amaçlı vakfetmiş saygın bir insandı. Caminin yıkılmasına sebep olduğu için bölge halkı tarafından Padişada şikayet edilmesi üzerine idam edilmiştir (Bağışkan, 2005) .

³² M.S. XIV. yüzyılda bu alanda bir mezarlık, ortasında da bir gotik bir kilise vardı. Ada 1571 yılında Osmanlı idaresine girince kilisenin alt duvarlarına pencere açılmış ve bir minare eklenmiş, Yeni Camii adı ile ibadete açılmıştı. 1740 yılına kadar kullanımda olan yapı, Menteshzade Hacı İsmail Ağa'nın talimatı ile temellerinde define aramak için kazı yapılırken çökmüştür. Şimdiki Yeni Camii, Menteshzade Hacı İsmail Ağa tarafından yıkılan caminin 20 metre uzağına inşa ettirilmiştir (Bağışkan 2005).

Kare plana sahip türbe, kesme taş malzeme ile inşa edilmiş kübik bir yapıdır. Türbenin örtü sistemi, pandantifli geçişlere sahip tek kubbedir. Taş malzeme ile yapılmış çatı saçakları, altı pahlanarak taşkın hale getirilmiştir; kuzey yönündeki saçığının alt hizasına, doğu ve batı kenarlara yakın konumda, yekpare taştan imal edilmiş birer çörten monte edilmiştir (Şekil 4.57).

Şekil 4.57

Yekpare Taş Çörten



(M. Turkan, 2019)

Doğu, batı ve kuzey cephelerinin akslarında, boyuna dikdörtgen formunda pencere açıklıkları bulunmaktadır. Açıklıklara, dokuz adet yatay konumlu demir çubuğun içerisinden, düşey olarak beş adet demir çubuk geçirilerek imal edilmiş, birer sade şebeke monte edilmiştir.

Batı duvarındaki pencerenin lentosuna, üzerinde Arap harfleri ile yazılmış kitabenin bulunduğu mermer bir plaka, lento ile hemyüz olarak yerleştirilmiştir³³ (Şekil 4.58).

³³ Kitabesinde “Kıbrıs beldesinin cömertlik kaynağı olan o tanınmış aileden gelen Menteşzade İsmail Ağa, vilayetin ileri genlerinden ve değerli bir kimse idi” yazılıdır.

Şekil 4.58

Mermer Kitabe



(M. Turkan, 2019)

Türbenin güney duvarında bulunan düz atkılı kapı açıklığı, türbe mekanı içerisinde basık kemer şeklinde yapılmış, açıklığın yanları, pahlanarak genişletilmiştir. Lentosu ahşapla kaplanmış açıklıkta, yatay konumlu üç adet ahşap kuşakla birleştirilen, düşeyde yan yana sıralanmış ahşaplardan imal edilmiş bir çift kapı kanadı bulunmaktadır (Şekil 4.59).

Şekil 4.59

Türbenin Kapısı



(M. Turkan, 2019)

Türbenin doğu, batı ve kuzey duvarlarındaki düz atkılı pencere açıklıkları, iç mekanda basık kemerli olarak yapılmış ve yükseklikleri artırılmıştır. Açıklıklar içte, dış ve pah yapılarak genişletilmiş, içlerine de taş plakalardan denizlik monte edilmiştir. Taş malzeme ile inşa edilmiş kubbe eteği, pahlanarak taşkın hale getirilmiştir (Şekil 4.60).

Şekil 4.60

Pencere Nişi



(M. Turkan, 2019)

Zemini taş plakalarla kaplanmış türbenin ortasına, taş kaideli, dikdörtgen prizması şeklinde mermer bir lahit, kuzeydoğu-güneybatı yönünde, türbe duvarlarına diyagonal konumda yerleştirilmiştir. Lahitin yan yüzeylerinde üçer adet, baş ve ayak yüzeylerinde birer adet oyma ve kabartma olarak yapılmış ve bitkisel motiflerle süslenmiş daire biçimleri bulunmaktadır.

Baş şahidesinin dış yüzeyine, diyagonal olarak yazılmış onbir satır ile bu satırların altındaki yatay konumlu iki satıra Arap harfleri ile kitabe yazılmıştır (Şekil 4.61-62).

Şekil 4.61*Lahit*

(M. Turkan, 2019)

Şekil 4.62*Şahide*

(M. Turkan, 2019)

Hilmi (Şair Müftü) Efendi Türbesi (B). İnceleme Tarihi: 31 Mart 2018.

Şair Müftü Hilmi Efendi'ye (1782-1848)³⁴ (Kıbrıs'ta Türk Eserleri, 1982; Jeffery, 1918; Severis, 2003) ait türbe, Lefkoşa Suriçi'nde, Yeni Cami'nin kuzeyinde, cami ile Menteşzade Hacı İsmail Ağa Türbesi arasında yer alır. Güneyde caminin duvarı, kuzeyde ise Menteşzade Hacı İsmail Ağa Türbesi'nin duvarı ile sınırlıdır. Ayrıca caminin son cemaat yerinin doğusunda bulunmaktadır ve türbe girişi de bu yönde, son cemaat yerinden sağlanmıştır. Doğusunda Yenicami Sokak vardır. Kesme taş malzeme ile inşa edilmiş türbe, dikdörtgene yakın yamuk planlıdır ve beşik tonoz örtü sistemine sahiptir (Şekil 4.55), (Çizim 4.14).

Türbenin, Yenicami Sokak'taki doğu cephesi aksında boyuna dikdörtgen biçiminde ve düzgün kesme taş söve ile kuşatılmış bir pencere ve açıklığın yukarısında da daha küçük boyutlu ve dikdörtgen biçiminde bir pencere açıklığı vardır. Binanın kesme taş örgülü duvardan ibaret sıvasız cephesi profilli taş saçak kornişi ile tamamlanmıştır. Saçak kornişinin kuzey ve güneydeki iki başına yekpare taştan imal edilmiş sade görünümlü birer çorten yerleştirilmiştir (Şekil 4.63), (Çizim 4.15-17).

Şekil 4.63

Hilmi Efendi Türbesi Sokak Cephesi



(M. Turkan, 2019)

³⁴ Şair Müftü Hilmi Efendi, Menteşzade soyundan gelmektedir. II. Mahmut devrinde Kıbrıs Müftüsü görevinde bulunmuştur. Kaynaklarda, kendisinden “Şairlerin Kralı” Hilmi efendi diye bahsetilmektedir.

Eserin giriş cephesi, Yeni Camii'nin son cemaat yerinin doğu yanında yer almıştır. Türbe kapısı, düzgün kesme taş örgülü yarım daire kemerli ve dekoratif özelliği olmayan iri blok taş ile kuşatılmış bir açıklıktır. Türbe iç mekanına, tek ahşap kanatlı kapıdan biri eşik olmak üzere iki basamakla inilerek geçilmektedir. Kapı açıklığı, iki yandan pahlanarak iç mekana doğru kısmen genişletilmiş ve kapı lentosu ahşap malzemeyle kaplanmıştır. Kapı kanadı ise iç mekan tarafı üç adet yatay kuşakla bağlanan düşey konumlu ahşaplardan dilmeler kullanılarak hazırlanmıştır (Şekil 4.64).

Kapının güney yanında, alt seviyesi taban döşemesine oturarak boyuna dikdörtgen biçiminde yükselen bir pencere açıklığı bulunmaktadır. Düzgün kesme söve taşları ile kuşatılmış pencere açıklığına yerleştirilmiş demir şebekenin alt ve üst kenarları, C-S kıvrımlı lama demirinden birer hatla sınırlandırılmış, bunların arasına ise üç adet yatay doğtultulu lama içinden geçen düşey konumla geçirilmiş beş adet kare kesitli demir kullanılarak yapılmıştır (Şekil 4.64).

Şekil 4.64

Yeni Caminin Son Cemaat Yerindeki Türbe Kapısı



(M. Turkan, 2019)

Binanın, dođu duvarı aksındaki boyuna dikdörtgen biçimli pencere ile daha yukarısında yer alan dikdörtgen biçimindeki küçük boyutlu üst penceresi açıklığı Yeni Cami Sokak tarafına yönelmiştir. Büyük boyutlu pencerenin iki yanını pahlanarak iç mekana doğru genişletilmesi sağlanmış ve lentosu ahşap levhalarla kaplanmıştır. Pencere açıklığına yerleştirilmiş şebekede lama demir kullanılmıştır. Şebekenin orta bölümünde üst üste dörtgenler ve yanlarında ise C-S kıvrımları ile oluşturulan oldukça yalın bir geometrik kompozisyon vardır. Sokak cephesinde bir hayli küçük açıklığa sahip görünen üst seviyedeki pencerede iç mekan kısmen genişletilmiş ve lentosu ahşap kaplama yapılmıştır (Şekil 4.65)

Şekil 4.65

Türbenin Dođu Duvarında Pencere



(M. Turkan, 2019)

Türbe mekânının güney yanını da oluşturan camiye ait duvarda, boyuna dikdörtgen şeklinde bir pencere açıklığı mevcuttur. Esasen camiye ait bu açıklığın yan sövelerine oturan C-S kıvrımlı kesilmiş simetrik birer konsol üzerine yekpare kesme taş lento yerleştirilmiştir. Pencere açıklığını çerçeveleyen birbirine geçme yatay ve düşey doğrultulu demir çubuklardan imal edilmiş bir şebeke kullanılmıştır. Pencere açıklığına, caminin içinden açılabilen yatay ve düşey konumlu ahşaplarla bölmelere ayrılmış, iki adet ahşap camlık pencere kanadı takılmıştır. Bu özelliklerin tamamı caminin diğer pencerelerinde de görülmektedir (Şekil 4.66).

Şekil 4.66

Türbenin Güney Yönünde Cami Penceresi



(M. Turkan, 2019)

Türbenin kesme taş malzeme ile inşa edilmiş kuzey duvarı aksında, aslında Menteşzade Hacı İsmail Ağa Türbesine ait yan duvarı ve türbeye ait bir kapı açıklığı bulunmaktadır.

Doğu ve batı duvarları ile beşik tonoz şeklindeki örtü sistemi sıvalı ve beyaz badanalıdır. Güney ve kuzey duvarları ise sıvasızdır. Binanın tabanı, taş plaklarla kaplanmıştır.

Binadaki mezar, bir köşesi doğu yönündeki duvara teğet olarak ve doğu–batı doğrultusunda uzanan dikdörtgen biçiminde yerleştirilmiştir. Düzgün kesme taş iri bloklarla ve üst üste boyutu küçülen beş kademe halindedir. Düzgün kesme baş şahidesinin tepesi bir yarım daire, ayak şahidesinin tepesi ise ikizkenar bir üçgen biçimindedir (Şekil 4.67).

Şekil 4.67

Mezar



(M. Turkan, 2019)

Çizim 4.14

Menteşzade Hacı İsmail Ağa (A), Hilmi Efendi Türbesi (B) Planı

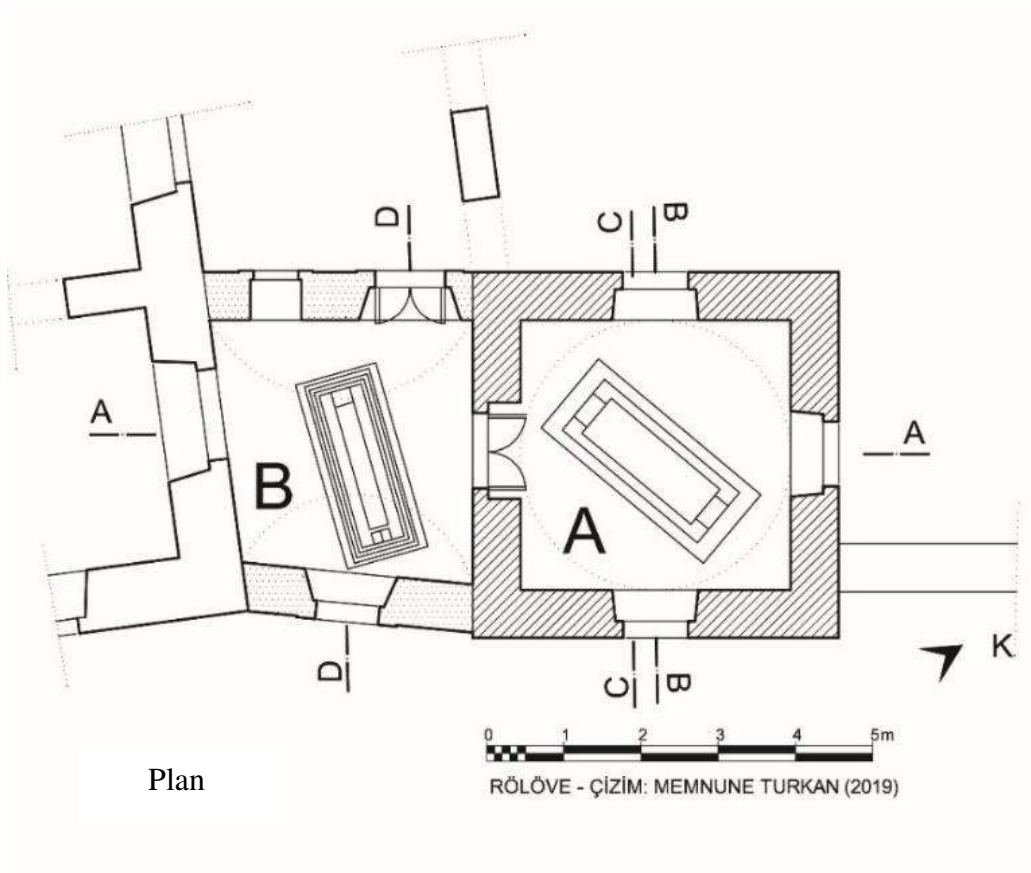

Çizim 4.15

*Menteşzade Hacı İsmail Ağa Türbesi (A) ve Hilmi (Şair Müftü) Efendi Türbesi (B)
Kesitleri*

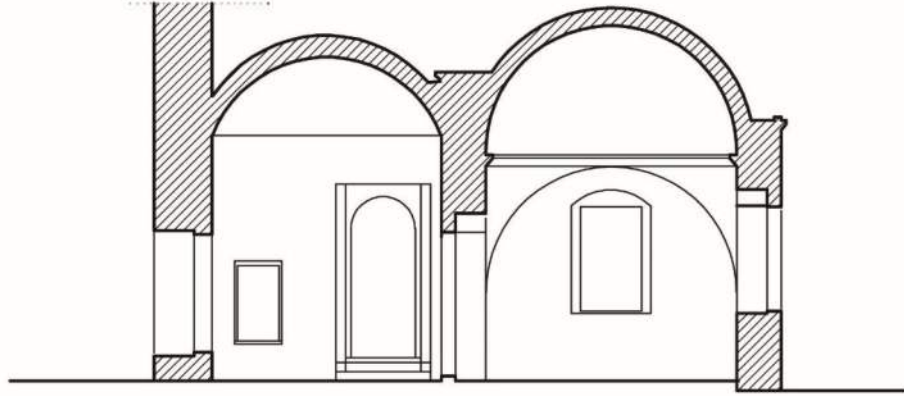

A-A Kesiti

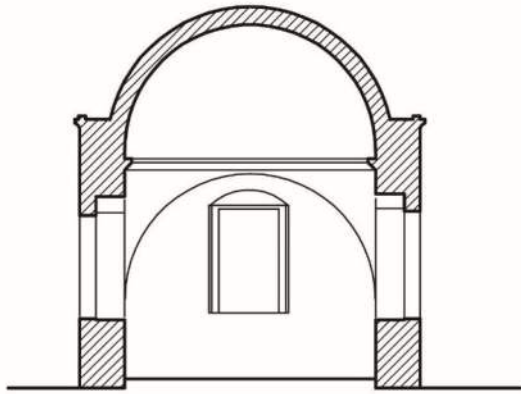

B-B Kesiti

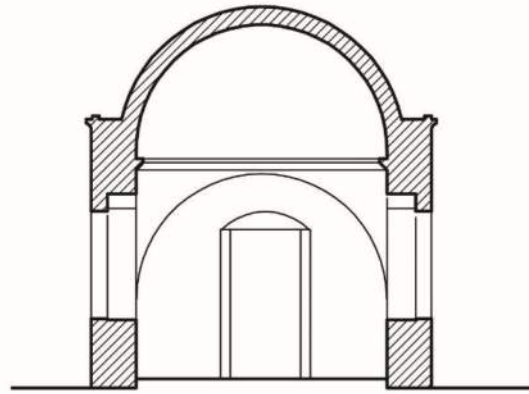

C-C Kesiti

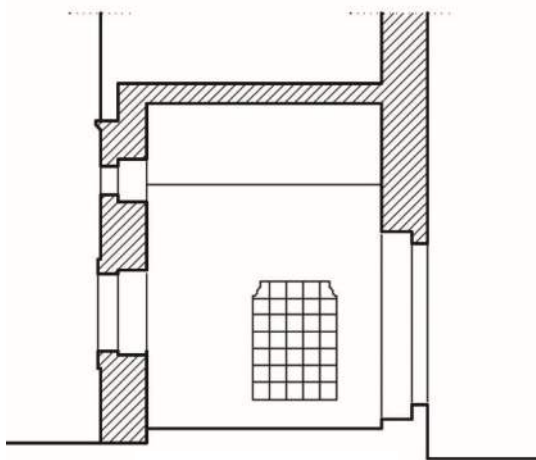

D-D Kesiti

0 1 2 3 4 5m
RÖLÖVE - ÇİZİM: MEMNUNE TURKAN (2019)

Çizim 4.16

Menteşzade Hacı İsmail Ağa Türbesi (A) ve Hilmi Efendi Türbesi (B) görünüşleri

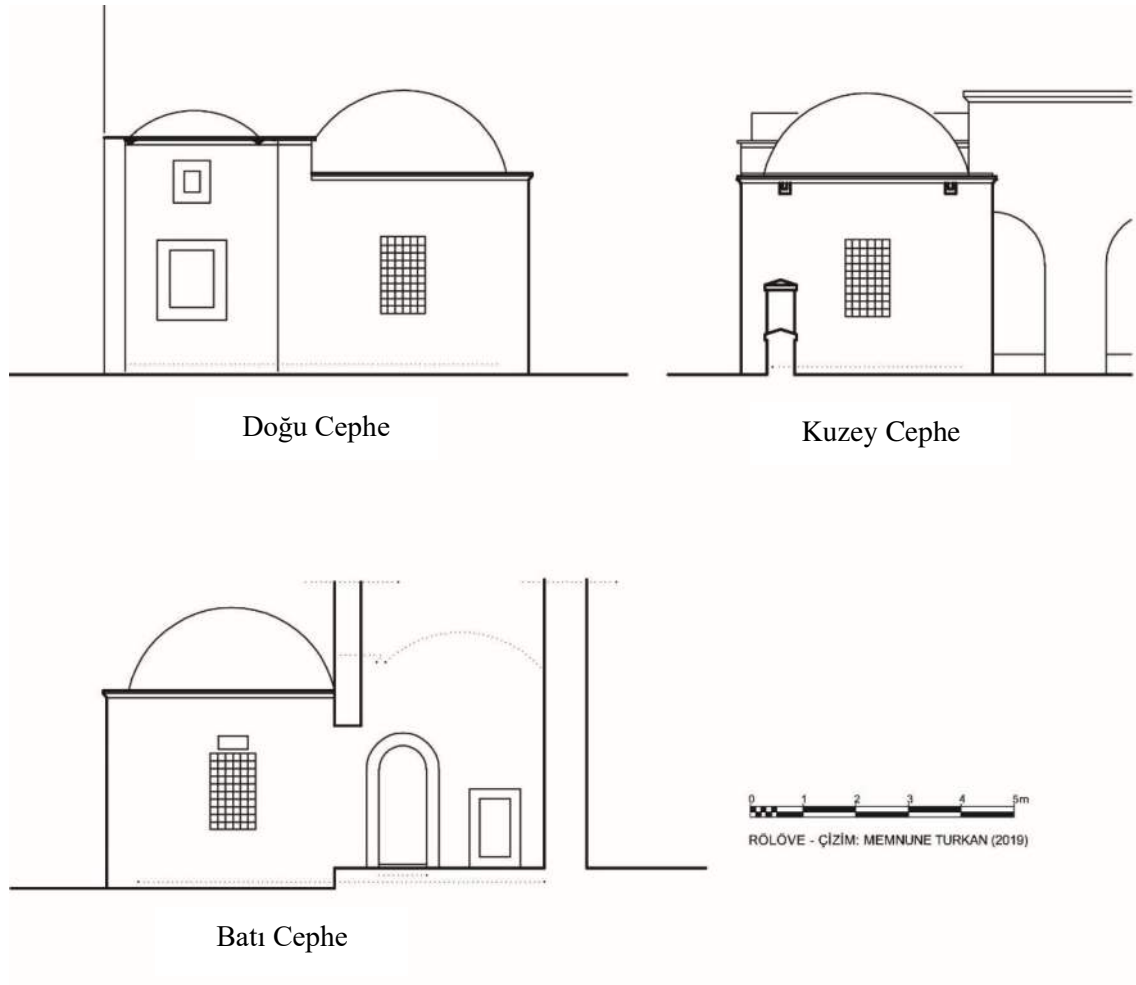

Çizim 4.17

Menteşzade Hacı İsmail Ağa Türbesi (A) ve Hilmi Efendi Türbesi (B) lahitleri

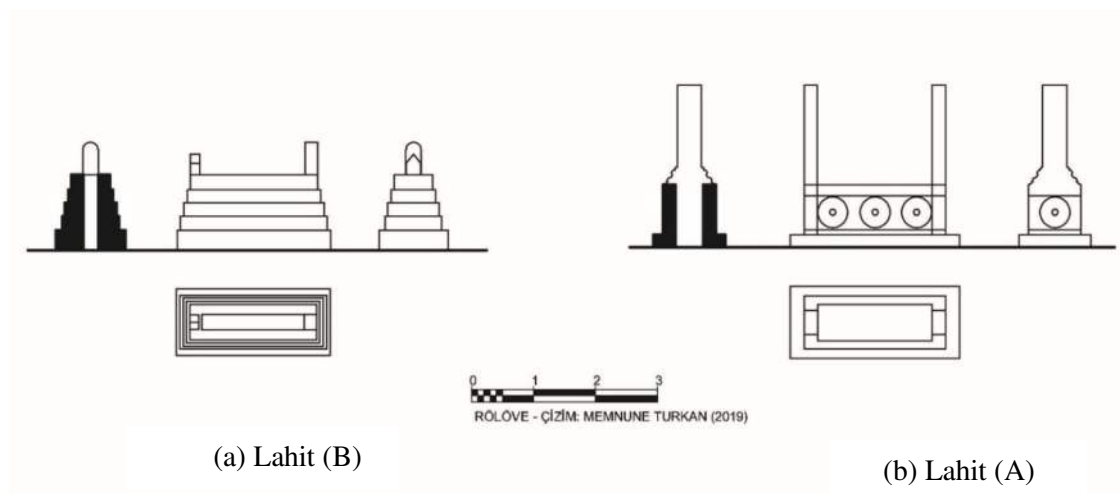

Menteşzade Hasan Ağa Türbesi (C). İnceleme Tarihi: 26 Nisan 2018.

Menteşzade Hasan Ağa'ya³⁵ ait türbe (1753), Lefkoşa Suriçi'nde, Yenicami Mahallesi'ndeki, Okul Öncesi Eğitim Merkezi binasına ait avlunun güneybatı köşesinde yer almaktadır. Türbenin, kuzey yanında Mentешzade Hüseyin Ağa'ya ait türbe ile bitişiktir. Batı tarafında Yenicami Sokak ve Yeni Cami, güneyinde ise komşu parselde ait ve bitişik konumda inşa edilmiş bir yapı yer almaktadır (Şekil 4.55), (Çizim 4.13).

Türbe kare planlıdır ve kesme taş malzeme kullanılarak inşa edilmiştir; türbe, pandantiflerle geçiş sağlanan tek kubbeli örtü sistemine sahiptir (Şekil 4.68), (Çizim 4.19-22).

Şekil 4.68

Menteşzade Hasan Ağa Türbesi



(M. Turkan, 2019)

Türbenin cephelerinden güneydekine komşu parseldeki binaya bitiştirildiği için dış görünüşü tamamen kapanmıştır. Okul avlusuna yönelen doğu ve kuzey cephesi Yenicami Sokak tarafındaki batı cephesinden yaklaşık 30 cm. kadar daha yüksektir. Doğu ile kuzey cephelerin, düzgün kesme taş bloklardan yapılmış saçakları 45 derece pahlanmıştır.

³⁵ Mentешzade Hasan Ağa, Mentешzade Hacı İsmail Ağa'nın oğludur.

Türbenin, doğu cephesinin aksında mermer blok lentolu, dikdörtgen biçiminde, pencere açıklığı bulunmaktadır. Açıklıkta, yatay doğrultulu sekiz adet ve bunların içinden geçen, düşey konumda beş adet demir cubuk kullanılarak imal edilmiş basit bir şebeke vardır.

Yenicami Sokak tarafındaki batı cephenin, kuzey ve güney kenarlarında beden duvarları ile aynı kalınlığa sahip, adeta payanda gibi takriben 50 cm. kadar dışa taşıntılı birer kütle vardır. Öteki cephelerden farklı düzenlendiği anlaşılan batı cephe duvarı ile payanda görünüşündeki taşıntılı iki kütle ince silmelerle profillendirilmiş kesme taş bir saçak frizi ile diğerlerine göre 30 cm. kadar daha alt seviyede sınırlandırılmıştır (Şekil 4.69).

Şekil 4.69

Türbenin Yeni Cami Sokak (Batı) Cephesi



(M. Turkan, 2019)

Batı cephede saçak hizasında, biri güney, diğeri kuzey tarafta, yekpare taş malzemeden kesilmiş, dekoratif özelliklerden yoksun iki adet çörtlen bulunmaktadır (Şekil 4.69).

Türbenin, batı cephesinde iki adet, doğu cephesinde bir adet boyuna dikdörtgen pencere açıklığı vardır. Batı yöndeki açıklıklarda, yatay doğrultulu yedi, düşey doğrultulu dört adet demirin içinden geçirilerek imal edilmiş bir şebeke vardır. Pencerelerin açıklıklarının üzerine, iki açıklık boyunca kesintisiz devam eden, yüzey kenarları ince profillerle şekillendirilmiş, mermer lento yerleştirilmiştir. Lentoda, iki pencere arasındaki duvar parçasının ortasına gelecek şekilde oyularak yapılmış iki adet çiçek motifi, lentonun yukarısındaki duvar bölümü ortasında da enine dikdörtgen biçiminde, profilli kesme taş bordürlerle kuşatılmış kitabelik görünüşünde, yüzeysel derinliğe sahip bir niş vardır (Şekil 4.70-71).

Şekil 4.70

Türbeden Sokağa Açılan Pencereler



(M. Turkan, 2019)

Şekil 4.71

Mermer Lento ve Niş



(M. Turkan, 2019)

Türbeye giriş, kuzey yana bitişik, Mentешzade Hüseyin Ağa Türbesi mekanından, yekpare mermer lentodan ibaret düz atkılı bir kapı açıklığı ile sağlanmıştır. İç mekan tarafında basık bir kemer ile kısmen yükseltilmiş kapı açıklığı, iki yanına dış yapılarak genişletilmiştir. Açıklığın lentosunun alt yüzü üç kademe halinde şekillenmiş, kapı eşiği ise düzgün taş malzemedden hazırlanmıştır. Pencere açıklıklarına da iç mekan tarafında dış yapılmış ve yanları pahlanarak genişletilmiştir. Pencere içlerine yekpare denizlik yerleştirilmiştir (Şekil 4.72-73).

Şekil 4.72

Kapı Açıklığı



(M. Turkan, 2019)

Şekil 4.73

Pencere Nişleri



(M. Turkan, 2019)

Türbe iç mekanından taş malzemeli duvar yüzeyleri ve örtü sistemini oluşturan kubbe sıvasızdır. Kubbe eteği alt yüzeyi pahlı sade bir kesme taş kornişle taşınılı yapılarak belirginleştirilmiştir.

Binanın zemini ise taş plaklarla kaplanmıştır.

Binanın ortasında, doğu-batı aksı boyunca yapılmış kaidenin üzerine, dört adet kalın beyaz mermer levhadan dikdörtgenler prizması ekinde luşturulmuş lahit biçiminde bir mezar vardır. Lahit kaidesi bir sıra düzgün kesme taş örgülüdür. Yukarıdaki silme ile lahit kenarı arasında baştanbaşa uzanan dar kuşak boyunca, stilize dal kıvrımlarının birbirine dolandığı bitkisel bir *friz*, kabartma olarak işlenmiştir. Kaideye yakın silme ile yukardaki silme tarafından sınırlandırılmış büyük boyutlu yüzeylerden baş ve ayak tarafındaki kare biçimli bölümlerde birer, yan cephelerdeki dikdörtgen biçimi bölümlerde ise yan yana üçer adet olmak üzere birbiriyle eş büyüklükteki rozet yüzeylerinin her birine stilize birer çiçek ile etrafını çepeçevre kuşatan yapraklar kabartılarak *barok* karakterli süsleme işlenmiştir (Şekil 4.74-75)

Şekil 4.74

Lahit .



(H. Lisaniler, 2021)

Şekil 4.75

Lahit Kitabesi



(H. Lisaniler, 2021)

Mezarın baş ve ayak şahideside, kalın bir mermer plakadan kesilerek hazırlanmıştır. Baş *şahidesinin* üstü sarık şeklindedir ve mermer plakanın dışa bakan cephesinde ise dikdörtgen yüzeyin düşey konumda iki yanı burmalı ince bir sütunce ile sınırlandırılmış; üst ve alttaki dar kenarlarına ise birbirinden farklı görünüşte, *palmet* motifleri arasındaki dikdörtgen biçimi yüzeyin üst bölümüne ince bir profil ile ayrılarak adeta bir alınlık gibi düzenlenmiştir (Şekil 4.75).

Enine dikdörtgen şeklindeki bu kısımda ince bir profille kuşatılarak arım daire biçimi bir kenar *kavsarası* gibi hazırlanan çerçeve içindeki yüzeye stilize bir çiçek ile yarısına ait simetrik konumda dal kıvrımı motifleri kabartılmıştır. Alınlık şeklinde düzenlenen bölüm altında uzanan büyük boyutlu yüzey, yatay doğrultulu, ince birer profil ile dikdörtgen biçimi altı adet panoya ayrılarak her birine birer satır olmak üzere, kabartma harflerle 1161 (1748) tarihli mezar kitabesi yazılmıştır. 160 cm. yükseklikteki mermer ayak şahidesi, kenarları pahlanmış bir sütun gibidir ve üst bitişi konik geometrik biçime sahiptir (Şekil 4.74).

Menteşzade Hüseyin Ağa Türbesi (D). İnceleme Tarihi: 26 Nisan 2018.

Menteşzade Hüseyin Ağa'ya³⁶ (1835) ait türbe, Lefkoşa Suriçi, Yenicami Mahallesi'nde, kuzey-güney doğrultusunda uzanan Yenicami Sokak'ın doğu yanındadır (Anonim 1982), (Şekil 4.55), (Çizim 4.14). Batı cephesi, Yeni Caminin doğu cephesi ile karşılıklı konuma sahip türbenin kuzey ve doğu yanlarında Okul Öncesi Eğitim Merkezi'nin avlusu, güneyinde ise bitişik konumla Mentешzade Hacı İsmail Ağa'nın oğlu Hasan Ağa'ya ait türbe bulunmaktadır (Şekil 4.76-77), (Çizim 4.19-22).

³⁶ Mentешzade Hüseyin Ağa, Mentешzade Hacı İsmail Ağa'nın ailesindedir.

Şekil 4.76

Menteşzade Hüseyin Ağa Türbesi



(M. Turkan, 2019)

Şekil 4.77

Türbenin Batı Cephesi



(M. Turkan, 2019)

Türbenin planı kareye yakın dikdörtgen şeklindedir (Çizim 4.17). Duvarlarının inşasında çoğunlukla kaba yonu, kısmen de düzgün kesme ve moloz taş malzeme kullanılmıştır. Günümüzde üst örtüsü bulunmayan türbenin, geçmişte kubbe ile örtülü olduğu çeşitli yayınlarda belirtilmekte ise de, halen örtü sistemine ait denebilecek herhangi bir kalıntı veya iz mevcut değildir. Zira binalardaki incelemelerden anlaşıldığına göre, büyük ihtimalle bu türbeye üst örtü hiç inşa edilmemiştir (Bağışkan, 2005), (Şekil 4.78).

Şekil 4.78

Menteşzade Hüseyin Ağa Türbesi



(M. Turkan, 2019)

Türbenin doğu, batı ve kuzey yönlerdeki beden duvarları üstte eş boyutlarda düzgün kesme taşlar kullanılarak, yan yana iki taş genişliğinde yükseltilmiş bir duvar bölümü ve bir taş genişliğinde bırakılmış boşluk, alternatif sıralaması ile adeta kale suru görünümünde *dendaneli* inşa edilmiştir (Şekil 4.78).

Binanın, doğu duvarının güney kenarında, okul avlusundan iki basamakla çıkılarak, ulaşılan düz atkılı kapı açıklığı bulunmaktadır. Bu açıklığa, türbe mekanına yönelen ve demir parmaklık şeklinde bir kapı kanadı yerleştirilmiştir. Parmaklık, lama demiri dikdörtgen biçimi bir çerçevenin üst ve alt kenarlarını delerek geçen, düşey konumlu uçları sivriltilmiş, eşit aralıklarla sıralanmış altı adet çubuk demirden ibarettir. Okul avlusunun bulunduğu doğu tarafına yerleştirilmiş silindirik demirden mamul sürgüsü vardır. Türbenin dış taraftan görülen düz atkılı kapı açıklığı, iç tarafında basık bir kemerle yükseltilmiştir (Şekil 4.78).

Yenicami Sokak tarafına yerleşmiş batı cephesi aksına göre güney yanda önceden kapı açıklığı olduğunu tahmin ettiğimiz, ancak günümüzde yekpare bir taş blokla sokak kotundan yükseltilmiş, beyaz mermer lentoya sahip, boyuna dikdörtgen biçimi bir pencere açıklığı vardır. Halen bu açıklıkta, dört adet yatay çubuk içersinden, beş adet düşey çubuk geçirilerek demirden imal edilmiş şebeke mevcuttur (Şekil 4.79).

Şekil 4.79

Batı Cephe Pencere



(M. Turkan, 2019)

Türbe mekanında taş plakalarla kaplanmış döşeme, doğu ve batı yönlerde iki basamak yükseklikle ayrılan farklı kotlara sahiptir. Doğu taraftaki yüksek kotlu bölüm, bina tabanının yaklaşık $\frac{3}{4}$ 'lük kısmını teşkil etmektedir ve mezar bu bölüme yerleştirilmiştir.

Binanın güney yanını oluşturan duvar bitişik konumdaki Hasan Ağa Türbesi'ne aittir ve bu duvarda aynı türbenin kapı açıklığı da bulunmaktadır.

Mezar doğu-batı doğrultusunda uzanan, kademeli bir dikdörtgen prizması şeklinde, kuzey ve doğu duvarlara çok yakın konumda ve biraz diyagonal oturtulmuştur. Düzgün kesme taş bloklarla beş kademeli ve alttan yukarı doğru kademe yükseklikleri her kademesinde azaltılmıştır. Kademelerin üst kenarları da çepeçevre düz bir kaval profil biçiminde işlenerek yumuşak bir görünüş elde edilmiştir. Günümüzde, baş taraftaki bölümü kırık, mermer bir kapak levhası vardır. Mezarın baş şaidesi halen mevcut değildir. Yerinde duran ayak şaidesi ise beyaz mermer ve yukarı doğru kısmen genişleyen büyük boyutlu ve tepelik kısmı yok olmuş bir plaka halindedir. Ayak şahidesinin yan kenarları S kıvrımlarla dalgalı görünüşte kesilmiş ve mezar tarafındaki cephesinin çevresi ince ve yüzeysel bir profil demetiyle kuşatılarak çevrelenmiştir. Çerçeve içindeki yüzey, yatay doğrultulu ince profilli birbirinden ayrılan onaltı adet yazı panosuna bölünmüş ve her panoya bir satır olmak üzere kitabe harfleri kabartılmıştır (Şekil 4.80).

Şekil 4.80

Ayak Şahidesi



(M. Turkan, 2019)

Çizim 4.18

Menteşzade Hasan Ağa (C), Mentешzade Hüseyin Ağa (D) Türbeleri planı

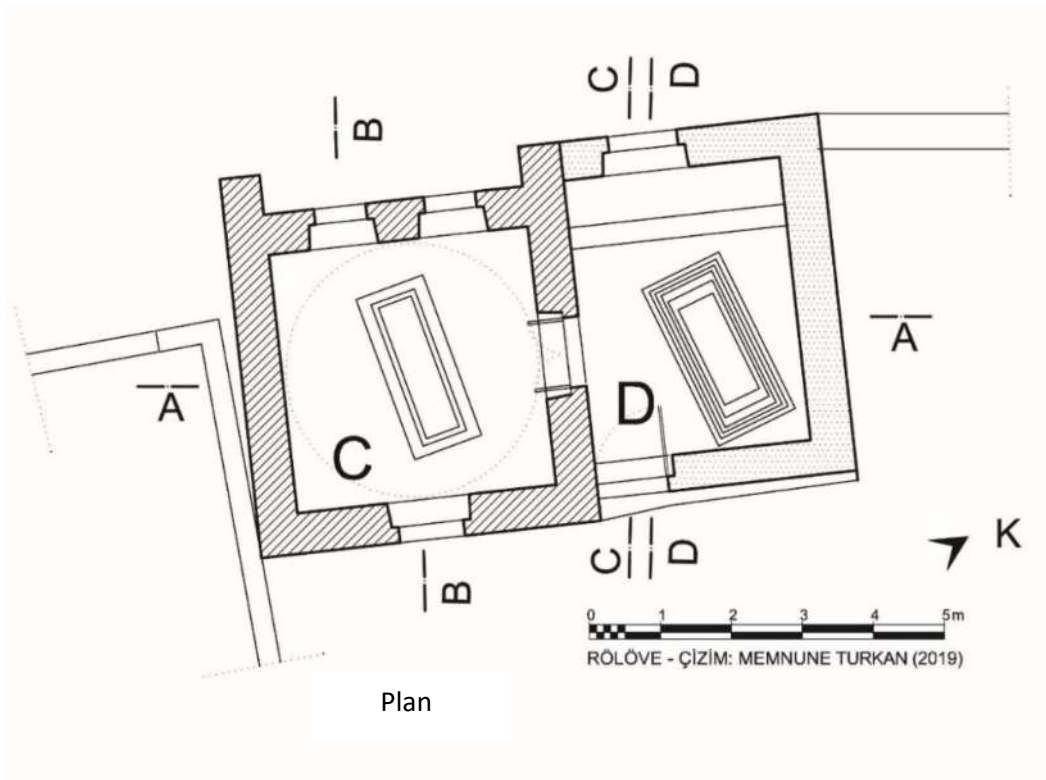

Çizim 4.19

Menteşzade Hasan Ağa (C), Mentешzade Hüseyin Ağa (D) Türbeleri Kesitleri

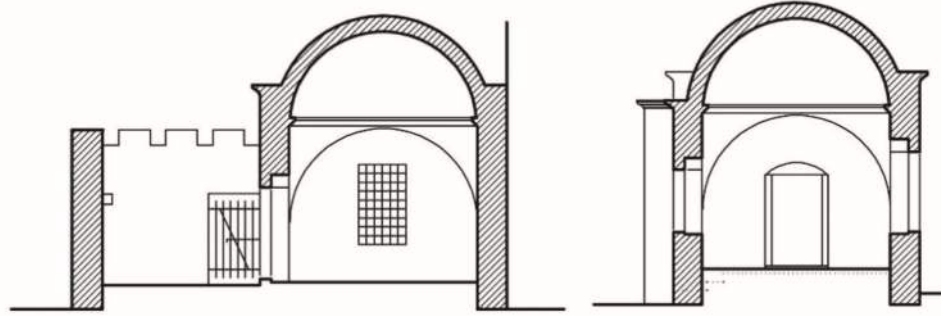

A-A Kesiti

B-B Kesiti

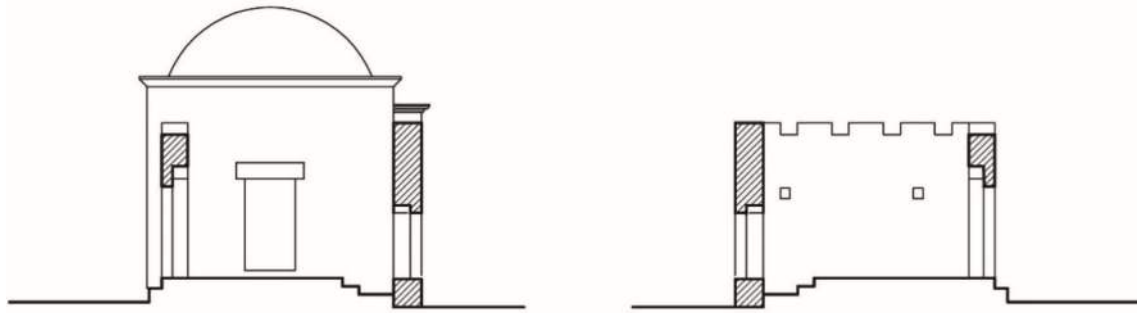

C-C Kesiti

0 1 2 3 4 5m
RÖLÖVE - ÇİZİM: MEMNUNE TURKAN (2019)

D-D Kesiti

Çizim 4.20

Menteşzade Hasan Ağa (C), Mentешzade Hüseyin Ağa (D) Türbeleri görünüşü

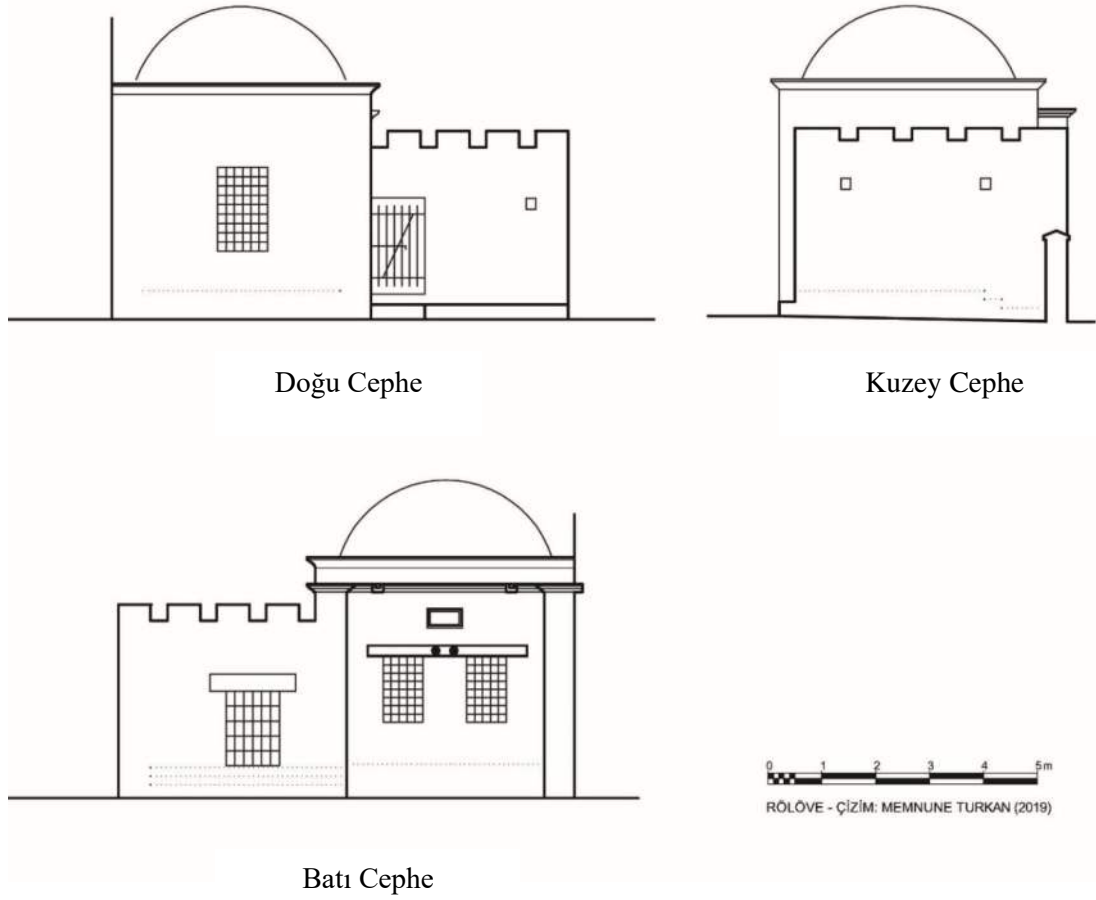

Çizim 4.21

Menteşzade Hasan Ağa Türbesi (C) ve Mentешzade Hüseyin Ağa Türbesi (D)

Lahitleri

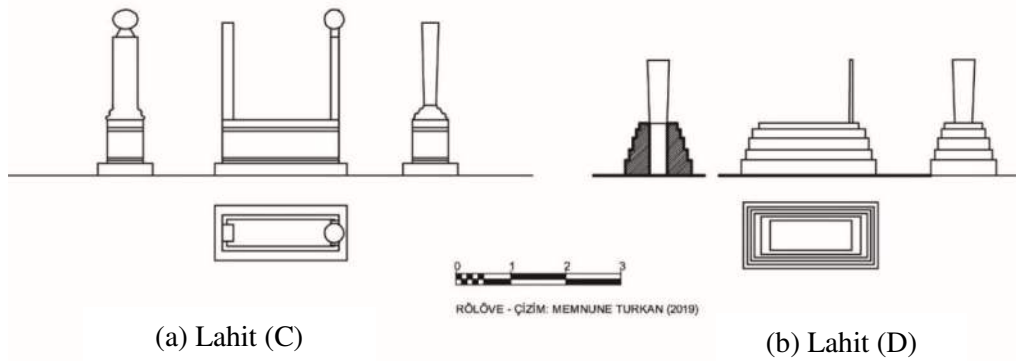

Mevlevihane Türbeleri (A, B, C, D, E, F, G)

İnceleme Tarihi : 25 Nisan 2018.

Mevlevilik³⁷ Kıbrıs'a, Osmanlı İdaresi'ne girdikten sonra Konya, Kula, Karaman ve Sivas'tan adaya yerleştirilen insanlar tarafından getirilmiştir. Anadolu'da, Mevleviliğin merkezi Konya; Suriye'de Halep; Kıbrıs'ta Mevlevi Tekkesi idi. Tekkede görevli şeyh, Konya'ya bağlı olarak, Kıbrıs'taki diğer tekkeleri ve tekkelere bağlı "Cellâliye Vakfı"nı da idare ediyordu (Alasya, 1988b; Atun, 1999; Bağışkan, 2005; Cihangir, 2016; Kaya, 2017; Lukach, 1914; Özdener, 1993; Yıldız, 2009).

Önemli bir merkez olan Lefkoşa Mevlevihanesi, Lefkoşa Suriçi'nde, Girne Kapısı'na hayli yakın bir konumla Girne Caddesi'nin doğu yanında yer almaktadır (Şekil 4.81).

Şekil 4.81

Mevlevi Tekkesi Hava Fotoğrafi



(Google Earth, 2025; Düzenleme: M. Turkan, 2025)

³⁷ Mevleviliğin adaya, Osmanlı İdaresine girdikten sonra Konya, Kula, Karaman ve Sivas'tan gelenler tarafından getirildiği bilinmektedir. Konya, Selçuklu Döneminden itibaren Mevleviliğin merkezi konumundadır. Bu bölgeden Kıbrıs'a yerleştirilen halkla birlikte Mevlevilik hareketleri ve yapılaşma hızlanmıştır.

Mevlevihane binası, ilk olarak Lefkoşa’da, “Ahmet Paşa Mevlevihanesi” adı altında, Ahmet Paşa³⁸ adına kendi mülkü üzerine 1593’de yaptırılmıştır. Daha sonra Serhad Ferhad Paşa³⁹ bakımsızlıktan viran olan binanın temelleri üzerine 1607 yılında, Saraylı Emine Sultan’ın arazi de dahil edilerek daha geniş kapsamlı “Ferhad Paşa Mevlevihanesi”ni inşa ettirmiştir; 1925 tarihinde tekkelerin kapatılmasından sonra, esas fonksiyonunu yitiren bina, 1934 tadilat geçirmiş ve mevlevihane odaları, 1954 yılından itibaren “Türk Çocuk Yuvası” olarak kullanılmıştır (Alasya, 1988b; Aslangazi, 2007; Bedevi, 1965; Egoumendiou, 2012; Fedai ve Altan, 1997; Gürkan, 1996; Hakeri, 2008; Yıldız, 2009).

Kullanım sonucu Semahane ve türbeler dışındaki yapılar harap olmuş ve özelliklerini kaybetmiştir. Türk Cemat Meclisi kararı ile 1961-63 yılları arasında yapılan tadilatla Semahane ve türbelere “Türk Etnoğrafya Müzesi” fonksiyonu kazandırılmıştır. Mevlevi Tekkesi, son şeklini, 2001-2002 yılları arasında yapılan restorasyonla almıştır (Bağışkan, 2005; Turkan, 2017).

Mevlevihane Türbeleri, Mevlevihane’nin semahane bölümüne bitişerek güneye doğru yan yana yedi adet türbe mekanı halinde inşa edilmiştir. Türbelerde bulunan sandukalar Mevlevihane’de görev yapan şeyh ve dervişlere ait olduğu belgelerde kayıtlıdır (Altan, 1997), (Şekil 4.82), (Çizim 4.22-23).

Şekil 4.82

Mevlevihane Türbeleri Batı Cephesi



(M. Turkan, 2019)

³⁸ Arap Ahmet Paşa, 1571 yılında Kıbrıs’ın fethine katılmış ve Cezayir Beylerbeyi görevinden sonra Kıbrıs Beylerbeyi olmuştur. Kıbrıs’ta vakıf kurucuları arasında yer aldığı bilinmektedir. 1578 yılında kendi askerleri tarafından öldürülmüştür.

³⁹ Serhad Ferhad Paşa, Kıbrıs’ın yönetiminde bulunan Osmanlı Devleti paşası,

Girne Caddesi kenarında aynı hizayı takip ederek peşpeşe bitişik sıralanan türbeler, kuzey-güney doğrultusunda uzun bir dikdörtgen plana sahip yekpare bir bina gibi görünmesine rağmen, toplam yedi adet türbenin farklı zamanlarda inşa edilerek bütünleştirildiği anlaşılmaktadır. Bu durum, bilhassa türbelerin boydan boya oturan batı taraftaki duvar cephesi incelendiğinde çok net olarak izlenebildiği gibi, iç mekandaki elemanlarda da belirginleşerek açıklığa kavuşmaktadır. Türbelere batı taraftan bakıldığında düzgün kesme taş örgülü duvar dokusu, pencere açıklıkları ve cepheyi bütünleştirici bir hat halinde uzanan az çıkıntılı ve alt yüzü 45 derece pahlı kesilmiş taş saçak frizi, yan yana altı adet eş büyüklükte kubbe itibarıyla ortak özellikler algılanmakla birlikte, yatay derzlerin boydan boya uzanarak birbirini takip etmediği, dikey derzlerin de her bir türbeyi bitişigindeki diğerinden ayırdedebilecek kadar belirli aralıklara muntazam birer çizgi halinde olduğu net bir şekilde görülmektedir (Şekil 4.83).

Şekil 4.83

Türbe Duvarlarında Derzler



(M. Turkan, 2019)

Türbelerden kuzey baştaki (A), Semahaneye bitleştirilerek inşa edilmiş ilk bina olmalıdır. Diğer türbeler de buna ve birbirine bitleştirilerek yanyana güneye doğru sıralanmışlardır. Türbelerin ortaklaşa kütesinde eş büyüklükte altı adet kubbeden başka, kuzey taraftaki ilk ve ikinci kubbe arasında beşik tonozla örtülü türbe (B) yer almaktadır. Güney baştaki türbe muhtemelen son olarak inşa edilmiş binadır (Evkaf Arşivi Defter No:747, s. 325).

Bu bölüme ait cephe duvarı, saçak çıkıntısı olmaksızın biraz yüksek yapılmıştır ve sokağa açılan basık kemerli bir kapısı vardır (Şekil 4.84). Daha düşük kotlu kuzey yandaki bina kütesi ise alaturka kiremitlerle kaplı ahşap konstrüksiyonlu kırma çatıyla örtülmüş Semahane'ye aittir ve kuzeyinde de mevlihanenin günümüze kısmen ulaşmış avlusuna giriş-çıkış sağlayan taçkapı vardır.

Türbelere ait batı cephedeki pencerelerden her biri, kubbeli örtü sisteminin bulunduğu bölümde ve güneydeki ile kuzeydeki hariç aynı hizada sıralanmış basık kemerli birer açıklıktır. Güney taraftaki pencere ise diğerleri ile eş boyut ve ortak özellikler taşımakla birlikte biraz yüksek seviyede yer alır ve ayrıca kuzey yanında da basık kemerli ve daha dar açıklığa sahip bir kapı açıklığı vardır. Basık kemerli kapı açıklığı, bir basamak kadar yüksek kesme taş eşik, tek kanatlı ahşap kapı kanadına sahiptir (Şekil 4.84).

Şekil 4.84

Güney Yöndeki Türbe ve Sokağa Açılan Kapısı



(M. Turkan, 2019)

Kuzey yandaki pencere, diğerklerine göre benzer şekilde, fakat daha büyük boyutlu bir açıklıktır. Ayrıca bulunduđu türbe cephesi de sonradan düzgün kesme taş örgüyle doldurularak kapatıldığı anlaşılan büyük bir sivri kemer dikkat çekmektedir (Şekil 4.85).

Şekil 4.85

Türbe Cephesinde Sivri Kemer



(M. Turkan, 2019)

Pencere açıklıklarının hepsine yatay ve düşey doğrultuda uzanarak birbirine geçen demir çubuklardan imal benzer tarzdaki birer şebeke yerleştirilmiştir. Ayrıca kuzeyden itibaren 4. ve 5. pencere şebekelerinin yatay ve düşey doğrultulu çubukları prizmal demir lokmalarla birbirine bağlanmıştır.

Türbelerin doğuya yönelen cephesi, pencere formu ve boyutları hariç batıdaki ile simetrik denilebilecek benzer özelliklere sahiptir. Pencere açıklıkları örtü sistemindeki kubbelerle aynı aksı paylaşarak, kuzeyden itibaren beş adet yerleştirilmiştir. Kuzey taraftaki ilk ikisi eş boyutlara sahip diğerlerinden daha büyük ölçülerde birer açıklıktır. Kuzey yandaki kare, diğerlerinin tamamı ise kareye yakın ve boyuna dikdörtgen biçimindedir. Kuzeyden itibaren ilk pencere batı cephesindeki gibi büyük bir sivri kemer açıklığının kesme taşlarla örülerek doldurulduğu bölümde yer almaktadır. Pencere açıklıklarının hepsine batı cephedekilerle aynı özellik taşıyan birer şebeke yerleştirilmiştir (Şekil 4.86).

Şekil 4.86

Türbelerin Doğu Cephesi



(M. Turkan, 2019)

Güney baştaki türbenin doğu cephesi tamamen sağırdır ve güney cephesi de bitişik bir yeni bina dolayısıyla bütünüyle kapanmış durumdadır (Şekil 4.87).

Şekil 4.87

Doğu cephede Sivri Kemer



(M. Turkan, 2019)

Kuzey-güney doğrultusunda kesintisiz uzanan türbelerin iç mekanına geçiş için Semahane'nin güney duvarının batı yanı, büyük boyutlu bir dikdörtgen biçiminde açıldığı anlaşılmaktadır. Bu açıklığın ardında, daha yüksek kotlu türbe zeminine erişmek için üç basamak kullanılmış ve ayrıca kuzey-güney aksı boyunca yerleştirilmiş dikdörtgen planlı ve beşik tonoz örtülü bir giriş hazırlık hacmi bulunmaktadır (Şekil 4.88).

Şekil 4.88

Türbelere Giriş



(M. Turkan, 2019)

Her bir türbenin iç mekan görüntüsü diğerlerinin tekrarı gibi olsa da az veya çok bazı farklar dikkati çekmektedir. Bu bakımından kuzeydeki ilk (A) ve üçüncüsü (C) ile güneye doğru birbirine bitişik diğer dördü (D,E,F,G), pandantiflerle geçiş sağlanmış birer kubbe ile örtülüdür. Bu örtü sisteminde güneydeki (G) hariç diğerlerinde kubbe eteği alt yüzeyi pahlı bir korniş çıkıntısı ile vurgulanmıştır.

Kuzeyden itibaren altı türbenin her biri arasında geçit veren doğu-batı yönünde oturan düzgün kesme taş örgülü sivri kemer açıklığı bulunmaktadır. Hepsi de üzenği seviyesinden itibaren sıvasız yüzeye sahiptir. Bu kemerler kuzeydeki ilk iki ve üç ile dördüncü türbe arasında birbirinde farklı yükseklikte fakat eş yükseklikte üzenği seviyesi ile ve bitişik inşa edilmiş ikişer adettir (Şekil 4.89).

Şekil 4.89*Yan Yana Kemerler*

(M. Turkan, 2019)

Güney taraftaki üç türbede ise kuzey yanda büyük birer sivri kemer kullanılarak birbiri arasında geçiş sağlayan birer kapı açıklığının da yerleştiği duvar geri çekilmek suretiyle mekan genişletilmiştir (Şekil 4.90). Güney baştaki, büyük ihtimalle en son inşa edilmiş türbenin gövdesi dış görünüşte diğerlerinden iri ve biraz yüksek olduğu gibi iç mekan bakımından da daha büyüktür (Şekil 4.91).

Şekil 4.90*Genişletilmiş Türbe Mekânı*

(M. Turkan, 2019)

Şekil 4.91*Büyük Boyutlu Türbe*

(M. Turkan, 2019)

Kuzeydeki ilk türbe ise doğu batı yan cephelerinde, sonradan kesme taş örgü ile doldurulduğu bariz şekilde görülen büyük birer kemer vardır. İç mekanda da aynı biçim ve ölçülerde, kuzey ve güney yanlardaki büyük kemerlerden anlaşıldığı üzere vaktiyle baldaken tarzı ve kubbe ile örtülü bir bina iken zamanla geçirdiği değişiklikler sonucu bu türbenin günümüzde görüntüsü ortaya çıkmıştır (Şekil 4.92).

Şekil 4.92

Baldaken Türbe



(M. Turkan, 2019)

Kuzeyden itibaren ikinci türbe mekanı doğu-batı istikameti boyunca dikdörtgen plan ve beşik tonoz örtüye sahiptir. Bu özellikleri bakımından diğer türbe mekanlarına göre mimarisi çok farklıdır ve muhtemelen başlangıçta böyle düzenlenmiş bir yapı olmayıp, kuzey ve güney yanlarındaki türbelerin arasındaki bir boşluk iken, daha sonra doğu ve batı yanlarına duvar örülerek ve tonoz örtüsü inşa edilerek türbeye dönüştürülmüştür (Şekil 4.93).

Şekil 4.93

Beşik Tonoz Örtülü Türbe



(M. Turkan, 2019)

İç mekanda türbelerin batı duvarındaki pencereler, dış görüntüsüyle benzer şekil ve boyutlarda birer açıklıktır. Ayrıca güney baştaki türbede pencerenin kuzey yanında mevcut kapı açıklığı gibi güneyden itibaren ikinci üçüncü ve dördüncü ile sonradan türbeye dönüştürüldüğünü düşündüğümüz beşik tonozla örtülü, ikinci bölüm (B) duvarlarında, her pencerenin kuzey yanında boyuna dikdörtgen biçiminde büyükçe birer niş bulunmaktadır. Bu nişlerin, güney baştaki türbede halen görüldüğü gibi, aslında birer kapı açıklığı olduğu, fakat dış taraftaki duvar derzleri takip edilerek muntazam bir örgüyle kapatıldığı da bir ihtimal dahilindedir (Şekil 4.94).

Şekil 4.94

Kapı Nişi



(M. Turkan, 2019)

Kuzey taraftaki ikinci, sonradan beşik tonozlu örtü sistemi kullanılarak türbe mekanına dönüştürüldüğü tahmin edilen bölümün batı duvarında ise pencere açıklığı kullanılmamıştır; fakat yanı başındaki diğer türbelerdeki pencere - niş tertibine benzer ölçüler ve yerleşimle iki adet niş bulunmaktadır.

Türbelerin doğu duvarlarındaki pencereler de batıdakiler gibi olmakla beraber, form bakımından az farkla kareye yakın dikdörtgen biçiminde birer açıklıktır.

Türbelerin iç mekanlarında, duvar ve örtü sistemleri tamamen sıvanarak beyaz renkte badana yapılmıştır. Sıvasız bırakılmış kemerler de dahil olmak üzere iç mekanlara ait herhangi bir dekoratif eleman bulunmamaktadır.

Türbelerin tamamında tabanlara, dikdörtgen biçiminde kesilmiş yerel mermer levhalar, şaşırtmalı yerleştirme ile döşenerek kaplama yapılmıştır.

Türbelerde halen mevcut mezarlar kuzeyden itibaren ilk ve üçüncü mekanda üçer, öteki mekanlarda ise ikişer adet olmak üzere toplamı 16 adettir. Bu mezarların çoğunluğunda birer mevlevi başlığı da bulunmaktadır.

Güney yöndeki türbe (G) mekanındaki iki sandukadan güney yana yerleştirilen, hepsinden daha büyük boyutlardadır ve diğerlerinden başka bir farkı da, dikdörtgen prizması şeklinde baş ve ayak şahideleri, iri boyutlu birer kesme taştır (Şekil 4.95).

Şekil 4.95

Güney Yöndeki Türbe



(M. Turkan, 2019)

Çizim 4.22

Mevlevi Türbeleri Plan ve Batı Cephesi

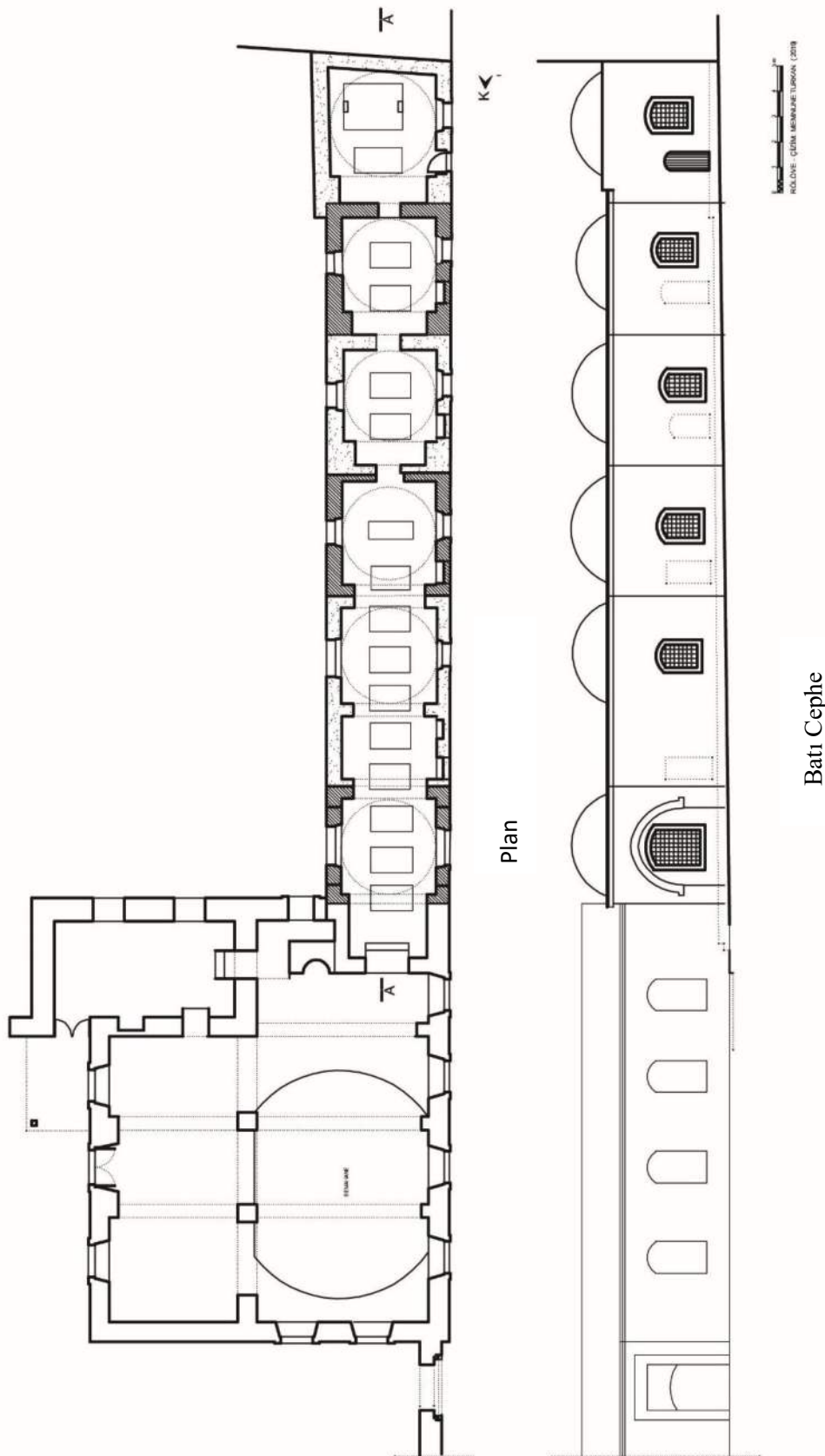

Çizim 4.23

Mevlevi Türbeleri kesit ve Doğu Cephesi

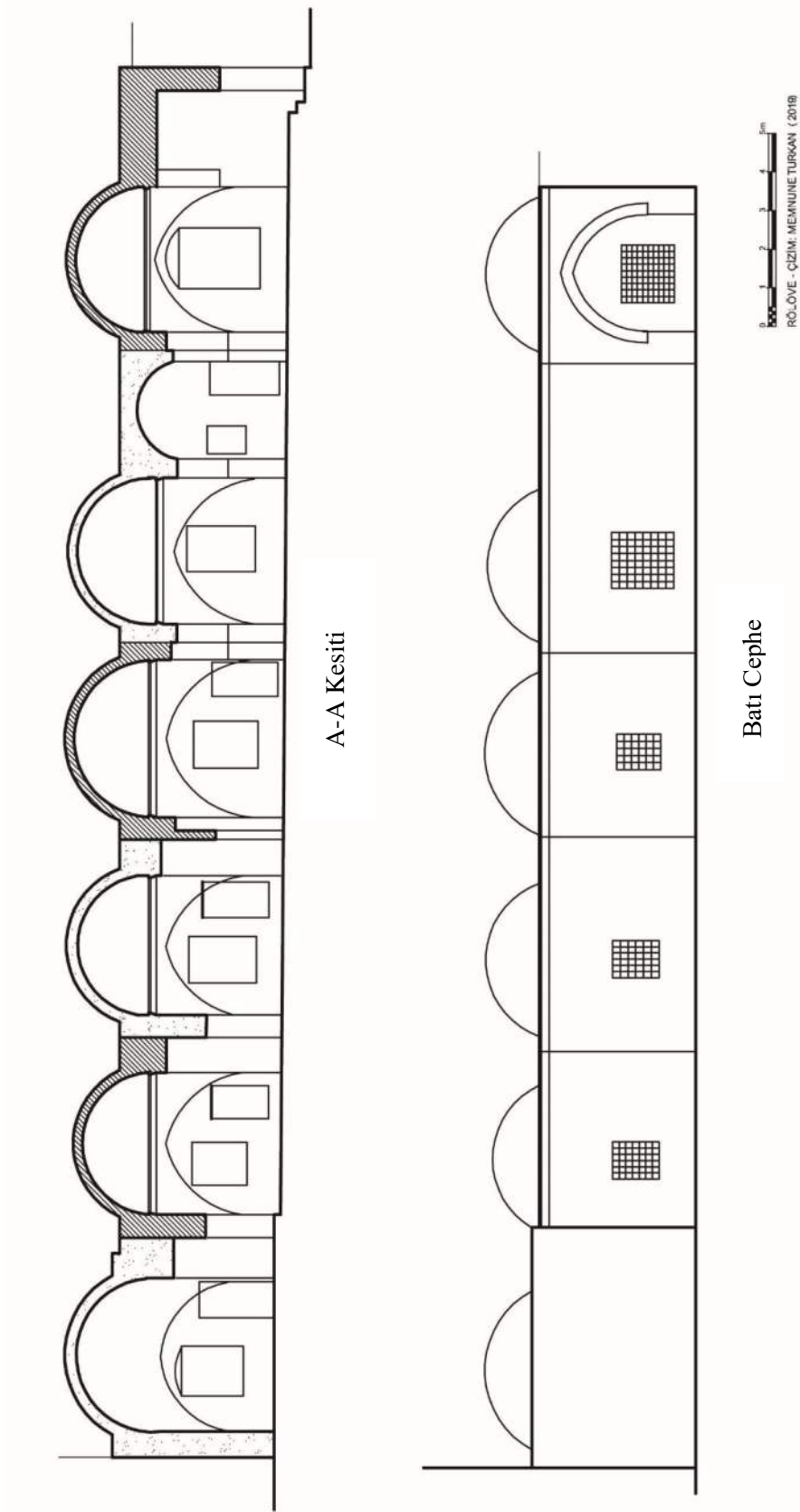

Limasol İlçesi

Piri Ali Dede Türbesi

İnceleme Tarihi:29 Nisan 2018.

Piri Ali Dede Türbesi⁴⁰ Limasol Limanı'nın kuzey yönünde, kuzeydoğu – kuzeybatı doğrultulu Spirau Araouzou Caddesi ile Limasol gümrük binalarının arasında kalan Piri Ali Dede Tekkesi'ne ait arazide bulunmaktadır. Tapu haritalarında “Piri Ali Dede Camisi”, yazılı belgelerde “Piri Zaviye'si” diye kaydedilmiştir (Anonim, 1982; Bağışkan, 2005). Tekkeden günümüze türbe, mescit, yardımcı bir oda ve birkaç mezar gelebilmiştir (Şekil 4.96), (Çizim 25).

Şekil 4.96

Piri Ali Dede Tekkesi Hava Fotoğrafi

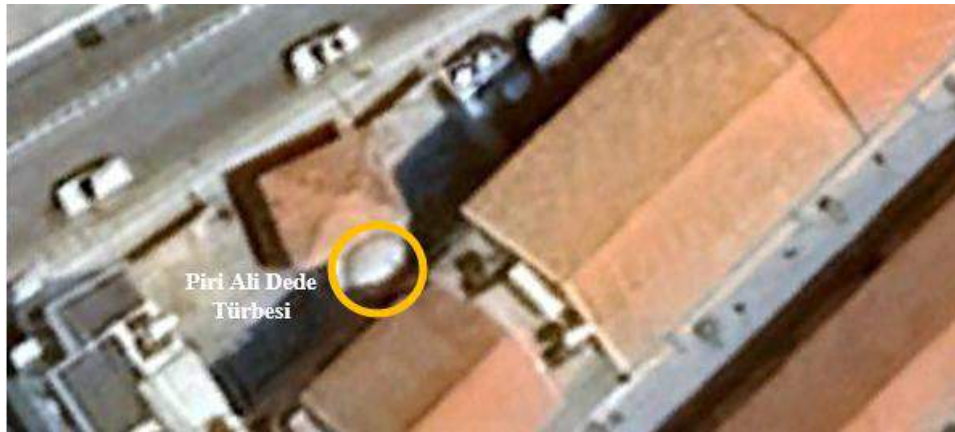

(Google Earth, 2025; Düzenleme: M. Turkan, 2025)

Piri Ali Dede⁴¹, 1570 yılında Osmanlı Devleti'nin adayı fethi sırasında Limasol'a ilk ayak basmış, sancağı dikmiş ve orada şehit olmuştur. Anısına önce mezar yapılmış, daha sonrada türbe inşa edilmiştir. Türbenin yapım tarihi bilinmemektedir⁴² (Bağışkan, 2005).

⁴⁰ Anonim 1982'de, Piri Ali Dede Türbesinin anıtsal değeri olmadığını yazmaktadır.

⁴¹ Piri Ali Dedenin bir denizci olduğu ve fırtınaya yakalanan gemileri kurtardığı inancı yaygındır.

⁴² 1974 sonrası güneyde kalan dini yapılarla ilgili bir çalışmada inşa tarihi 1705 olarak verilmiştir.

Bina, caddeye cephelenmiş Piri Ali Dede Mescidi ile güneydoğu yönündeki yapılar arasında sıkışmış konumdadır (Şekil 4.97). 1800 yıllarının başında bir tamir geçirdiği kayıtlarda görülmektedir. En son 2018 yılında tamir edilmiştir (Bağışkan, 2005).

Şekil 4.97

Piri Ali Dede Türbesi



(M. Turkan, 2019)

Türbeye, mescit binasının kuzey yanında bulunan bahçe kapısından geçilen araziden ulaşılmaktadır (Çizim 4.24). Zemini, mevcut bahçe kotundan ve mescidin giriş zemininden yaklaşık 50 cm daha düşük kottadır. Kare plana sahip türbe, moloz taş malzeme ile inşa edilmiş ve pandantiflerle geçiş sağlanmış kubbe ile örtülü kübik bir yapıdır. Kuzey-Doğuya yönelmiş moloz taş malzeme ile inşa edilmiş cephe, sağ yanında taş bir eşikle yükseltilmiş basık kemerli bir kapı açıklığı ve sol yanında, küçük, boyuna dikdörtgen biçimli basık kemerli bir pencere açıklığından ibarettir. Her iki açıklığın etrafı taş sövelidir. Kapı açıklığının yukarısında, boyuna dikdörtgen, içi boş, oldukça derin bir kitabe nişi bulunmaktadır. Kapı açıklığına yanyana ahşaplardan imal edilmiş bir kapı takılmıştır. Pencere açıklığına, dört adet düşey, yedi adet yatay doğrultulu demir çubuktan imal edilmiş bir şebeke monte edilmiştir.

Türbenin batı cephesinde de aynı özelliklerde bir pencere bulunmaktadır. İki cephenin çatı saçağı, alt kısmı pahlanarak taşırılmıştır.

Kuzeybatı yanı mescit binası ile güneydoğu yanı ve çatısının bir bölümü, başka bina inşa edilerek kapatılmıştır (Şekil 4.98-99).

Şekil 4.98

Türbe Kuzeydoğu Cephesi



(M. Turkan, 2019)

Şekil 4.99

Kuzeybatı Cephesi



(M. Turkan, 2019)

Bir eşikle geçilen türbe mekanının duvar ve çatı örtüsü, moloz taş malzeme ile inşa edilmiştir. İç mekanda kapı ve pencere nişileri, basık kemerlerle yükseltilmiştir (Şekil 4.100-101). Türbenin güney duvarında içi moloz taşla doldurulmuş kapı boyutlarında, basık kemerli bir niş görülmektedir. Pencere açıklıklarına, iki kanatlı pencere monte edilmiştir. Kanatlar yatay bir ahşapla iki bölüme ayrılmıştır.

Şekil 4.100

Duvar ve Kapı Kemerli



(KKTC Din İşleri Dairesi)

Şekil 4.101

Örtü Sistemi



(KKTC Din İşleri Dairesi)

Zemin, devşirme mermer malzeme ve düzgün olmayan taş malzeme ile kaplanmıştır (Şekil 4.102). Türbenin ortasında, doğu-batı istikamette, iki sıra moloz taş malzeme ile yükseltilmiş kaidenin üzerine yerleştirilmiş bir sanduka bulunmaktadır⁴³ (Şekil 4.103).

Şekil 4.102

Zemin Kaplaması



(KKTC Din İşleri Dairesi)

Şekil 4.103

Sanduka



(KKTC Din İşleri Dairesi)

⁴³ 1974 yılında Türklerin Limasolu terketmesi ve Girne'ye göç etmesi sırasında Piri Ali Dedenin sandukası, bakıcılığını yapan kişi tarafında Girne'deki Ağa Cafer Paşa Camisine taşınmıştır.

Çizim 4.24

Piri Ali Dede Türbesi Plan Kesit ve Görünüşü

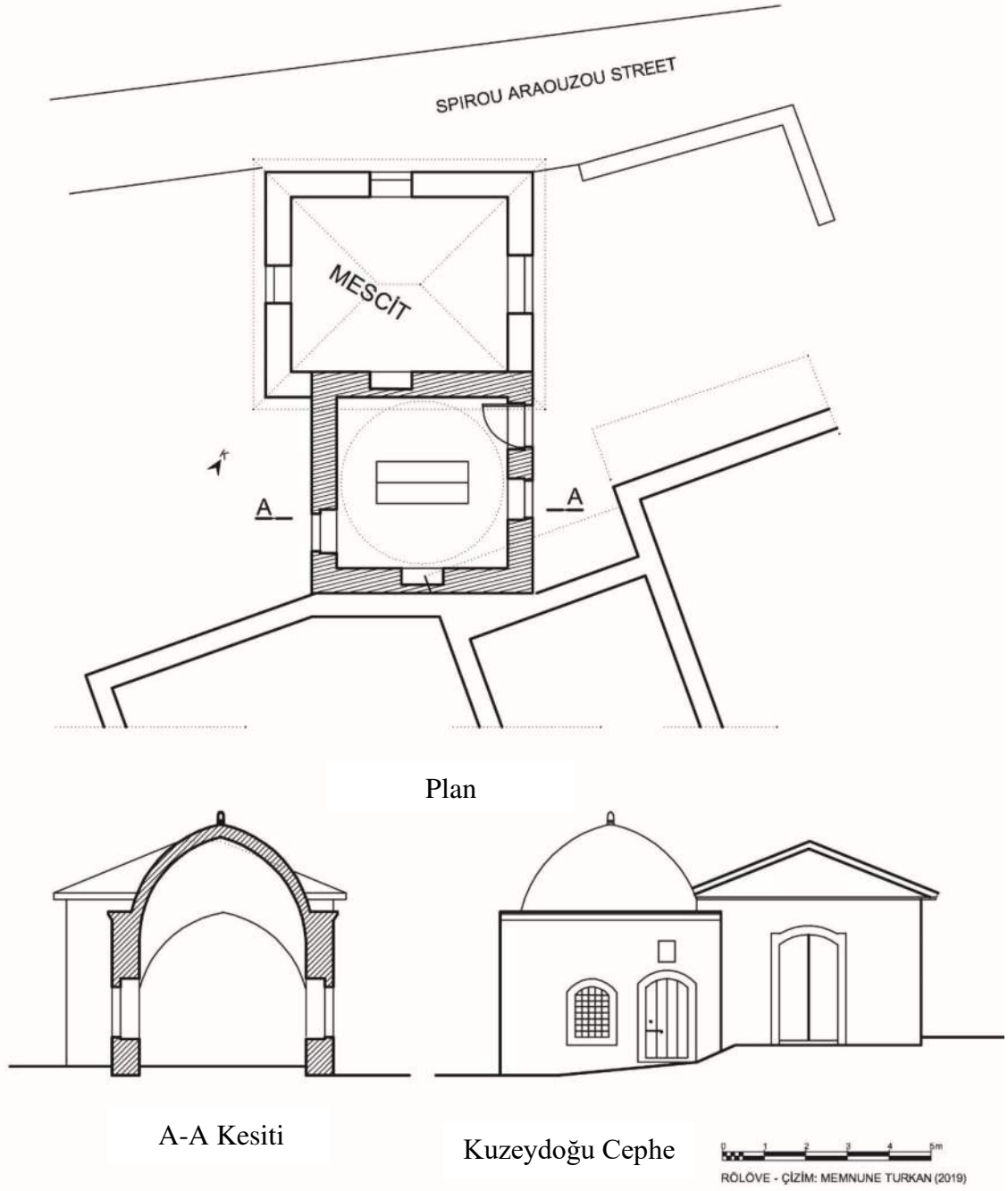

Mağusa İlçesi

Osmanlı Mezarlığı Türbeleri

Mağusa'daki Osmanlı Mezarlığı Türbeleri⁴⁴ ağusa surlarının Akkule Kapısı'nın karşısında (güney yönünde), üç adet olarak Osmanlı Mezarlığı'nda yer alırlar. XVII. yy'a tarihdirilmiş üç adet Osmanlı mezar anıtının 1992 de başlayan tamiratının 1994 de tamamlanmıştır. (Anonim, 1991; Kılıcı 2019; Uluca, 2006), (Şekil 4.104), (Çizim 4.25).

Şekil 4. 104

Osmanlı Mezarlığı Türbeleri Hava Fotoğrafi



(Google Earth, 2025; Düzenleme: M. Turkan, 2025)

Çizim 4.25

Osmanlı Mezarlığı Yerleşim Planı



⁴⁴ Kara kapısı karşısında eski Osmanlı mezarlığındaki türbelerin XVII. yüzyıldan kalma, şehrin ileri gelenlerine ait olabileceği sanılmaktadır.

Anonim Türbe (A). İnceleme Tarihi: 23 Nisan 2018. Türbe, Mağusa'daki tarihi Osmanlı Mezarlığı'nda, surların Akkule Kapısı'nın karşısında, mezarlığın kuzey kenarında yer almaktadır (Şekil 4.104), (Çizim 4.26). Doğu-batı doğrultulu Fevzi Çakmak Bulvarı'nın güney yanında ve yol kotundan birkaç metre yüksek konumdadır (Şekil 4.105), (Çizim 4.26-27) Kitabesi yoktur ve kime ait olduğu hakkında bir bilgiye rastlanmamıştır. XVII. yüzyıla tarihlendirilmiştir. (Anonim, 1996; Esin, 1969b; Ullustrated London News, 17 August 1878).

Şekil 4.105

Anonim Türbe (A)



(M.Turkan, 2018)

Türbenin etrafı kaba yonu taş malzemeli bir duvarla çepeçevre kuşatılarak, daracık bir avlu içine alınmış ve avlunun, güney duvarı aksında bir kapı açıklığı bırakılmıştır. Kapı açıklığına, avluya doğru açılacak şekilde yapılmış düşey ve yatay demir çubuklardan imal edilmiş bir çift kanat takılmıştır (Şekil 4.106) .

Şekil 4.106

Türbenin Avlu Kapısı



(M. Turkan, 2018)

Türbe, kare planlı ve kübik görünümlü bir gövdeye sahiptir. Sekizgen planlı kısa bir kasnak ve pandantifli geçiş sistemine sahip kubbe ile örtülmüştür. Çevresini kuşatan avlu duvarları ile benzer nitelikte kaba yonu taş malzeme ile inşa edilmiştir (Şekil 4.106). Binanın doğu duvarında cephe aksına yerleştirilen basık kemerli kapı açıklığı ve açıklıkta, demir profil ve çubuklardan imal edilmiş bir kapı bulunmaktadır (Şekil 4.107).

Şekil 4.107

Kapı



(M. Turkan, 2018)

Her bir beden duvarı aksı ile ortalanarak boyuna dikdörgen biçimli birer pencere açıklığı bırakılmıştır. Pencerelede, düşey ve yatay demir çubuklardan imal edilmiş şebeke vardır. Kuzeydeki pencere açıklığında stilize yaprak motifli kabartmalar işlenerek süslenmiş; devşirme bir mermer blok lento olarak kullanılmıştır (Şekil 4.108). Diğer pencerelerde herhangi bir süsleme unsuru mevcut değildir.

Şekil 4.108

Pencere ve Devşirme Mermer Lento



(M. Turkan, 2018)

Türbenin örtü sistemini oluşturan kubbe, sekizgen kasnak üzerine oturtulmuş gibi görünmekle birlikte, esasen kısa bir kasnak biçimindeki bölüm inşası ile kubbenin alt kısmı gizlenerek dış kütleyle yansıyan bombesi azaltılmıştır. Adeta sahte bir kubbe kasnağı şeklindeki sekizgen prizmal bölümün dört cephesi beden duvarları ile hemyüz olarak yükselmekle birlikte, saçak kornişi tarafından ayrılmaktadır. Beden duvarları ve kasnak görüntüsündeki bölümü sınırlandıran saçak kornişi, birbirinin aynı özellikte ve alt yüzeyi binaya doğru pahlanmış, az çıkıntılı bir profil halinde çepeçevre uzanmaktadır (Şekil 4.109).

Şekil 4.109

Saçak Kornişi



(M. Turkan, 2018)

Binanın iç mekanına, doğu cephe aksındaki basık kemerli kapı açıklığından biraz yüksek bir eşikten geçilerek, girilmektedir. İç mekanda beden duvarları ile pandantif yüzeyleri kubbe eteğine kadar sıvanarak beyaz badana yapılmıştır. Kubbe ise düzgün kesme taş örgülüdür ve çıplak halde bırakılmıştır (Şekil 4.110). Pandantiflerde bir bölümü sıvanmış sekiz kollu yıldız (Süleyman Mührü) kapartması görülmektedir (Şekil 111).

Şekil 4.110

Kubbe İçi



(M. Turkan, 2018)

Şekil 4.111

Süleyman Mührü



(M. Turkan, 2019)

Kapı ve pencere açıklıkları iç mekana doğru genişleyecek şekilde inşa edilmiş yan sövelere sahiptir. Pencereleler dıştan boyuna dikdörtgen biçiminde olmakla birlikte içten basık kemerlidir (Şekil 4.112).

Tabanı gayri muntazam görünüşlü taş levhalarla kaplı mekanın orta bölümünde zemin seviyesinden biraz yüksek bir kaide üzerinde yükselen, doğu–batı doğrultulu dikdörtgen prizmal lahit günümüzdeki haliyle çimento harçla sıvalıdır (Şekil 4.112).

Şekil 4.112

Pencereler ve Lahit

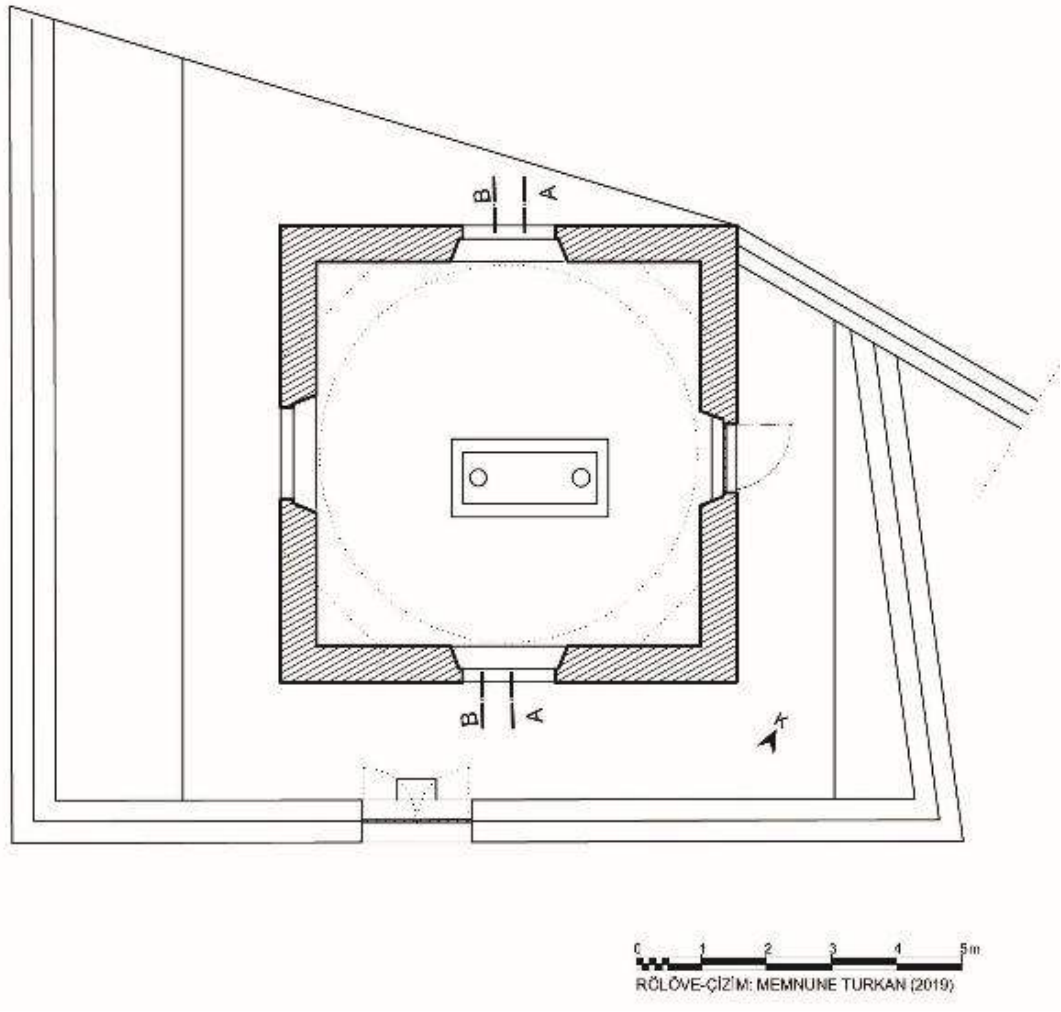

(M. Turkan, 2019)

Çizim 4.26*Anonim A Planı*

Çizim 4.27

Anonim Türbe (A) Kesit ve Cepheleri

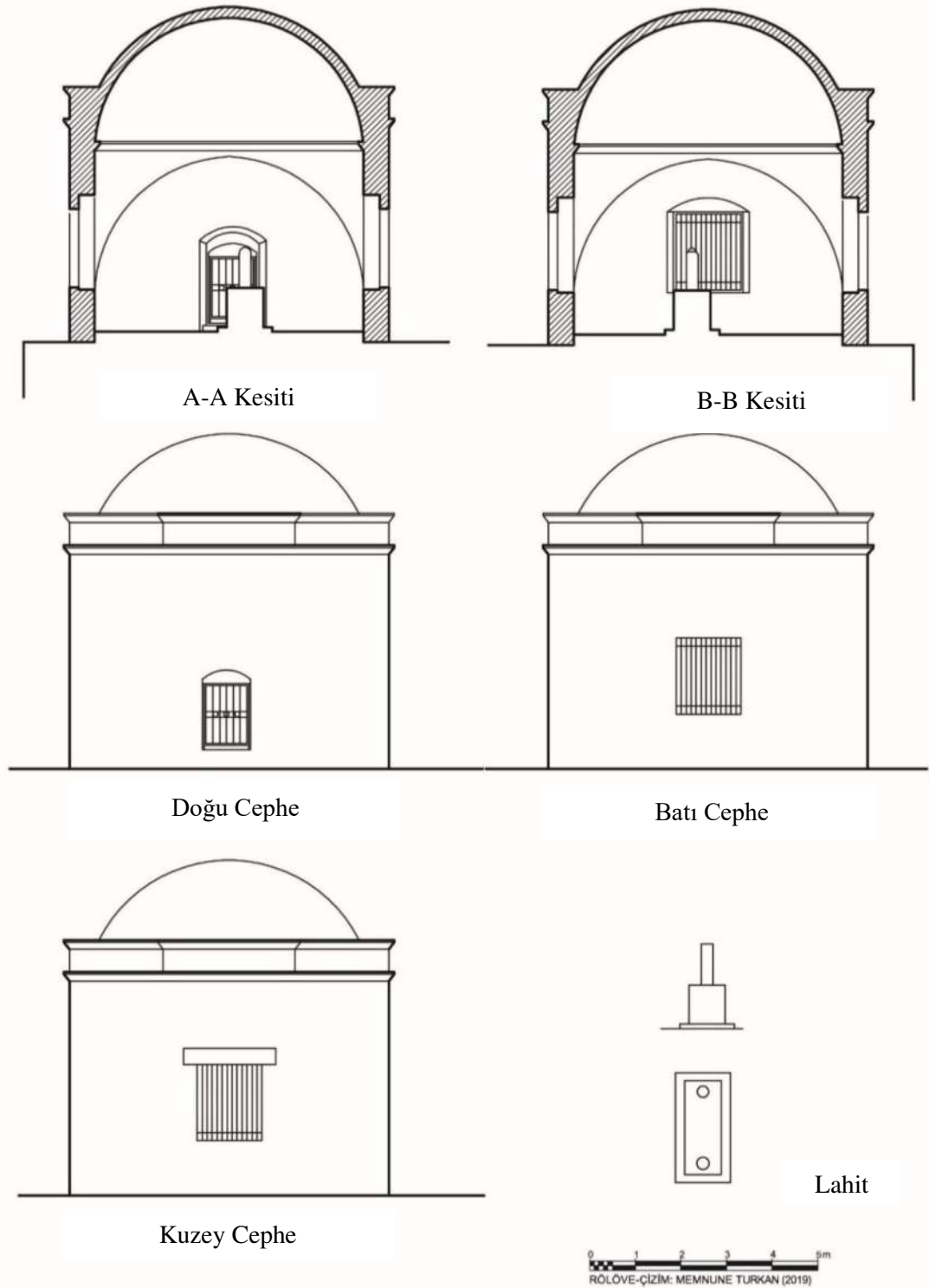

Anonim Türbe (B). İnceleme Tarihi 23 Nisan 2018. Türbe, Mağusa'da Osmanlı Mezarlığı'nın orta bölümünde kendisine ait dikdörtgen biçimindeki bir avlunun güneydoğu duvarına bitişik konumdadır. Kime ait olduğu ve inşa tarihi bilinmemektedir. Karakteristik özellik taşıyan türbe, mimarî özelliklerine göre 17-18. yüzyıllara tarihlendirilmiştir (Aslanapa, 1975; Kılıcı, 2007, 2019). Bina, Vakıflar Genel Müdürlüğü tarafından 1992-93 yıllarında onarılmıştır. (Şekil 4.104), (Çizim 4.26).

Avlunun kaba yonu taş malzeme ile inşa edildiği halde kesme taşlarla tamir edildiği görülen duvarların kuzeyinde bırakılmış kapı açıklığından, çevredeki toprak seviyesinden üç basamakla çıkılarak avlu zeminine ulaşılmaktadır.

Toprak tabakasıyla kaplı avlunun zemini ile türbe tabanı aynı seviyededir. Türbe, düzgün kesme taş malzeme kullanılarak kare planlı olarak inşa edilmiştir. Kare planda, köşelere yerleştirilerek üzengi seviyesine kadar yükselen kare prizma biçimi kütleyle sahip dört ayak ile bunları birbirine bağlayan dört adet sivri kemer, pandantiflerle geçiş sağlanmış tek kubbeli örtü sistemi ile baldaken tarzı kuruluşa sahip bir türbedir (Şekil 4.113), (Çizim 4.28).

Şekil 4.113

Anonim Türbe (B)



(M. Turkan, 2018)

Türbenin bina cephelerini çepeçevre dolanarak sınırlandıran taş sacak kornişi, kısmen taşıntılıdır ve alt bölümü pahlı bir yüzey halinde uzanır. Kemerler esas cephe hizasından biraz geri çekilerek vurgulanmıştır. Binanın güney cephesindeki açıklık, kemer üzengi hattının biraz yukarısına yükselen kaba yonu taşlarla örülmüş bir duvarla, kısmen kapatılmıştır. Ayrıca bu cephede, binanın güneybatı ve güneydoğu köşelerindeki ayaklar bitişerek avlunun köşelerine kadar uzanan avlu duvarı bölümlerinin de sonradan inşa edilmiş olduğu anlaşılmaktadır (Şekil 4.114).

Şekil 4.114

Türbe ve Avlu Duvarı



(M. Turkan, 2018)

Binanın iç mekanında, dıştaki saçak kornişine benzer kesitli bir profille kubbe eteği belirginleştirilmiştir. Bu profil kuşağı ile birlikte kubbenin bir kısmı, pandantifler ve dört cephedeki kemerlerin iç taraftaki taşları tamamen yenilenmiş durumdadır (Şekil 4.115).

Binanın zemini gayri muntazam taş plakalarla kaplıdır ve orta bölümünde doğu-batı doğrultusunda uzanan ve düzgün kesme olmayan taş bloklarla dikdörtgen biçiminde çerçevelenmiş sade bir mezar bulunmaktadır (Şekil 4.115).

Şekil 4.115*İç Mekân ve Mezar*

(M. Turkan, 2018)

Çizim 4.28

Anonim Türbe (B) Plan, Kesit ve Görünüşü

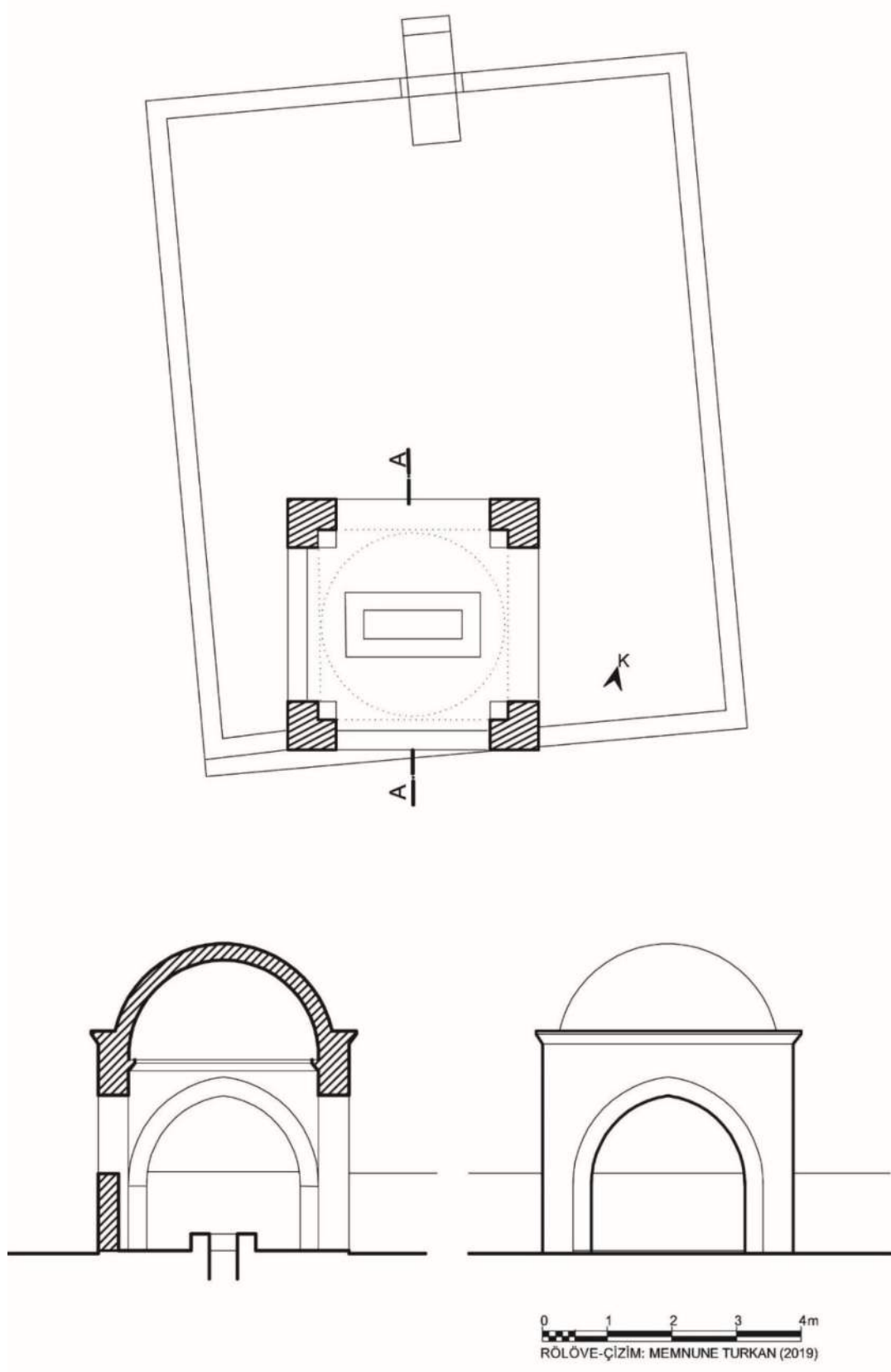

Anonim Türbe (C). İnceleme Tarihi: 23 Nisan 2018. Türbe, Mağusa'da Osmanlı Mezarlığı'nın güney tarafında, kare planlı bir avlu içerisinde. Kime ait olduğu ve inşa tarihi bilinmemektedir; Anonim (B) gibi XVII-XVIII. yüzyıllarına tarihlendirilmiştir (Kılıcı, 2019). (Şekil 4.104), (Çizim 4.26). Avlu duvarları üç sıra kaba yonu taş malzeme kullanılarak inşa edilmiş ve üzerine de aynı malzeme ile kısmen dışa taşırılarak üçgen kesitli *harpuşta* örülmüştür. Kuzey ve batıdaki avlu duvarlarında birer kapı açıklığı vardır ve halen kuzeydeki yan sövelerine ait taşların bir kısmı dökülmüş durumdadır (Şekil 4.116), (Çizim 4.29).

Şekil 4.116

Anonim Türbe (C)



(M. Turkan, 2018)

Bina, avlunun güneybatı köşesine yakın konumlu kare planla ve dört köşesine yerleştirilen L şeklinde birer ayak arasındaki dört adet sivri kemere oturan tek kubbeli örtü ile baldaken formunda inşa edilmiştir.

Örgü sisteminde kubbeye geçiş pandantiflerle sağlanmış ve kaide ile birlikte binanın tamamında düzgün kesme taş inşa malzemesi kullanılmıştır. Ayaklar, yaklaşık 50-60 cm. civarında yüksekliğe ve dört cephede de 10 cm. kadar dışa taşkın kütleyle sahip adeta subasman görünüşlü bir bina kaidesine oturtulmuştur (Şekil 4.117).

Şekil 4.117*Türbe Kaidesi*

(M. Turkan, 2018)

Cephe kemerleri üzengi seviyesinden itibaren biraz geri çekilerek belirgin hale getirilmiştir. Binayı çepre çevre dolanarak cepheleri sınırlandıran saçak kornişinin taşıntısının alt kısmı pahlanarak duvar yüzeyine bağlanmıştır. Binanın iç mekanında kubbe eteği, pahlanarak biraz taşırılmıştır. Duvar yüzeyleri dışta olduğu gibi tamamen çıplak bırakıldığı için taş örgüsü görülmektedir (Şekil 4.118).

Şekil 4.118*Kubbe İçi*

(M. Turkan, 2018)

Mekanın ortasında, dođu –batı yönünde uzanan, düzgün olmayan taşlarla, dikdörtgen biçimli çerçevesiyle bir mezar vardır ve çevresindeki zemin, yerel taş plakalarla kaplanmıştır (Şekil 4.119).

Şekil 4.119

Mezar



(M. Turkan, 2018)

Çizim 4.29

Anonim Türbe (C) Plan, Kesit ve Cephesi

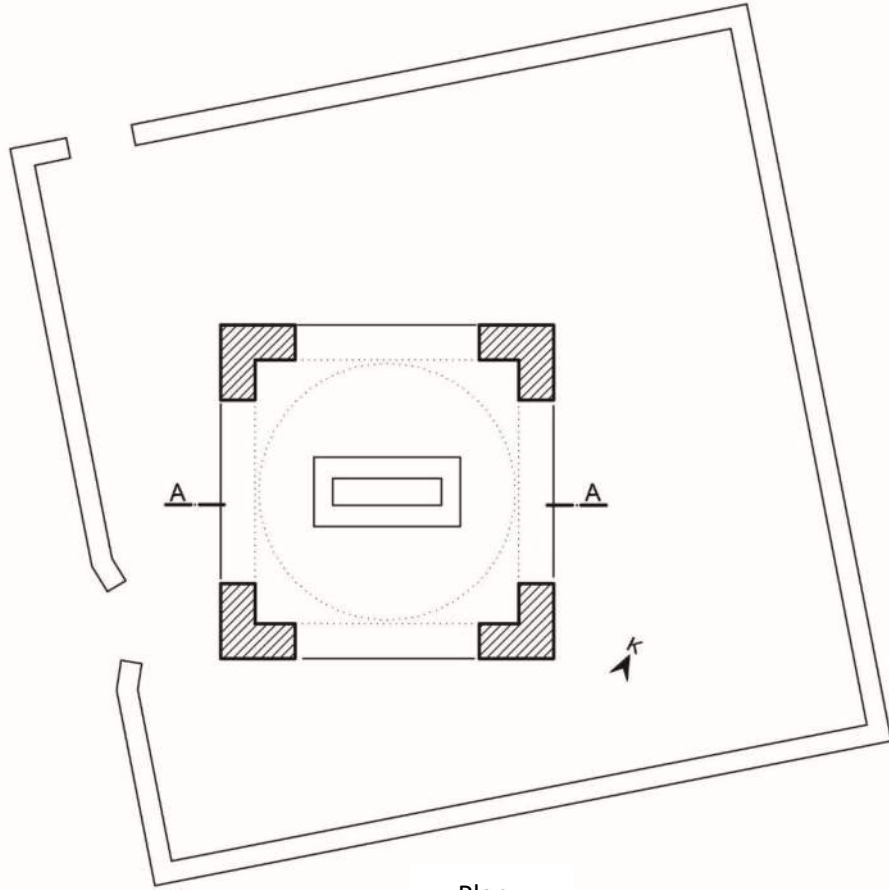

Plan

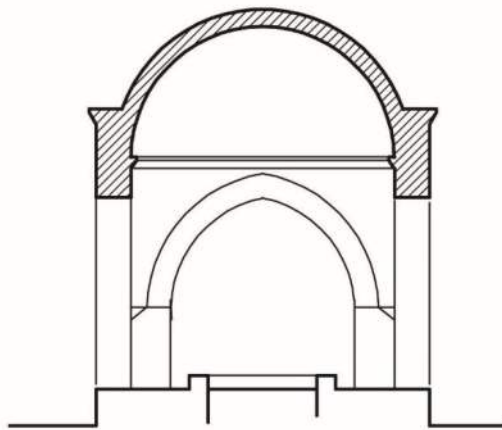

A-A Kesiti

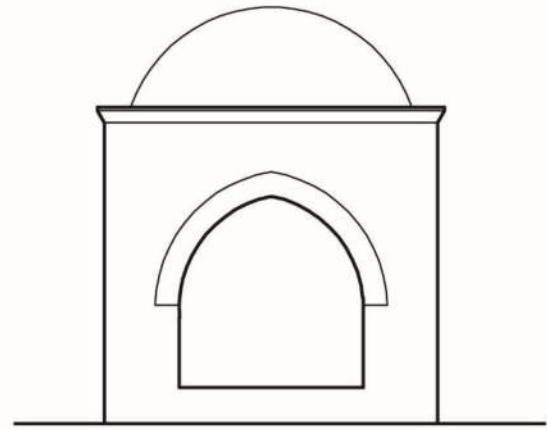

Cephe

0 1 2 3 4 5m
RÖLÖVE-ÇİZİM: MEMNUNE TURKAN (2019)

Kutup Osman Efendi Türbesi

İnceleme Tarihi: 23 Nisan 2018.

Kutup Osman Efendi⁴⁵ Türbesi, Mağusa'da Namık Kemal Lisesi'nin güneydoğu yanında yer alan Kutup Osman Tekkesi'nin bitişiğinde bulunmaktadır (Akar, 2020; Alasya, 1964; Bağışkan, 2005; Eyyamoğlu ve Pilehvarian, 2018; Güleç, 2016;) (Şekil 120).

Şekil 4.120

Kutup Osman Tekkesi Hava Fotoğrafı



(Google Earth, 2025; Düzenleme: M. Turkan, 2025)

Türbe, kaynaklara göre, Celveti Tarikatı'nın Kıbrıs'taki kurucusu kabul edilen Şeyh Kutup Osman Efendi (Atpazari Osman Fazlı) (1632-1691) adına, 1739 yılında inşa edildiği bilinmektedir. Daha sonra, Kıbrıs Muhassalı ve Celvetiye Tarikatı mensuplarından Elhaç Seyit Mehmet Ağa tarafından, zamanla harap olan türbe tamir edilmiş, mescit ve odalar 1824-1825 yıllarında inşa edilmiştir (Andız, 1990; Anonim, 1991; Eyyamoğlu- Pilehvarian, 2018; Konur, 1938).

⁴⁵ Kutup Osman Efendi bkz. M. Eyyam ve Nuran Pilehvarian 2018.

Tekke yapısının bugünkü planı ve duvar örgü tekniği incelendiğinde farklı zamanlarda inşa edildiği anlaşılmaktadır. Önce türbe, sonra mescit ve diğer oda yada yapı bloklarının ilave edildiği, adı geçen tarihten önce bir türbedarın burada görev yaptığı ve bu türbedar tarafından hazırlanan 1785-86 tarihli yazının da bina girişinde bulunması bunu desteklemektedir (Altan, 1986; Eyyamoğlu-Pilehvarian, 2018; Numan, 2006).

Mevcut haliyle türbenin kuzeybatısındaki zemin, iri boyutlu taş levhalarla kaplanmıştır. Kuzeybatı ve güneybatı yanlarına bir basamak kadar yüksek trotuvar yapılmıştır.

Kutup Osman Tekke'sinin kuzeybatı bölümünde kare planlı bir mekânı gibi görünen türbe, pandantiflerin kubbeye geçiş elemanı olarak kullanıldığı kubbe ile örtülmüştür. Kaba yonu taş malzeme ile inşa edilmiş binanın güneydoğu cephesi, tekke mekânına yönelmektedir; kuzeydoğu, kuzeybatı ve güneybatı cepheleri ise serbesttir. Bu cepheler herhangi bir süsleme unsuru taşımamaktadır ve alt kısmı diyagonal pahlanmış saçak taşıntısı ile sınırlandırılmıştır. Saçaklarda kuzeybatıdakine iki adet, güneybatıdakine bir adet yekpare kesme taş çörten yerleştirilmiştir (Şekil 4.121), (Çizim 4.30-31).

Şekil 4.121

Kutup Osman Efendi Türbesi



(M. Turkan, 2018)

Binanın serbest durumdaki kuzeydoğu, kuzeybatı ve güneybatı cephelerinin aksına, boyuna dikdörtgen biçiminde birer pencere açıklığı yerleştirilmiştir. Ahşap doğramalı, çift kanat takılı pencere açıklıklarında, yatay doğrultu demir çubukların içinden geçen, düşey hatlı, demir çubuklardan imal edilmiş şebekeler vardır.

Türbe iç mekanına giriş, kuzeybatı beden duvarı ortasındaki kapıdan ve tekkeye ait bir bölüm aracılığı ile sağlanmıştır. Dikdörtgen biçimindeki kapı açıklığı düzgün kesme taş örgülü yan söveler ve baş aşağı yerleştirilen bir *trapez* şeklindeki büyük boyutlu lento ile kuşatılmıştır. Kapı kanadı tekdir ve kalın ahşap malzemesi, birer ucu menteşe kancası oluşturan lama demir kuşaklar mihlanarak perkitilmiştir. Kapı açıklığına, türbe mekanı tarafına doğru bir çift kanatla açılacak şekilde yerleştirilen yatay ve düşey doğrultulu demir çubukların birbirine kaynaklanması suretiyle imal edilmiş, günümüze yakın dönemlere ait bir parmaklık eklenmiştir (Şekil 4.122).

Şekil 4.122

Türbe Kapısı



(M. Turkan, 2018)

Türbenin iç mekanında şimdiki duvar ve örtü sistemi yüzeyleri düz sıva tabakasıyla kaplanarak beyaz badana yapılmış haldedir. Sıva kusuru dolasıyla deforme olduğu anlaşılan kısa ve içbükey bir kasnak bölümü üzerine kubbe oturtulmuştur (Şekil 4. 123). Beden duvarlarında, dıştan dikdörtgen biçimi açıklığa sahip pencerelerin iki yanı içe doğru genişletilmiş ve birer basık kemerle birbirine bağlanmıştır (Şekil 4.124).

Şekil 4.123

Kubbe İçi



(M. Turkan, 2018)

Şekil 4.124

Pencere Nişi



(M. Turkan, 2018)

Güneybatıdaki pencerenin sağ (batı) yanında kare planla girinti yapan basık kemerli küçük bir niş mevcuttur ve niş kemeri üstündeki duvar bölümüne stilize çiçek kabartmalarıyla süslü, şipolyen bir malzeme, ikizkenar üçgen benzeri bir alınlık görüntüsünde yerleştirilmiştir (Şekil 4.125).

Şekil 4.125

Şipolien Başlıklı Niş



(M. Turkan, 2018)

Zeminde taş plakalar, kaplama malzemesi olarak kullanılmıştır. Mekanın ortasına, kuzeybatı-güneybatı istikametine bir sanduka yerleştirilmiştir (Şekil 4.125).

Çizim 4.30

Kutup Osman Efendi Türbesi Planı

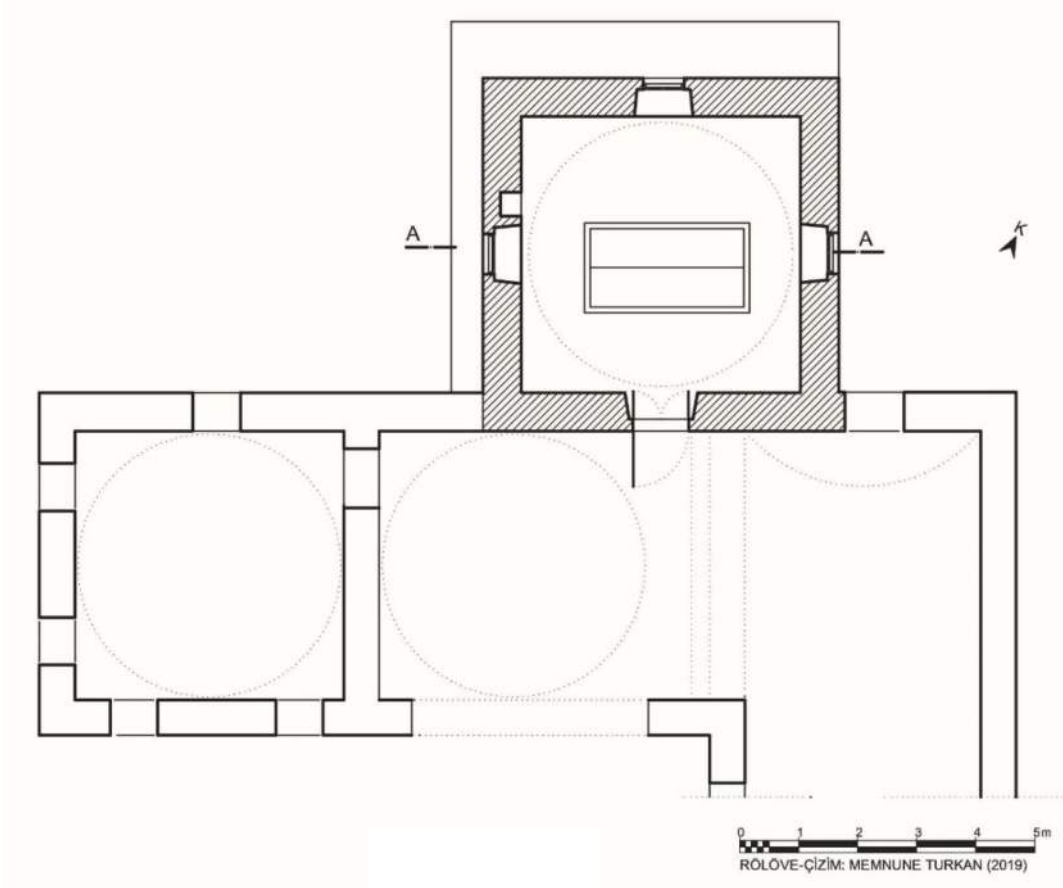

Çizim 4.31

Kutup Osman Efendi Türbesi Kesit ve Görünüşleri

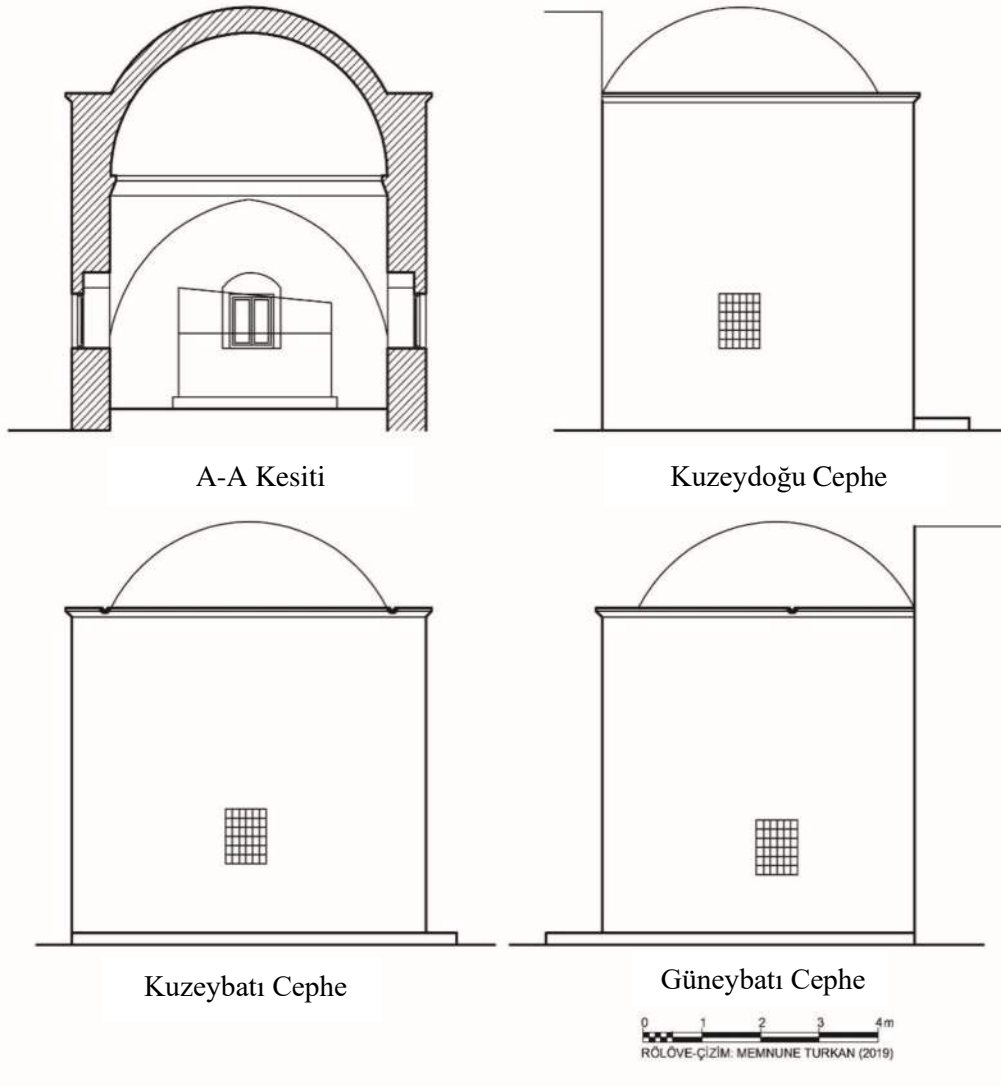

Mehmet Ömer (Şam Müftüsü) Efendi Türbesi

İncele Tarihi:23 Nisan 2018.

Türbe, Mağusa Suriçi'nde Namık Kemal Meydanı'nın doğusunda, Lala Mustafa Paşa Camii'nin kuzey batısında bulunmaktadır. Meydan ve türbe çevresindeki zemin, taş malzemeyle kaplıdır; ancak binanın kuzey ve doğu tarafında ayrıca 45 cm. daha yüksek bir trotuvar vardır (Şekil 4.126).

Şekil 4.126

Mehmet Ömer Efendi Türbesi Hava Fotoğrafı



(Google Earth, 2025; Düzenleme: M. Turkan, 2025)

Türbenin, kaynaklarda, Şam Müftüsü Mehmet Ömer Efendi⁴⁶ için inşa edildiği belirtilmekle birlikte yapım tarihi hakkında herhangi bir bilgiye rastlanmamaktadır. Yakın zamanlara kadar birkaç defa onarım ve tadilat geçiren türbenin onarımlarının, hangi yıllarda gerçekleştiği tesbit edilememektedir. Kare planlı ve taş malzeme ile inşa edilmiş türbenin örtü sistemi, pandantifli geçişlere sahip bir kubbedir. Yapımında kullanılan taş malzemenin büyük kısmı kaba yonu, bir kısmı kesme, bir kısmı da devşirmedir (Altan, 2006), (Şekil 4.127- 128), (Çizim 4.32).

⁴⁶ Kaynaklarda, Türbenin Şam Müftüsü Mehmet Ömer Efendi veya İbrahim Efendiye ait olabileceği ile ilgili bilgiler bulunmaktadır. Bunun nedeni, caminin avlusunda şu anda olmayan bir türbeden daha söz edilmesidir. Herhangi bir kitabe bulunmadığından, mevcut türbe, Şam Müftüsü Mehmet Ömer Efendi türbesi olarak kabul görmüştür.

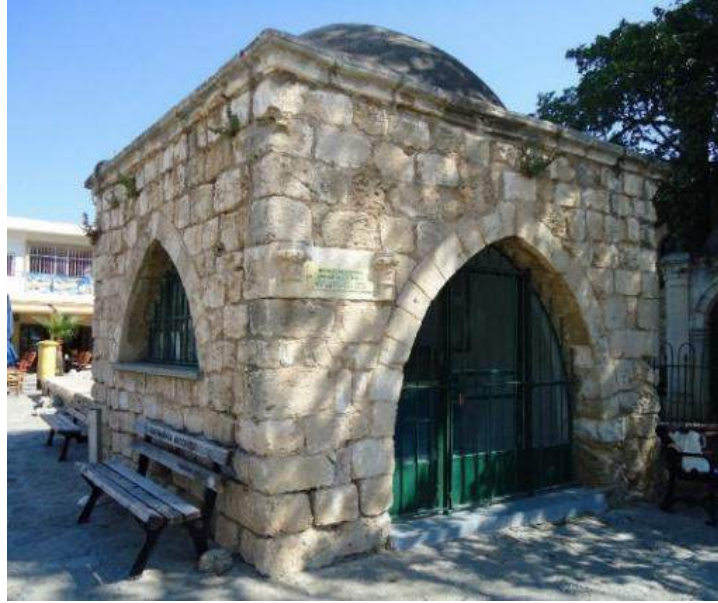
Şekil 4.127*Mehmet Ömer Efendi Türbesi*

(M. Turkan, 2018)

Şekil 4.128*Mehmet Ömer Efendi Türbesi (1959)*

(G. Home'dan, 1960)

Binanın güney cephesinde, sivri kemerli büyük ve cephe boyunca yükselen bir açıklık vardır (Bu açıklıkta bugünkü görüntüden farklı, üzengi seviyesi yüksekliğinde bir barmaklık görülmektedir), (Şekil 4.129). Eşdeğer büyüklükte sivri kemerli bir açıklık da, doğu cephede yer almakla birlikte daha sonra taş malzeme ile örülerek kapatılmıştır (Şekil 4.130).

Şekil 4.129*Güney Cephe*

(M. Turkan, 2018)

Şekil 4.130*Doğu Cephe*

(M. Turkan, 2018)

Alt kenarı üzengi hattından yukarıda olmak üzere batı cephede görülen kemer açıklığı ve pencere, 1930 ve 1954 yıllarında çekilen fotoğraflarda görülmemektedir. (Şekil 4.131-134). Kuzey cephede ise herhangi bir kemer kullanılmadığı anlaşılmakta; fakat cephenin batı yanında trotuar seviyesine göre biraz yüksekte, 10 cm. kadar derinliğe sahip, dikdörtgen biçimli ve fonksiyonu belirsiz bir niş bulunmaktadır.

Kılıcı, (2019) türbeyi bir tarafı kapalı baldaken türbelerin Kıbrıs'taki tek örneği olarak değerlendirmiştir. Ancak 1954 yılında ki bir fotoğrafta batı cephenin tamamen kapalı olduğu görülmektedir. Bu durumda iki tarafı kapalı baldaken kuruluşuna türbe olduğu anlaşılmaktadır.

Şekil 4.131

Batı Cephe



(M. Turkan, 2018)

Şekil 4.132

Batı Cephe (1930)

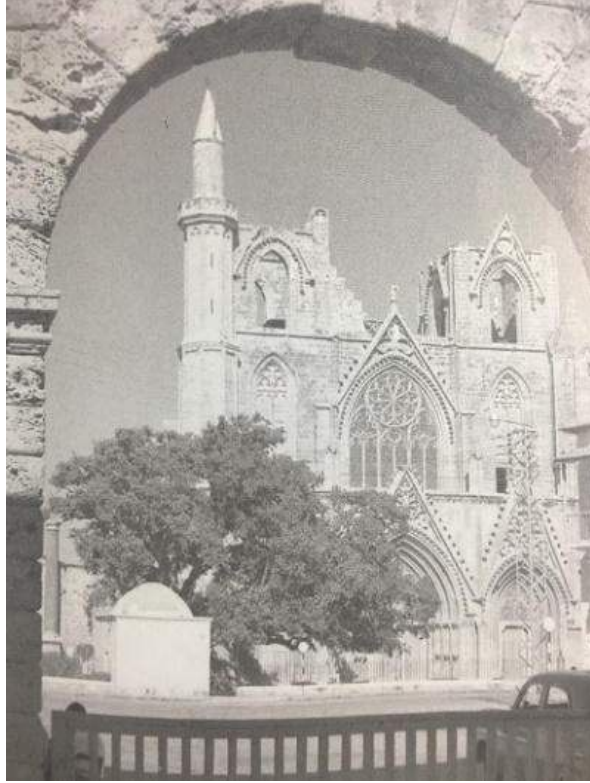

(L. Bonato, H. Yiakoumis & K. Kaba, 2007)

Şekil 4.133*Batı Cephe (1954)*

(R. Chamberlain, 2010)

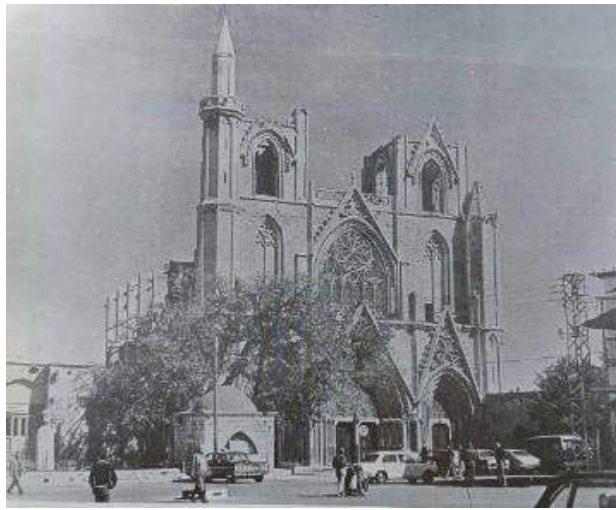
Şekil 4.134*Batı Cephe (1984)*

(İslamoğlu, 1984)

Cephelerdeki kemerler düzgün kesme taşlarla örülmüş, diğer bölümlerde irili ufaklı kaba yonu taşlar kullanılmış ve binayı çepeçevre dolanan saçak kornişi ise C-S profilasyonlu devşirme (şipolyen) taş bloklardan oluşturulmuştur. Tek kubbeden ibaret örtü sistemindeki inşa malzemesinin de taş olduğu anlaşılrsa da halen çimento harcıyla sıvandığı görülmektedir. Cephelerde süslemeye yer verilmemekle beraber binanın güneybatı köşesinde diğer taşlardan daha iri boyutlu dikdörtgenler prizması biçiminde, dekoratif nitelikler taşıyan devşirme bir mermer blok mevcuttur. Kemer köşeliğinin alt kısmına, güney cepheyle hemyüz yerleştirilen devşirme malzemenin enine dikdörtgen biçimindeki büyük yüzünde iki yana doğru simetrik birer yarım sütun ve bitkisel motiflerle süslü başlıkları kabartma olarak işlenmiştir (Şekil 4.135).

Şekil 4.135

Devşirme Mermer Blok



(M. Turkan, 2018)

Türbe cephelerindeki kemer açıklıklarından güneydekine, orta kısmında kapı kanadı bulunan ve yaklaşık 30 cm.'lik alt kısmı sac kaplı, demir profilden mamul bir camekan monte edilmiştir. Kaynaklarda görülmeyen ancak daha sonra açılan batı cephedeki kemer gözüne de ortası iki kanatlı bir pencereye sahip demir profilden imal edilmiş, camekan ile dışa taşkın mozaik bir denizlik yerleştirilmiştir. Ayrıca her iki kemer açıklığında, camekanların dış tarafına yerleştirilen düşey doğrultulu demir çubuklar kullanılarak imal edilmiş birer şebeke vardır ve binadaki demir aksamın tamamı yeşil boyalıdır.

Türbenin iç cephe yüzeyleri ve kubbe iç yüzeyi alçı sıva ile kaplıdır. Pandantifler ve kubbe eteği yüzeysel taşıdır (Şekil 4.135).

Türbenin iç mekanında, meydan kotuna göre 10 cm. yüksekce taban kaplaması, günümüzün seramik levhaları ile yenilenmiştir ve orta kısmında yaklaşık 10 cm.'lik iki kat kaideye oturtulmuş doğu-batı doğrultusunda uzanan bir sanduka vardır (Şekil 4.136).

Şekil 4.136

İç mekan



(M. Turkan, 2018)

Çizim 4.32

Mehmet Ömer Efendi Türbesi Plan, Kesit ve Cepheler

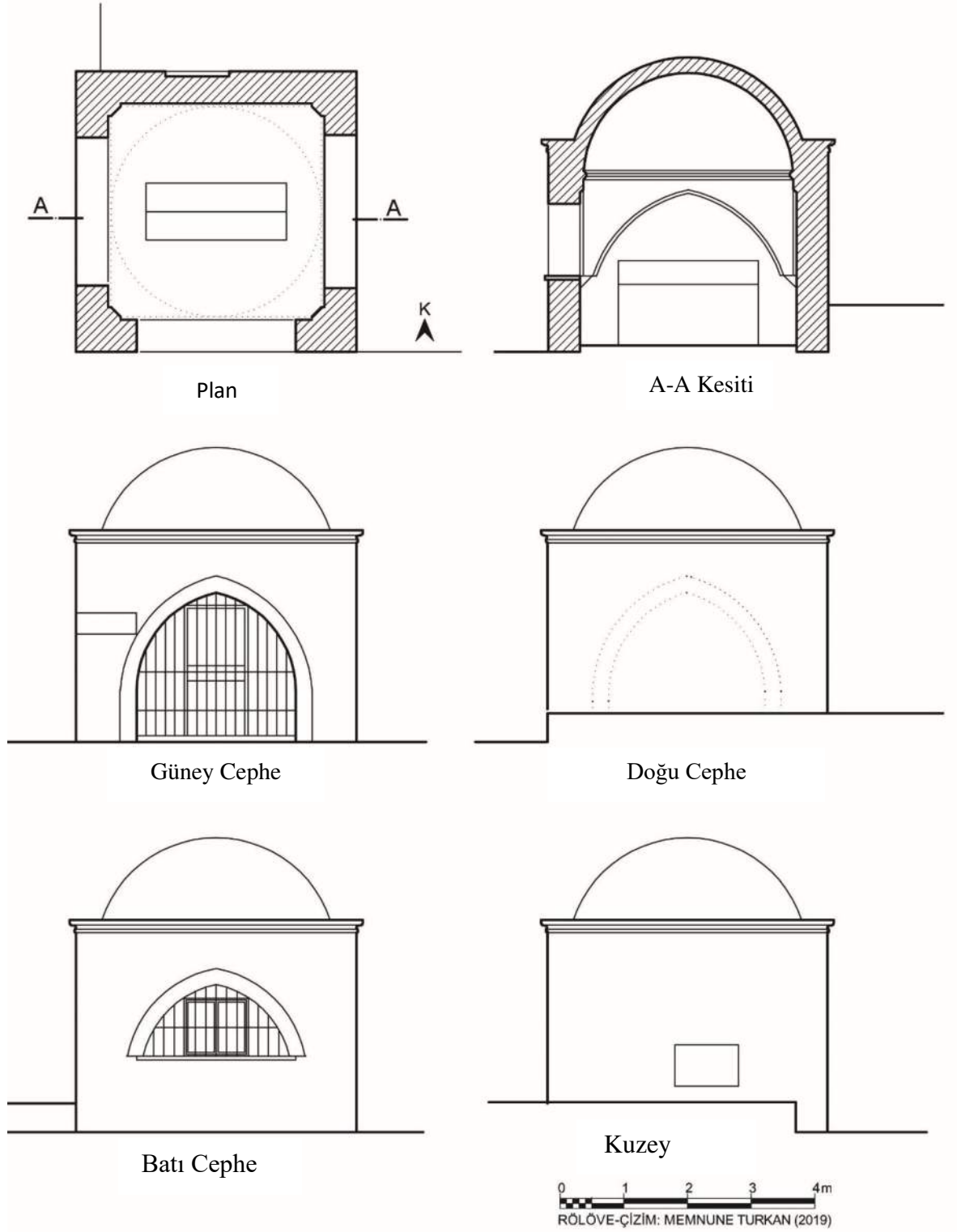

Mustafa Zühtü Efendi Türbesi

İncele Tarihi: 23 Nisan 2018.

Türbe, Mağusa Suriçi'nde Lala Mustafa Paşa Camii'nin kuzeybatısında, Mehmet Ömer Efendi Türbesinin doğu yanında yer almaktadır (Şekil 4.126).

Lala Mustafa Paşa Camii'nin 22.2.1904 tarihinde vefat eden imamı, hatibi, ve Kavanin Meclisi Üyesi Mustafa Zühtü Efendi'ye ait türbenin yapım tarihi kesin olarak bilinmemekle birlikte, batı cephesindeki kemer açıklığına yerleştirilmiş demir şebekede H.1324 (M.1906) yazmaktadır.

Türbe, kare plan ve düzgün kesme taşlar kullanılarak inşa edilmiştir. Kare planda, köşelere yerleştirilen ana hatlarıyla L planlı birer ayak ve bunları birbirine bağlayan yarım daire kavisli dört adet kemere oturtularak pandantiflerle geçiş sağlanmış tek kubbe ile örtülü baldaken tarzı bir binadır (Şekil 4.137), (Çizim 4.33).

Şekil 4.137

Mustafa Zühtü Efendi Türbesi



(M. Turkan, 2018)

Dış kütlede örtü sistemine geçiş sınırlarını oluşturan saçak kornişi, başlıca üç bölüm halinde bütün cepheleri çepeçevre dolanmaktadır. Kornişin alt ve üst bölümleri, yaklaşık 45 derece meyille pahlanmış düz birer yüzey olarak uzanır. Bunları birbirinden ayıran bölüm de çok dar üç şerit halindedir ve ortadaki dışa taşıntılı olmak üzere düz yüzeyli ince birer silmeden ibarettir (Şekil 4.138).

Şekil 4.138*Saçak Detayı*

(M. Turkan, 2018)

Bina cephelerindeki kemerler üçer kademeli ve dış kenarlardaki kademesi içbükey kavisle taşıntılı yapılarak daha da vurgulanmış yüzeye sahiptir. Birbirinin tekrarı şeklindeki kemerlerde kilit taşı, ön yüzü birer profil demeti, yan yüzleri ise birer *scroll* motifi kabartılarak işlenmiş, iri boyutlu süs elemanı halindedir. Kemerlerin üzenği taşları da üst üste kademeler oluşturan silindirik ve düz profillerle kısmen taşıntılı birer süs elemanıdır (Şekil 4.139).

Şekil 4.139*Kemer Detayı*

(M. Turkan, 2018)

Dört cephedeki kemerler gibi bina köşelerindeki ayaklar da dekoratif olarak değerlendirilmiş yapı elemanlarıdır. Bu amaçla L plana sahip ayakların iki yöndeki cepheleri boyunca yükselen birer *pilaster* ve bunlar arasındaki bina köşelerine rastlayan bölümleri ise silindirik birer kütle ile hareketlendirilmiştir. Ayakların iç cephelerinde de dik açılı köşe yerine diyagonal konumlu birer pilaster tabandan itibaren yükselerek yukarıda pandantifin alt bölümünü oluşturacak şekilde iki yana doğru birer kavis yaparak genişlemektedir.

Ayakların dış cephelerindeki pilasterlerin alt kısımlarında biraz yüksek birer kaide, üst kısımlarında da birer başlık görüntüsü verilen, az taşıntılı yatay profil kademeler hazırlanmış bölümler mevcuttur (Şekil 4. 140).

Ayak kaidelerinde alt kısım dikdörtgen biçimi yüksekçe taşıntılı bir kütle ve üzerindeki ilki kalın, ikincisi ince olmak üzere biraz aralıklı iki adet silindirik profil kullanılmıştır. Başlık bölümlerinde ise silindirik bir profil ve yukarısında iki kademe halindeki bir çift düz yüzey üst üste aralarında uzanan ince bir silme ve en üst kademeyi oluşturan silindirik bir profil sıralanmıştır (Şekil 4.141).

Şekil 4.140

Başlık Detayı



(M. Turkan, 2018)

Şekil 4.141*Ayak Detayı*

(M. Turkan, 2018)

Binanın her bir cephesindeki açıklığa, lama demiri parçalar kenetlenerek imal edilmiş C-S kıvrımlı motiflerle çok stilize bitkisel kompozisyon görünüşüne sahip birbirinin tekrarı dekoratif birer şebeke yerleştirilmiştir (Şekil 4.142).

Şekil 4.142*Demir Şebeke*

(M. Turkan, 2018)

Türbenin iç mekânında kubbe eteği kalın ve silindirik bir profil ile belirginleştirilmiş; kubbe göbeği de Barok karakterli stilize bir çiçek motifi ile çevresini kuşatan yapraklarla oluşturulmuş iri boyutlu bir kabara ile süslenmiştir. Dört cephedeki kemerlerde dış görünüşlerine göre daha yüzeysel kademelerle sade bir süsleme kullanılmakla birlikte dekoratif amaçlı kilit taşına yer verilmemiştir (Şekil 4.143-144).

Şekil 4.143

Kubbe Göbeği

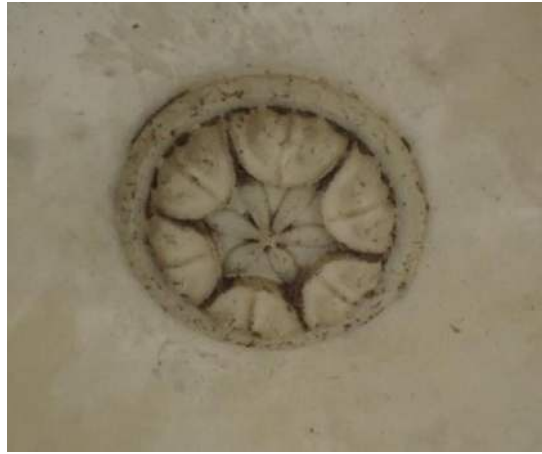

(M. Turkan, 2018)

Şekil 4.144

Kubbe Eteği



(M. Turkan, 2018)

Türbe mekanında doğu ve batı cepheleri arasında boydan boya uzanan iki kademeli kaideye sahip ve her cephesinin orta bölümüne bir vazodan yükselen Barok karakterli stilize çiçek demeti kabartması işlenerek süslenmiş mermer bir lahit vardır (Şekil 4.145).

Şekil 4.145

Barok Karakterli Stilize Çiçek Demeti Kabartması



(M. Turkan, 2018)

Lahitin başucu ve ayakucunda birbirinden farklı ölçülere ve süslemelere sahip birer şahide bulunmaktadır. Başucu şahidesinin sarık şeklinde başlığı vardır ve kabartma Arap harfleriyle 13 satır halinde yazılmış kitabesi mevcuttur (Yorulmaz, 2009) (Şekil 4.146). Ayakucu şahidesinin başlığı Barok karakterli iri boyutlu, stilize bir çiçek heykeli gibidir. Şahidenin dış tarafa yönelen yüzü ise bir vazodan çıkarak taş boyunca yükselen yanlara doğru uzamış kıvrık dalları, yaprakları ve çiçekleri ile birlikte yüzeye tamamen yayılmış bir hayat ağacı kabartması işlenerek süslenmiştir (Şekil 4.147).

Şekil 4.146*Başucu Şahidesi*

(M. Turkan, 2018)

Şekil 4.147*Ayakucu Şahidesi*

(M. Turkan, 2018)

Çizim 4.33

Mustafa Zühtü Efendi Türbesi Plan, Kesit ve Cepheleri

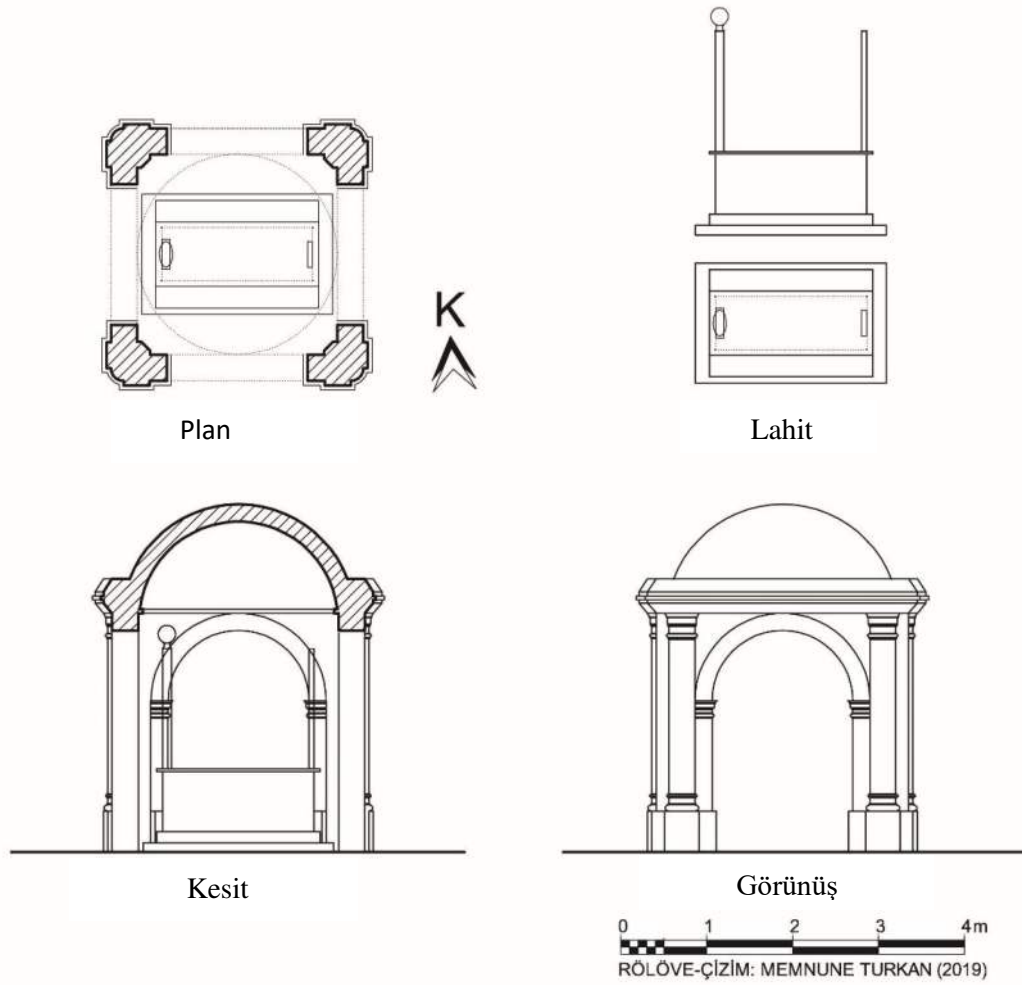

BÖLÜM V

Kıbrıs'taki Osmanlı Dönemi Mezar Anıtlarının Karakteristik Özellikleri

Bölüm V'de Kıbrıs'taki mezar anıtlarının, kendi aralarında karşılaştırmalar yapılarak ortak mimari karakteristikleri ortaya çıkarılmıştır. Ortak karakteristikler tablo olarak da sunulmuştur.

Kıbrıs'taki Osmanlı mezar anıtlarından, adada günümüze ulaşmış yirmioç adet eser olduğu tesbit edilmiş ve gerçekleştirilen alan çalışması kapsamında da her biri yerinde ayrıntılarıyla incelenerek mimari karakteristikleri ortaya çıkarılmıştır. Osmanlı coğrafyasında isimlendirildiği gibi Kıbrıs'ta da türbe diye anılan çalışmanın kapsamındaki mezar anıtları, buldukları kentlere göre alfabetik sırayla; Girne'de 1, Larnaka'da 2, Lefkoşa'da 13, Limasol'da 1, Mağusa'da 6 adet olmak üzere farklı yerlerde bulunmaktadır.

Kıbrıs'taki Osmanlı Dönemi mezar anıtlarının büyük bir kısmı özgün hallerini korumuşlardır. Bunlar; Girne'de Anonim türbe, Larnaka'da Hala Sultan ve Zuhuri Baba Türbeleri, Lefkoşa'da Menteşzade Hacı İsmail Ağa, Menteşzade Hasan Ağa, Menteşzade Hüseyin Ağa, Hilmi (Şair Müftü) Efendi ve Bayrakrar Türbeleri, Mağusa'da Kutup Osman Efendi, Mustafa Zühtü Efendi, Anonim (A), (B), (C) Türbeleri, Limasol'da Piri Ali Dede Türbeleri'dir.

Özgünlüğü bozulan türbelerden; Lefkoşa Aziz Efendi Türbesi'ne, bitişiğindeki mescitten ulaşım amaçlı kapı boşluğu açılarak geçiş sağlanmıştır. Mevlevihane Türbeleri'nden kuzey yöndeki ilk mekânın (A), doğu ve batı cephelerindeki kemer açıklıklarına birer pencere yerleştirilerek etrafı düzgün kesme taşlarla örülmüş ve diğer iki cephesine de başka binalar bitleştirilmiştir. Mevlevihane'nin diğer türbelerinin bitişik duvarlarına yapılan birer açıklıkla, birbirlerine geçiş sağlanarak mekan bütünleştirilmiş, sokak cephelerindeki kapı açıklıkları kapatılarak özgün durumları değişikliğe uğratılmıştır.

Mağusa'daki Mehmet Ömer Efendi Türbesi ise doğu yöndeki kemer açıklığı taşla doldurularak ve batı yöndeki duvarına pencere açılarak özgünlüğü bozulmuştur.

Mezar anıtlarının karakteristik özelliklerini; konum, inşa tarihi, plan ve kütle biçimi, malzeme, örtü sistemi, cephe ve süsleme başlıkları altında irdelemekteyiz:

Konum

Kıbrıs'taki mezar anıtlarının bir kısmı mezarlıklarda veya cami avlusunda, tek birer bina olarak konumlanmış; çoğunluğu ise tekke, cami, mescit gibi diğer yapı türleri ile beraber yanyana veya bitişik olmaları nedeniyle küçük birer külliye içinde bulunmaktadır. Larnaka'da Zuhuri Baba Türbesi, cami ile birlikte bir bina olarak bütünleşmiştir. Cami, mescit ve tekke ile bitişik konumdaki mezar anıtlarından; Larnaka'da Hala Sultan Türbesi, Lefkoşa'da Aziz Efendi Türbesi, Bayraktar Türbesi, Mevlevihane Türbeleri, Limasol'da Piri Ali Dede Türbesi ve Mağusa'da Kutup Osman Efendi Türbesi, bitişiklerindeki yapılardan daha önce inşa edilmişlerdir.

Kıbrıs'taki Osmanlı dönemi türbeleri'nin yerleşme merkezlerine ve konumlarına göre; Girne Anonim Türbe, günümüzde kent merkezinde bulunan Osmanlı Mezarlığı'nda (Baldöken Mezarlığı), Menteşzade Hacı İsmail Ağa, Hilmi (Şair Müftü) Efendi, Menteşzade Hasan Ağa, Menteşzade Hüseyin Ağa Türbeleri, Lefkoşa Suriçi tarihi dokusunda, Yeni Cami'nin avlusunda ve karşısında (farklı zamanlarda inşa edilmiş zamanla grup oluşturmuş); Anonim (A), Anonim (B), Anonim (C) Türbeleri, Mağusa surları dışında Osmanlı Mezarlığı'nda, Mehmet Ömer Efendi ve Mustafa Zühtü Efendi Türbeleri ise Mağusa'da Lala Mustafa Paşa Camii'nin avlusunda, bağımsız birer eser olarak yer almaktadır. Hala Sultan Türbesi Larnaka'da tuz gölü yanında, Zuhuri Baba Türbesi, Larnaka tarihi kent merkezinde, Bayraktar Türbesi, Güney Lefkoşa'da kenti çevreleyen Venedik surlarına ait Constanza burcu üzerinde, Mevlevihane Türbeleri, Lefkoşa suriçinde Girne Kapısı yakınında, Aziz Efendi Türbesi, Lefkoşa suriçi'nde belediye pazarına bitişik, Piri Ali Dede Türbesi, Limasol'da eski liman yakınında, Kutup Osman Efendi Türbesi ise Mağusa'da sur dışında, başlangıçtan beri veya zamanla oluşmuş birer külliye dahilindedirler.

Hala Sultan Türbesinin gövdesinin çevresi, koridorlarla kuşatılmıştır. Doğu, batı ve güney yöndeki koridorlar; kemerli, sütunlu, avlu yönüne eğimli çatı ile örtülü birer revaktır. Hala Sultan Türbesi'ne, Hala Sultan Camii ile türbe arasında, doğu-batı doğrultulu beşik tonoz ile örtülü koridordan, haçvari tonoz örtülü ve çift sütunlu bir revak aracılığı ile girilmektedir.

Zuhuri Baba Türbesi'ne giriş, Zuhuri Baba Camii ile arasındaki koridordan sağlanmıştır. Aziz Efendi Türbesi'nin girişi, bitişiğindeki mescitten, Bayraktar Türbesi'nin girişi bitişiğindeki Bayraktar Camii'den, Mevlevihane Türbelerine ve Kutup Osman Efendi Türbesi'ne giriş tekke mekanlardandır. Hilmi (Şair Müftü) Efendi Türbesi'ne, bitişiğindeki caminin son cemaat yerindeki kapıdan girilmektedir. Menteşzade Hacı İsmail Ağa Türbe'sine bitişik konumdaki Hilmi Efendi Türbesi'nin, Menteşzade Hasan Ağa Türbesi'ne de bitişiğindeki Menteşzade Hüseyin Ağa Türbesi'nin içinden geçilerek girilmektedir.

İnşa Tarihi

Kıbrıs'taki mezar anıtlarından inşa tarihleri kesin olarak bilinenler kronolojik sıra ile Lefkoşa'da Menteşzade Hacı İsmail Ağa Türbesi (1734), Menteşzade Hasan Ağa Türbesi (1753), Larnaka'da Hala Sultan Türbesi (1761), Mağusa'da Kutup Osman Efendi Türbesi (1824-25), Menteşzade Hüseyin Ağa Türbesi (1835) ve Zuhuri Baba Türbesi (1860), Lefkoşa Şair Müftü Hilmi Efendi Türbesi (1884), Mağusa'daki Mustafa Zühtü Efendi Türbesi (1906)'dir. İnşa tarihleri kesin olarak bilinmeyen türbeler ise Limasol- Piri Ali Dede Türbesi (XVI. yy sonu), Lefkoşa'da Aziz Efendi Türbesi (XVI. yy sonu), Bayraktar Türbesi (XVI. yy sonu), Lefkoşa Mevlevihane'sindeki Türbeler (XVII.- XVIII yy), Mağusa- Mehmet Ömer Efendi Türbesi (XVII. yy), Mağusa Anonim (A) (XVII.), Anonim (B), (C) (XVIII) ve Girne-Anonim türbe (XVIII. yy)'dir.

Plan ve Kütle Biçimi

Kare planlı mezar anıtlarından, Girne Osmanlı Mezarlığı'ndaki Anonim Türbe ile Mağusa Osmanlı Mezarlığı'ndaki iki adet Anonim Türbe (B, C) ve Lala Mustafa Paşa Camii avlusunun kuzeydoğu yanındaki Mustafa Zühtü Efendi Türbesi, baldaken tarzında inşa edilmiş dört cepheleri de büyük boyutlu kemer açıklıklarına sahip birer yapıdır. Mağusa'daki Mehmet Ömer Efendi Türbesi, diğer baldaken türbelerden farklı olarak büyük boyutlu giriş açıklığı ve içerisi taş malzeme ile doldurulmuş doğu cephesindeki kemer izlerinden anlaşıldığı gibi iki yanı açık, iki yanı da kapalı baldaken kuruluşa sahiptir. Lefkoşa Mevlevihane türbelerinin kuzey yanındaki ilk mekan (A), baldaken tarzında inşa edilmiş ancak daha sonra doğu ve batı yanlarındaki kemer açıklıkları doldurulmuştur.

Larnaka'da Hala Sultan Türbesi, Zuhuri Baba Türbesi, Lefkoşa'da Aziz Efendi Türbesi, Bayraktar Türbesi, Menteşzade Hacı İsmail Ağa Türbesi, Menteşzade Hasan Ağa Türbesi, Mevlevihane Türbeleri (C, D, E, F, G), Limasol'da Piri Ali Dede Türbesi, Mağusa'da Anonim Türbe (A) ve Kutup Osman Efendi Türbesi kübik birer yapıdır. Lefkoşa'da, Hilmi (Şair Müftü) Efendi Türbesi, Menteşzade Hüseyin Ağa Türbesi ve Mevlevihane (B) Türbesi, kareye yakın dikdörtgen planlıdır.

Hala Sultan türbesinde ayrıca türbeye bitişik olarak inşa edilmiş revak şeklindeki ufak bir giriş ünitesi ile esas kütleyle çepeçevre kuşatan yan mekan bölümleri dolayısıyla bir çevre koridoru bulunmaktadır.

Zuhuri Baba türbesi ise Zuhuri Baba Camii ile cadde boyunca uzanan kuzey - güney doğrultulu dikdörtgen planlı bir yapı bloğunun güney tarafında yer alan kare planlı bir mekandır (Tablo 5.1).

Tablo 5.1

Mezar Anıtlarının Konumları

Eser	Yerleşim	İnşa Tarihi	Bireysel/Bitişik	Konum
Anonim Türbe	Girne	XVIII yy	Bireysel	Mezarlık
Hala Sultan Türbesi	Larnaka	1761	Bitişik	Cami
Zuhuri Baba Türbesi	Larnaka	1860	Bitişik	Cami
Aziz Efendi Türbesi	Lefkoşa	XVII yy sonu	Bitişik	Mescit
Bayraktar Türbesi	Lefkoşa	XVII yy sonu	Bitişik	Cami
Mevlevihane A	Lefkoşa	XVII-XVIII	Bitişik	Semahane-Türbe
Mevlevihane B	Lefkoşa	XVII-XVIII	Bitişik	Türbe-Türbe
Mevlevihane C	Lefkoşa	XVII-XVIII	Bitişik	Türbe-Türbe
Mevlevihane D	Lefkoşa	XVII-XVIII	Bitişik	Türbe-Türbe
Mevlevihane E	Lefkoşa	XVII-XVIII	Bitişik	Türbe-Türbe
Mevlevihane F	Lefkoşa	XVII-XVIII	Bitişik	Türbe-Türbe
Mevlevihane G	Lefkoşa	XVII-XVIII	Bitişik	Türbe-Konut
Menteşzade Hacı İsmail Ağa T.	Lefkoşa	1734	Bitişik	Cami Avlusu-Türbe
Hilmi Efendi Türbesi	Lefkoşa	1884	Bitişik	Türbe-Cami
Menteşzade Hasan Ağa Türbesi	Lefkoşa	1753	Bitişik	Türbe-Konut
Menteşzade Hüseyin Ağa Türbesi	Lefkoşa	1884	Bitişik	Türbe
Piri Ali Dede Türbesi	Limasol	XVI yy sonu	Bitişik	Mescit-Ambar
Anonim A	Mağusa	XVII yy	Bireysel	Mezarlık
Anonim B	Mağusa	XVIII yy	Bireysel	Mezarlık
Anonim C	Mağusa	XVIII yy	Bireysel	Mezarlık
Kutup Osman Efendi Türbesi	Mağusa	1824	Bitişik	Tekke
Mehmet Ömer Efendi Türbesi	Mağusa	XVII yy	Bireysel	Cami Avlusu
Mustafa Zühtü Efendi Türbesi	Mağusa	1906	Bireysel	Cami Avlusu

(M. Turkan, 2025)

Malzeme

Mezar anıtlarından Girne- Anonim, Larnaka- Hala Sultan, Zuhuri Baba (kısmen moloz), Lefkoşa- Bayraktar, Menteşzade Hacı İsmail Ağa, Hilmi (Şair Müftü) Efendi, Menteşzade Hasan Ağa, Mevlevihane Türbeleri (A,B,C,D,E,F,G), Mağusa-Anonim (B), Anonim (C) Kutup Osman Efendi, Zühtü Efendi Türbe'lerinde düzgün kesme taş, Lefkoşa -Menteşzade Hüseyin Efendi, Aziz Efendi, Mağusa - Mehmet Ömer Efendi Türbe'lerinde kaba yonu taş, Limasol- Piri Ali Dede Türbesi'nde moloz taş, inşa malzemesi olarak kullanılmıştır.

Örtü Sistemi

Girne'deki Anonim Türbe, Larnaka- Hala Sultan ve Zuhuri Baba Türbeleri, Lefkoşa'da Mevlevihane türbelerinin kuzey-güney doğrultusunda uzanan, ortak bir aks boyunca birbirine bitişik sıralanan altı adeti, Aziz Efendi, Bayraktar, Menteşzade Hacı İsmail Ağa, Menteşzade Hasan Ağa, Limasol-Piri Ali Dede Türbesi ile Mağusa-Anonim (A,B,C), Kutup Osman Efendi, Zühtü Efendi, Mehmet Ömer Efendi Türbeleri, kubbe ile örtülüdür.

Lefkoşa-Mevlevihane türbelerinden kuzeydeki ikincisi ile Hilmi Efendi Türbesi'nin örtü sistemi beşik tonozdur. Menteşzade Hüseyin Ağa Türbesi'nde ise herhangi bir örtü sistemi kullanılmamıştır.

Mağusa'daki Anonim Türbe (A), Hala Sultan Türbesi ve Zuhuri Baba Türbesi'nin kubbeleri, sekizgen formunda yükseltilmiş kasnak üzerine oturtulmuştur. Mağusa Anonim Türbe (A), ile Zuhuri Baba Türbesi'nde, kubbeye geçiş elemanı pandantif; Hala Sultan Türbesi'nde kubbeye geçiş ise kemerlerle desteklenmiş tromplarla sağlanmıştır.

Kubbeli örtüye sahip mezar anıtlarının saçaklarında, alt kısımları pahlanmış ve biraz dışa taşıntılı düzgün kesme taşlar kullanılmıştır. Hala Sultan Türbesi, Zuhuri Baba Türbesi, Menteşzade İsmail Ağa Türbesi, Aziz Efendi Türbesi ve Bayraktar Türbesi'nin saçak profilleri arasına, yekpare taş malzeme kesilerek şekil verilen çörtenler yerleştirilmiştir (Tablo 5.2).

Tablo 5.2*Mezar Anıtlarının İnşa Malzemesi ve Kubbeye Geçiş Elemanları*

Eser	İnşa Malzemesi	Örtü Sistemi	Geçiş Elemanı	Kasnaklı/Kasnaksız
Anonim Türbe	Kesme Taş	Kubbe	Pendantif	Kasnaksız
Hala Sultan Türbesi	Kesme Taş	Kubbe	Tromp	Kasnaklı
Zuhuri Baba Türbesi	Kesme Taş	Kubbe	Pendantif	Kasnaklı
Aziz Efendi Türbesi	Kesme ve Kaba YonuTaş	Kubbe	Pendantif	Kasnaksız
Bayraktar Türbesi	Kesme Taş	Kubbe	Pendantif	Kasnaksız
Mevlevihane A	Kesme Taş	Kubbe	Pendantif	Kasnaksız
Mevlevihane B	Kesme Taş	Tonoz	Tonoz	
Mevlevihane C	Kesme Taş	Kubbe	Pendantif	Kasnaksız
Mevlevihane D	Kesme Taş	Kubbe	Pendantif	Kasnaksız
Mevlevihane E	Kesme Taş	Kubbe	Pendantif	Kasnaksız
Mevlevihane F	Kesme Taş	Kubbe	Pendantif	Kasnaksız
Mevlevihane G	Kesme Taş	Kubbe	Pendantif	Kasnaksız
Menteşzade Hacı İsmail Ağa T.	Kesme Taş	Kubbe	Pendantif	Kasnaksız
Hilmi Efendi Türbesi	Kesme Taş	Tonoz	Tonoz	
Menteşzade Hasan Ağa Türbesi	Kesme Taş	Kubbe	Pendantif	Kasnaksız
Menteşzade Hüseyin Ağa Türbesi	Kesme Taş	Kubbe	Yok	
Piri Ali Dede Türbesi	Kaba Yonu Taş	Kubbe	Pendantif	Kasnaksız
Anonim A	Kaba Yonu Taş	Kubbe	Pendantif	Kasnaklı
Anonim B	Kesme Taş	Kubbe	Pendantif	Kasnaksız
Anonim C	Kesme Taş	Kubbe	Pendantif	Kasnaksız
Kutup Osman Efendi Türbesi	Kesme Taş	Kubbe	Pendantif	Kasnaksız
Mehmet Ömer Efendi Türbesi	Kaba Yonu Taş	Kubbe	Pendantif	Kasnaksız
Mustafa Zühtü Efendi Türbesi	Kesme Taş	Kubbe	Pendantif	Kasnaksız

(M. Turkan, 2025)

Cephe

Mezar anıtlarından baldaken tarzındakilerin köşelerindeki ayaklar, kare veya L kesitli inşa edilmiştir. Girne - Anonim ve Mağusa - Anonim (C) Türbesi'nin ayakları L kesitlidir ve kemer açıklıkları sivridir. Mağusa'da Mustafa Zühtü Efendi Türbesi'nin ayakları da L kesitlidir ancak kemer açıklığı yarım dairedir. Mağusa-Anonim (B) Türbesi'nin köşelerindeki ayakları, kare kesitlidir ve kemerleri biraz yayvan görünüşlüdür. Girne - Anonim Türbe'nin kemer açıklıklarına, üzengi hattından biraz yukarıya dikdörtgen kesitli ahşap birer gergi kirişi yerleştirilmiştir. Mağusa-Mustafa Zühtü Efendi Türbesinin dört açıklığına da çiçek motifleri ile bezeli demir şebeke monte edilmiştir. Bu şebekelerden biri, kapı fonksiyonundadır ve iki kanatlıdır. Mağusa- Mehmet Ömer Efendi Türbesi'nin güney cephesindeki kemer açıklığına, aksında kapı fonksiyonu olan basit bir demir şebeke monte edilmiştir.

Mağusa- Anonim (A, B, C) türbelerinin etrafına kaba yonu taşla duvar inşa edilerek birer avlu oluşturulmuştur. Her üç türbe avlu duvarında kapı açıklığı bırakılmış ve Anonim Türbe (A) avlu duvarındaki kapı açıklığına iki demir kanat takılmıştır.

Limasol- Piri Ali Dede ve Menteşzade Hüseyin Ağa Türbesi hariç, kübik gövdeli türbelerin kapı açıklıkları, buldukları duvarların aksındadır. Mevlevihane türbelerinin hepsine birlikte şimdiki haliyle beşik tonozlu bir açıklık ile Mevlevihane'den geçilerek giriş sağlanmakta ise de güneydeki türbe mekanının batı cephesinde Girne Caddesi'ne açılan basık kemerli bir kapı açıklığı vardır.

Aziz Efendi Türbesi'nde, biri sokak tarafında diğeri mescit tarafında (sonradan açılmış) olmak üzere iki adet kapı açıklığı vardır. Hala Sultan Türbesi'nin kapısının açıklığı ile Aziz Efendi Türbesi'nin sokak tarafındaki kapı açıklığı sivri kemerlidir. Hala Sultan Türbesi'nin kapı açıklığına lama demirinden yapılmış C-S kıvrımlı motiflerin tekrarı ile birbirine kenetlenerek imal edilmiş iki kanat takılmıştır. Aziz Efendi Türbesi'nin kapı açıklığına sabit, bir demir şebeke monte edilmiştir. Aziz Efendi Türbesi'nin mescit tarafındaki kapı açıklığı ile Bayraktar Türbesi'nin kapı açıklığı düz atkılıdır. Hilmi Efendi Türbesi'nin Yeni Cami'nin son cemaat mahalli tarafındaki kapısı, dıştan yarım daire biçimi kemerli, içte ise düz atkılıdır ve lentol ahşap malzeme ile kaplanmıştır.

Zuhuri Baba, Mağusa Anonim (A) ve Piri Ali Dede Türbelerinde kapı açıklıkları iç ve dış cephelerde birbirinden farklı yükseklikte basık kemerlidir. Menteşzade Hacı İsmail Ağa, Menteşzade Hasan Ağa ve Menteşzade Hüseyin Ağa Türbesi kapı açıklıkları ise dışta düz atkılı, içte basık kemerlidir.

Hala Sultan, Zuhuri Baba, Menteşzade İsmail Ağa, Menteşzade Hasan Ağa ve Bayraktar Türbelerinin kapılarında çift ahşap kanat vardır. Hilmi Efendi, Mevlevihane (G), Piri Ali Dede ve Kutup Osman Efendi Türbelerinde ise ahşap kapı kanadı tektir. Hala Sultan ve Kutup Osman Efendi Türbelerinin kapı açıklıklarına ayrıca bir çift kanat şeklinde açılabilen demir şebeke yerleştirilmiştir. Menteşzade Hüseyin Efendi ve Mağusa (A) Türbelerinin kapı açıklıklarına sadece tek kanattan ibaret basit birer demir şebeke takılmıştır.

Hala Sultan Türbesi ile Zuhuri Baba Türbesinin tüm duvarlarında basık kemerli ikişer adet pencere açıklığı vardır. Pencereler, duvar ve kapı aksına göre simetrik konumdadır.

Bayraktar, Mağusa -Anonim (A), Menteşzade İsmail Ağa ve Kutup Osman Efendi Türbelerinin beden duvarlarının üçer tanesinin akslarında, düz atıklı birer pencere açıklığı vardır. Menteşzade Hasan Ağa Türbesi ile Aziz Efendi Türbesi'nin birer duvarında aksa göre simetrik iki pencereden başka, duvarlardan birinin aksı ile ortalanmış, birer pencere açıklığı yer almaktadır.

Aziz Efendi, Menteşzade Hacı İsmail Ağa, Hilmi Efendi, Menteşzade Hasan Ağa, Menteşzade Hüseyin Ağa ve Mağusa - Anonim (A) Türbelerinin pencere açıklıklarına sade birer demir şebeke takılmıştır. Hala Sultan, Bayraktar, Mevlevihane, Piri Ali Dede ve Mehmet Ömer Efendi Türbesi pencere açıklıklarında ahşap doğrama çift kanat vardır ve dış taraflarına demir şebeke monte edilmiştir. Zuhuri Baba Türbesi pencerelerinde ise çift kanatlı ahşap doğrama ve kepenk kullanılmış ve dış taraflarına demir şebeke yerleştirilmiştir.







Süsleme

Mağusa- Mustafa Zühtü Efendi Türbesi'nde süsleme; ayaklarda, kemerler boyunca kademeli ve taşıntılı silindirik profiller, çepeçevre dolanan üç kademeli saçak kornişi ve kubbe içinde yer alan Barok tarzı bir çiçek motifinden ibarettir. Larnaka'daki Zuhuri Baba Türbesi'nin giriş cephesinde, taş kabartmalarla sütunceler yapılmış, duvar yüzeyine çepeçevre profiller işlenmiştir. Mağusa -Anonim Türbe (A)'nın pandantiflerinde kabartılmış Süleyman Mührü motifi bulunmaktadır. Türbenin kuzey yöndeki bir penceresine, üzerinde kabartma stilize yaprak motifleri ile bezeli devşirme mermer blok lento yerleştirilmiştir. Kutup Osman Efendi Türbesi'nin bir duvarında derince bir nişin başlığı, çiçek kabartmalı şipolyen bir mermerdir. Lefkoşa'da Menteşzade Hasan Ağa Türbesi'ndeki yan yana konumlu iki pencerenin lentosu da boydan boya uzanan yalın bir işçilikle işlenmiş büyük boyutlu mermer bir bloktur. Larnaka'daki Hala Sultan Türbesi'nin sivri kemerli kapı açıklığının kemer ayaklarının ön köşeleri, iki profil ve aralarındaki geometrik motiflerle biçimlendirilmiştir. Kapı eşiğinde de alını işlemelerle süslenmiş devşirme bir mermer vardır. Ayrıca türbenin tromp kemerlerinin ayakları, kabartma motiflerle şekillendirilmiştir. Ayak ve baş tarafı düşey taşıyıcı ile sınırlandırılmış sandukanın diğer yanlarında, tunç malzemedan imal edilmiş parmaklık, süsleme elamanı olarak kullanılmıştır. Sandukanın yanlarındaki alçı duvarlara, selvi ağacı ve rozet şeklinde Süleyman Mührü motifleri işlenmiştir.



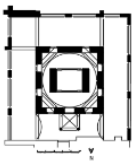

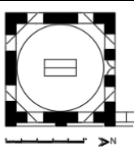

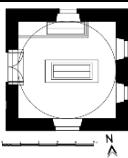

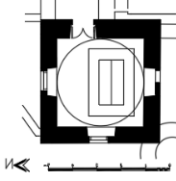

Çoğunlukla en az bir adet sanduka bulunan Kıbrıs'taki mezar anıtlarının üç tanesinde, sadece mezar yeri bir sıra taşla belirgin hale getirilmiştir. Mezar anıtlarından yedi tanesinde, farklı malzemedен imal edilmiş lahit vardır. Lefkoşa'da; Menteşzade Hacı İsmail Ağa, Menteşzade Hasan Ağa'ya ait mermer malzemeli lahitlerin üst çevresi profillendirilmiş, alt cepheleri de etrafı yaprak motifi ile çevrili Barok karakterli rozetlerle süslenmiştir. Menteşzade Hüseyin Ağa ile Hilmi Efendi'nin mezarları, taş malzeme ile kademeli olarak yükseltilmiştir. Mağusa'da; Mustafa Zühtü Efendi türbesi'ndeki lahitin cephesine stilize çiçek demeti yerleştirilmiştir. Anonim (A) türbesinde ise beton görünümlü sade bir lahit bulunmaktadır. Lefkoşa da; Menteşzade Hacı İsmail Ağa, Menteşzade Hasan Ağa, Menteşzade Hüseyin Ağa Mağusa'da Mustafa Zühtü Efendi'ye ait lahitlerin ayak ve baş şahideleri çiçek motifleri ile şekillendirilmiş ve üzerine arap harfleri ile kitabeler kabartılmıştır (Tablo 5.3).

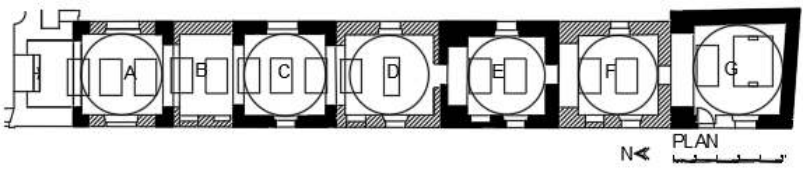
Tablo 5.3

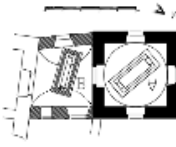

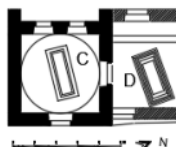

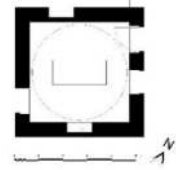



Kıbrıs'ta Osmanlı Dönemi Mezar Anıtlarının Mimari Karakteristikleri

Mezar Anıtı	Plan	Gövde Biçimi	Örtü	Cephe	Süsleme
					
Girne-Anonim	Kare	Baldaken	Kubbe	Yalın	yok
					
Larnaca-Hala Sultan	Kare	Kübik	Kasnak+Kubbe	Yalın	yok
					
Larnaca-Zuhuri Baba	Kare	Kubik	Kubbe	Yalın	Yok
					

Tablo 5.3 (Devam)

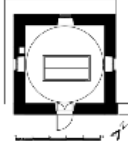
Lefkoşa-Aziz Efendi	Kare	Kübik	Kubbe	Yalın	Yok
					
Lefkoşa Bayraktar	Kare	Kübik	Kubbe	Yalın	Yok
					
Lefkoşa Mevlevihane(A)	Kare	Kübik	Kubbe	Yalın	Yok
Lefkoşa Mevlevihane (B)	Dikdörtgen		Tonoz	Yalın	Yok
Lefkoşa Mevlevihane(C)	Kare	Kübik	Kubbe	Yalın	Yok
Lefkoşa Mevlevihane(D)	Kare	Kübik	Kubbe	Yalın	Yok
Lefkoşa Mevlevihane (E)	Kare	Kübik	Kubbe	Yalın	Yok
Lefkoşa Mevlevihane (F)	Kare	Kübik	Kubbe	Yalın	Yok
Lefkoşa Mevlevihane(G)	Kare	Kübik	Kubbe	Yalın	Yok
					
Lefkoşa Yeni Cami (A)	Kare	Kübik	Kubbe	Yalın	Yok
Lefkoşa Yeni Cami (B)	Dikdörtgen			Yalın	Yok
					
Lefkoşa Yeni Cami (C)	Kare	Kübik	Kubbe	Yalın	Yok
Lefkoşa Yeni Cami (D)	Dikdörtgen		Açık	Yalın	Yok
					
Limasol Piri Ali Dede	Kare	Kübik	Kubbe	Yalın	Yok
					

Tablo 5.3 (Devam)

Mağusa Anonim (A)	Kare	Kübik	Kasnak + Kubbe	Yalın	Yok
					
Mağusa Anonim (B)	Kare	Baldaken	Kubbe	Yalın	Yok
					
Mağusa Anonim (C)	Kare	Baldaken	Kubbe	Yalın	Yok
					
Mağusa Kutup Osman	Kare	Kübik	Kubbe	Yalın	Yok
					
Mağusa Mehmet Ömer	Kare	Baldaken	Kubbe	Yalın	Yok
					
Mağusa Mustafa Zühtü	Kare	Baldaken	Kubbe	Barok	Barok

(M. Turkan, 2025)

Özetle, Kıbrıs'taki Osmanlı dönemi türbelerinin çoğunluğu, aynı adla anılan bitişindeki tekke, cami ve mescit yapısı ile ilişkilidir ve türbelerin yarısından çoğuna bitişindeki yapıdan girilmektedir.

Kıbrıs'ta 1761-1906 yılları dönemine ait mezar anıtlarının büyük çoğunluğunun kime ait olduğu ve inşa tarihi kesin olarak bilinmemektedir.

Kıbrıs'taki Osmanlı Türbeleri'nin tamamında plan, farklı büyüklükte kare şemalı ve kübik gövdelidir. Az miktarda da baldaken tarzında türbe bulunmaktadır.

Türbeler, yerel malzeme taşla inşa edilmiştir.



Örtü sistemi, çoğunlukla kubbe ve az sayıda tonozdur.

Kübik ve baldaken biçimli türbeler genellikle yalın cephe karakterine sahiptir ve cepheleri sıvasızdır.

Çalışma kapsamında az sayıdaki türbelerin farklı bölümlerinde, sade süslemeler görülmekle birlikte tamamına yakınında süsleme bulunmamaktadır (Tablo 5.4).

Tablo 5.4

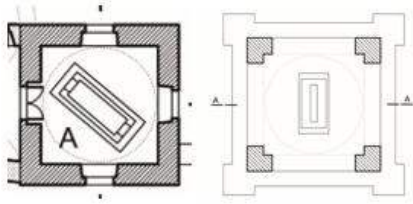
Kıbrıs'taki Osmanlı Mezar Anıtlarının Ortak Karakteristik Tablosu

TÜRBELERİN ORTAK MİMARİ KARAKTERİSTİKLERİ	
PLAN (KARE)	 <p style="text-align: center;">KUBİK BALDAKEN</p>
MALZEME	MOLOZ, KABAYONU, KESME TAŞ
YAPIM TEKNİĞİ	YIĞMA YAPIM SİSTEMİ
KÜTLE FORMU	 <p style="text-align: center;">KUBİK BALDAKEN</p>
ÖRTÜ SİSTEMİ	KUBBE
CEPHE	YALIN CEPHE
DÖŞEME KAPLAMASI	YEREL MALZEME
SÜSLEME	YOK

(M. Turkan, 2025)

BÖLÜM VI

Karşılaştırma ve Değerlendirme

Karşılaştırma ve Değerlendirme bölümünde, Kıbrıs'taki Osmanlı mezar anıtları ile Osmanlı coğrafyasındaki Anadolu, Balkanlar ve adalarda yer alan mezar anıtları karşılaştırılıp değerlendirilmiş; farklılık ve benzerlikler ortaya çıkarılarak, mimari karakteristikleriyle Kıbrıs'taki Osmanlı dönemi mezar anıtlarının Osmanlı coğrafyasında yer alan mezar anıtları içindeki yeri tesbit edilmiştir.

Kıbrıs'taki Osmanlı mezar anıtlarının karakteristik özellikleri ile yayınlardan edinilen bilgi ve gözlemlere göre Osmanlı coğrafyasında, Osmanlı-Türk mimarisi tarzının hakim olduğu, Anadolu, Balkanlar ve Akdeniz'deki adalarda bulunan mezar anıtları arasında şu karşılaştırmaları yapabiliriz:

Konum

Kıbrıs'taki Osmanlı dönemi türbelerinin çoğunluğu, bitişiğindeki tekke, cami ve mescit yapısı ile ilişkilidir ve türbelerin yarısından çoğuna bitişiğindeki yapıdan girilmektedir.



İslam tarihinde, kent dışında mezarlık alanlarında inşa edilen mezar anıtları, daha sonraları dua etmek ve namaz kılmak için kent içinde, cami, medrese gibi diğer yapılarla birlikte veya yanyana inşa edilmişlerdir.

Anadolu'da, türbenin diğer yapılar ile ilişkilendirildiği bir çok eser bulunmaktadır (Aksoy, 2015; Doğan, 2019). Bu eserlerde iki farklı özellik görülmektedir. Birinci gruptaki türbeler bitişiğindeki yapıya yaslanmış yada ilişkili olduğu binanın yakınında konumlanmıştır. Anadolu'da Selçuklu Döneminden itibaren uygulanan bu ilişkiyi, Amasya *Burmali Minare Camisi ve Türbesi* (1237-38), Niğde *Sungur Bey Camii ve Türbesi'nde* (1335) görmekteyiz (Önkal, 1980). Anadolu Selçuklu döneminden itibaren cami, medrese ve diğer yapılarla birlikte aynı alan içinde bireysel bir yapı olarak inşa edilerek külliye oluşturan bu türbelerle benzerliği Eskişehir *Üryan Baba* (Tarihsiz) ve Bosna-Hersek *Ferhat Paşa, Bayraktar ve Safi Kadın* (XVI.-XVIII. yy) türbelerinde izlemekteyiz (Altınsapan, Say ve Geregi, 2013).

Diğer grupda ise türbe, tasarıma dahil edilerek ana bina ile birlikte planlanmıştır. Bu tip yapılarda türbe, binanın bir mekanıdır ve çatısı, dışarıdan görülecek şekilde yükseltilmiştir. Kayseri- *Gevser Nesime Medresesi* (1205-6), Sivas *İzzettin Keykavus Şifahanesinde* (1217-18) türbeler, yapı bloğu içindedir ve mekanların çatı örtüsü, yapının dışından algılanmaktadır (Tay, 2010). (Tablo 6.1).

Kıbrıs'ta bir külliye dahilinde yer alan mezar anıtlarının konumları, Osmanlı coğrafyasında Anadolu Selçuklu döneminden itibaren cami, medrese gibi diğer yapılarla birlikte veya yan yana inşa edilmiştir. Ayrıca Larnaka'daki Zuhuri Baba Türbesinin de (farklı zamanda olmasına rağmen) aynı tarzda olduğu görülmektedir.

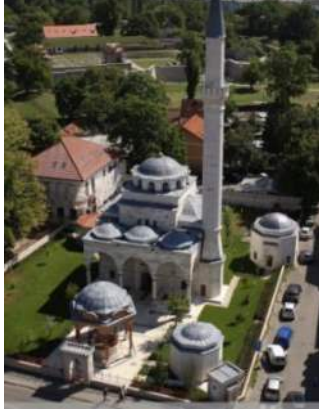
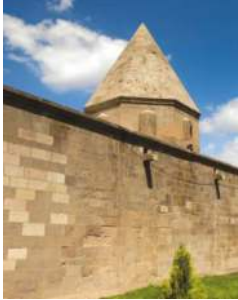
Tablo 6.1*Konum*

	
Amasya- Burmalı Cami ve Türbesi ⁴⁷ (1237-38)	Niğde Sungur Bey Camii ve Türbesi (1355) (Demircan, 2009)
	
Eskişehir Üryan baba türbesi (Tarihi belli değil) (Altınsapan, Say ve Gereği, 2013)	Bosna Hesek Ferhat Paşa, Bayraktar ve Safi Kadın türbeleri (XVI- XVIII yy) (Tokuz, 2019), (URL 14).
	
Kayseri Gevser Nesime Medresesi (1205-6) (URL 15)	Sivas I. İzzettin Keykavus Şifahanesi (1217-18) (URL 16)

(M. Turkan, 2025)

⁴⁷ Amasya İl Kültür ve Turizm Müdürlüğü

Plan ve Kütle Biçimi









Plan, Kıbrıs'taki Osmanlı Türbeleri'nin tamamında, farklı büyüklükte kare şemalıdır. Gövde formu ise, çoğunlu kübik olmak üzere baldaken tarzı da görülmektedir.

Kaynak araştırmalarına göre Anadolu Selçuklular'da en çok uygulanan türbe plan tipi; sekizgen, ongen ve onikigen olmak üzere poligonaldır. Kübik gövdeli türbeler, XIII. yüzyıl sonundan itibaren Anadolu'da yaygınlaşmaya başlamış; sonrasında ise Osmanlı coğrafyasının Anadolu dışındaki topraklarında, kare planlı kübik gövdeli türbelerin yanısıra altıgen, yedigen, sekizgen gibi çokgen planlı, prizmal gövdeli bir çok türbeler inşa edilmiştir (Bozdoğan, Kıran, Çakır, Özkan 2006; İbrahimgil, 2001; Turan ve İbrahimgil, 2004).

Konya'da *Evhadiüddin Kirmani Türbesi* (XIII. yy), Bolu- Göynük- *Akşemsedin Hz. Türbesi* (XVI. yy), Tokat-Niksar *Akyapı Kümbeti* (XV. yy), Artvin- Ardanuç *Süleyman Paşa Türbesi* (XVI. yy), İstanköy - *Hacı Paşa Türbesi* (1528), Romanya'daki Babadağ - *Sarı Saltuk Türbesi* (XV. yy.) de kare planlı kübik gövdelidir (Aslanapa, 1996a; Ayverdi, 2000a ; Kiel, 1990).

1620 tarihli Romanya- *Gazi Ali Paşa Türbesi*, XVI yy sonu veya XVII yy başı tarihlendirilmiş Macaristan-Peyuş'da, *İdris Baba Türbesi*, Selanik'te *Musa Baba Türbesi* altıgen planlı, Rodos'da *Canbek Giray, Murad Reis* türbeleri ve Bosna Hersek'de *Ferhat Paşa, Bayraktar ve Safi Kadın* Türbeleri sekizgen planlıdır (Ayverdi, 2000b; Balducci, 1945; Çelikkol, 1986; Eyice, 1954), (Tablo 6.2).

Tablo 6.2.*Plan ve Kütle Biçimi 1 (Kübik ve Poligonal)*

		
Konya Evhadüddin Kirmani Türbesi (XVII yy) ⁴⁸	Bolu-Göynük Akşemseddin Hz. Türbesi (XVI. yy) (URL17).	Tokat-Niksar Akyapı Kümbeti (XV yy) (URL 18)
		
Artvin-Ardanuş. Süleyman Paşa Türbesi (XVI yy) (URL 19)	İstanköy Ada-Hacı Paşa Türbesi (1528) (Konuk, 2008)	Romanya-Babadağ-Sarı Saltık Türbesi (XV. yy) (URL 20)
		
Romanya- Gazi Ali Paşa Türbesi (1620) (URL21)	Macaristan-Peyuş'da İdris Baba Türbesi (URL 22)	Selanik'te Musa Baba Türbesi (XVI. yy.) (URL 23)

(M. Turkan, 2025)









⁴⁸ Konya Büyük Şehir Belediyesi, Konya il merkezi taşınmaz kültür ve tabiat varlıkları envanteri.

Erken Osmanlı döneminde, XIV-XV yy. görülmeye başlayan *baldaken tarzı* türbelerin, Osmanlı İmparatorluğu'nun hüküm sürdüğü coğrafyada, özellikle Anadolu ve Balkanlar'da benimsendiği kare, altıgen, sekizgen gibi farklı plan şemaları kullanılarak inşa edildiği görülür (Kılıcı, 2007).

Anadolu'da, *Malatya-Darende'de Hasan Rıza Paşa Türbesi* (XIV. yüzyıl), *Mersin -Silifke'de Tevekkül Sultan Türbesi* (XIV. yüzyıl), *Ürgüp-Taşkınpaşa Köyü'nde Kesikbaş Türbesi* (XV. yüzyıl), *Bursa-Umurbey Türbesi* (XV. yüzyıl), *Urfa Yakup Kalfa Türbesi* (XVII. yüzyıl) *Hatay-Abdurrahman Paşa Türbesi* (XVIII. yüzyıl), ile Anadolu dışında *Bulgaristan-Kızanlık'ta Mihaloğulları Türbesi* (XV. yüzyıl), *Hırvatistan-İlok'da Açık Türbe* (XVI. yüzyıl), *Saraybosna'da Divan Katibi Haydar Efendi Türbesi* (XVI. y.y.), *Rodos'da İnatçı Ahmet Paşa* (kare), *Mehmed Redif Paşa* (kare) ve *Mehmed Şekif Paşa* (altıgen) türbeleri baldaken kuruluşlu mezar anıtlarıdır (Altıntaş, 2008; Kılıcı, 2007), (Tablo 6.3).

Kıbrıs'ta çoğunluktaki kare planlı kübik gövdeli türbeler ile az sayıdaki baldaken tarzındaki türbeler, kaynak araştırmalarından elde edinilen bilgilere göre Osmanlı coğrafyasında Anadolu ve Anadolu dışındaki topraklarda bulunan XIII. yy. ve sonrasında inşa edilmiş türbeler ile benzerlik arz etmektedir. Ancak Kıbrıs'taki kare plan şemalı türbeler, Anadolu ve Balkanlar'daki çokgen plan şemasına sahip türbelerle farklılık arz etmektedir.

Tablo 6.3*Plan ve Kütle Biçimi 2 (Baldaken)*

		
Malatya-Darende'de Hasan Rıza Paşa Türbesi (XIV. yüzyıl) (URL 24)	Mersin -Silifke'de Tevekkül Sultan Türbesi (XIV. yüzyıl) (URL 25)	Ürgüp-Taşkınpaşa Köyü Kesikbaş Türbesi (XV. yüzyıl) (piramidal külahlı), (URL 26)
		
Bursa-Umurbey Türbesi (XV. yüzyıl) (Kılıcı, 2007)	Urfa Yakup Kalfa Türbesi (XVII. yüzyıl) (URL 27)	Hatay-Abdurrahman Paşa Türbesi (XVIII. yüzyıl) (Gökler 2017)
		
Bulgaristan-Kızanlık'ta Mihaloğulları Türbesi (XV. yy), (Kılıcı, 2007)	Hırvatistan-İlok'da Açık Türbe (XVI. yy), (Yılmaz, 2019)	Saraybosna'da Divan Katibi Haydar Efendi Türbesi (XVI. yy.), (Tokuz, 2019)

(M. Turkan, 2025)

Malzeme

Kıbrıs'taki Osmanlı Mezar Anıtlarının inşasında yerel malzeme taş, kullanılmıştır.

Osmanlı coğrafyasında Anadolu ve Balkanlarda inşa edilen türbelerde yapı, malzemesi, bölgelere göre değişiklik gösterse de yöresel malzeme olarak genellikle taşdır.

Önceleri özellikle Anadolu'da moloz ve kaba yonu taş, inşa malzemesi olarak kullanılmış, daha sonraki dönemlerde inşa edilen türbelerde, kesme taş malzeme kullanılmıştır. *Konya- Şeyh Alaman Türbesi* (XIII yy sonu), *Konya- Turgutoğlu Türbesi* (XV yy), *Afyon Garipler Türbesi* (XIV yy) türbelerinde moloz taş, *Yozgat-Akmeden Köyü Ali Çelebi türbesi* (XV yy), *Afyonkarahisar- Fele Zade Süleyman Çavuş* (XVI. yy) ve *Bursa-Ebe Hatun* (XV. yy) türbelerinde kesme taş kullanıldığı görülür. Taşın az olduğu bölgelerde taşla birlikte tuğla, *almaşık örgü sistemi* tekniği ile kullanılmıştır. *İznik-Yakup Çelebi Türbesi*, *Hırvatistan İlok Açık Türbelerinde* tuğla ve taş birlikte kullanılmıştır. *Bulgaristan- Kızanlık Mihaloğulları* türbesinde ise sadece tuğla ile inşa edilmiştir (Aslanapa, 1977; Kılıcı, 2007,2009), (Tablo 6.4).

Kıbrıs'ta tümü de taş malzeme ile inşa edilmiş türbeler, araştırmalardaki bilgilere göre Anadolu ve Anadolu dışındaki topraklarda bulunan taş malzemeye inşa edilmiş türbeler ile benzer özellikleri taşımaktadır.

Tablo 6.4*Malzeme*

Konya-Şeyh Alaman Türbesi (XIII yy sonu) (URL 28)	Konya-Turgutoğlu Türbesi (XV yy) (URL 29)	Afyon-Garipler Türbesi (XIV. yüzyıl) (Kılıcı, 2007)
Yozgat-Akdağmadeni Köyü Ali Çelebi Türbesi (XV. yüzyıl) (URL 30)	Afyonkarahisar Fele-Zade Süleyman Çavuş Türbesi (XVI. yüzyıl) (Kılıcı, 2007)	Bursa-Ebe Hatun Türbesi (XV. yüzyıl), (Kılıcı, 2007)
İznik-Yakup Çelebi Türbesi (Kılıcı, 2007)	Hırvatistan İlok Açık Türbe (Yılmaz, 2019)	Bulgaristan- Kızanlık Mihaloğulları Türbesi (Kılıcı, 2007)

(M. Turkan, 2025)









Örtü Sistemi

Kıbrıs'taki Osmanlı mezar anıtlarında örtü sistemi, tamamına yakını kubbedir. İki adet türbede de beşik tonoz örtü görülmektedir. Kubbe ile örtülü anıtlardan üç adet türbede ise kubbeye geçiş elemanı sekizgen kasnaktır.

Osmanlı coğrafyasında, Anadolu'daki, Bursa'da *Yıldırım Beyazıt Türbesi* (XIV. yüzyıl), Sivas - *Akbaş Sultan Kümbeti*, Konya'da *Şeyh Şucaeddin Türbesi* (XIV. yüzyıl), Artvin- *Ardavuç'da Hatice Hanım Türbesi* (XVI. Yüzyıl, Konya'da *Emir İshak Bey Türbesi* (XVI. yüzyıl), Uzunköprü- *Kırkayak Köyü'nde Gazi Turhan Bey Türbesi*, Bursa'da *Lohusa Sultan Türbesi*'nin (XVI. yüzyıl) ile Makedonya- *Üsküp'de Beyhan Sultan Türbesi* (XVI. yüzyıl), Kosova'da *Gazi Sultan Murad I. Hüdavendigâr Türbesi* (XIV. yüzyıl), sekizgen kasnakla geçiş sağlanmış kubbe ile örtü sistemine örnektir (Begoyeviç, 2008). Merzifon'da baldaken kuruluşa sahip *Künbet Hatun Türbesi*, sekizgen prizmal bir kasnak üzerinde bir kubbe ile örtülüdür (Çerkez, 2005, 2007; Kılıcı, 2005), (Tablo 6.5).

Kubbeler, çoğunlukla buldukları bölgenin özelliğine göre, sac, asfalt, kiremit ve taş benzeri malzemelerle kaplanmış (Sivas - Akbaş Sultan Kümbeti kiremit ve Üsküp- Beyhan Sultan Türbesi metal malzeme ile kaplanmış ve çatı köşeleri de farklı bir biçimde tamamlanmıştır.

Tablo 6.5*Örtü Sistemi (Sekizgen Kasnaklı türbeler)*

		
Bursa'da Yıldırım Beyazıt Türbesi (XIV. yüzyıl), (URL 31)	Sivas - Akbaş Sultan Kümbeti (URL 32)	Konya'da Şeyh Şucaeddin Türbesi (XIV. yüzyıl), (URL 33)
		
Artvin-Ardavuç Hatice Hanım Türbesi (URL 34)	Konya-Emir İshak Bey Türbesi (URL 35)	Uzunköprü-Kırkkavak Köyü Gazi Turhan Bey Türbesi (URL 36)
		
Bursa-Lohusa Sultan Türbesi (XVI. yy) (URL 37)	Üsküp Beyhan Sultan Türbesi XVI. yy) (Begoyeviç, 2008)	Kosova-Gazi Sultan Murad I. Hüdevendigâr Türbesi (XIV. yy) (Şenyurt, 2012)

(M. Turkan, 2025)

Kıbrıs'taki Osmanlı dönemi türbelerinin örtü sistemi olan kubbe, Osmanlı coğrafyasında yer alan türbelerin örtü sistemi ile benzerdir. Ancak, Kıbrıs'taki türbelerin kubbeleri, Osmanlı coğrafyasındaki türbelerden farklı olarak herhangi bir örtü malzemesi ile kaplanmamıştır.

Kıbrıs'taki Larnaka- Hala Sultan, Zuhuri Baba ve Mağusa- Anonim (A) türbelerinin kübik gövdeden kubbeye geçiş elemanı olan sekizgen kasnak da Kosova-*Gazi Sultan Murad I. Hüdavendigâr*, Konya-*Emir İshak Bey Türbesi*, Bursa-*Yıldırım Beyazıt Türbesi*, Konya-*Şeyh Şucaeddin Türbesi*, Eskişehir - *Sivrihisar Hoca Yunus Kümbeti*, Sivas - *Akbaş Sultan Kümbeti* gibi sekizgen kasnaklı türbelerle benzerdir (Eyice, 2011; Şenyurt, 2012; Vırmıça, 1999).

Cephe

Kıbrıs'ta kübik ve baldaken biçimli türbeler genellikle yalın cephelidir ve cepheleri sıvasızdır. Taş malzemeden yapılmış çatı saçakları, profillendirilmiş ve dışa taşkın yerleştirilmiştir.

Anadolu ve Balkanlar'da çok sayıda kare planlı, kübik ve kare, altıgen ve sekizgen planlı baldaken türbeler bulunmaktadır. Kübik türbelerde kapı açıklıkları, genellikle cephe aksındadır; pencere açıklıkları ise her cephede bir veya iki adet olmak üzere simetrik yerleştirilmiştir (Bursa-*Mustafakemalpaşa- Hamzabey Türbesi*). Bolu-*Göynük Akşemseddin Hz. Türbesi* gibi bir çok türbenin cephelerinde de pencereler, üst üste iki sıra halinde konumlandırılmıştır.

Osmanlı coğrafyasının Anadolu ve Balkan topraklarındaki bazı kare planlı baldaken türbelerin cephelerinde ikişer kemer bulunmaktadır. Baldaken türbelerin ayakları, L, kare veya daire kesitlidir. Kare planlı Rodos- *Mehmed Redif Paşa Türbesi*, köşelerinde L kesitli ayakları ve her cephesinde ikişer kemer açıklıklarına sahip bir türbedir. Selanik'te *Hortacı Süleyman Türbesi*'nin ise kare kesitli ayakları ve cephelereki kemer açıklıkları ile farklı bir görünüşe sahiptir.







Yunanistan- İskeçe-Kereviz Köyü'nde *Kütüklü Baba Türbesi* gibi bazı türbelerin cephelerinde saçaklar, taşkın halde belirginleştirilmiştir. Çatı saçakları, profillendirilmiş taş malzeme ile dışa taşkın halde tamamlanmıştır. Saçaklar da, yörede kullanılan malzeme ile *kirpik saçak* şeklinde bitirilmiştir (Tablo 6.6).

Kıbrıs'ta yer alan Osmanlı dönemi kübik ve baldaken mezar anıtlarının yalın cepheleri, Anadolu ve Anadolu dışındaki Osmanlı mezar anıtlarının cepheleri ile genellikle benzer karakteristikleri taşımaktadır.

Ancak Osmanlı coğrafyasındaki çokgen planlı türbelerin cepheleri, çift sıra pencereler ve baldaken türbelerdeki dairesel kesitli ayaklar ile birden çok kemerler, Kıbrıs'taki mezar anıtlarından farklılık göstermektedir (Rodos- *Mehmed Şekif Paşa Türbesi* 1909).

Tablo 6.6

Cephe

		
Bursa-Mustafakemalpaşa-Hamzabey Türbesi (URL 38)	Bolu-Göynük Akşemseddin Hz. Türbesi (URL 39)	Rodos- Mehmed Redif Paşa Türbesi (Konuk 2008)
		
Selanik'te Hortacı Süleyman Türbesi, (URL 40)	Yunanistan- İskeçe Kütüklü Baba Türbesi (URL 41)	Rodos- Mehmed Şekif Paşa Türbesi (1909) (Konuk, 2008)

(M. Turkan, 2025)

Süsleme

Kıbrıs'ta yapılan çalışma kapsamında az sayıdaki türbelerin farklı bölümlerinde devşirme malzemeler ile sade süslemeler görülmekle birlikte tamamına yakınında süsleme bulunmamaktadır. Bazı türbelerde bulunan lahitlerin çevresi ve şahideleri geometrik ve bitkisel motiflerle bezenmiştir.

Osmanlı coğrafyasındaki türbelerin cepheleri de çoğunlukla yalın cephe karakterine sahiptir. Bazı türbelerde ise iç ve dış ceplerde, dönemin özelliklerine ve şartlarına göre tuğla, taş, çini (Bursa- *Yeşil Türbe*) ve *kalemişi* gibi malzeme ve tekniklerle geometrik ve bitkisel bezemeler bulunmaktadır, (Güleç, 2018; Kaya, 2007; Önkal, 1999; Uçar, M. 2015).

Alan çalışması kapsamındaki süslemesiz türbeler, Anadolu ve Anadolu dışındaki yalın cepheli Osmanlı mezar anıtları ile genellikle benzer karakteristikleri taşımaktadır (Tablo 6.7). İzmir- *Emir Sultan Türbesi* 'nde devşirme malzemenin süsleme elemanı olarak kullanıldığı ve kubbe göbeğindeki süsleme Zühtü Efendi Türbesi ile benzer özellikler taşımaktadır. Kıbrıs'taki lahitler ve şahidelerin süslemeleri, Osmanlı coğrafyasındaki bazı türbelerde bulunan lahitlerin çevresi (Rodos-*Canbek Giray Han Türbe* lahiti) ve şahidelerinin geometrik ve bitkisel motifleriyle benzerdir (Daş, 2012)

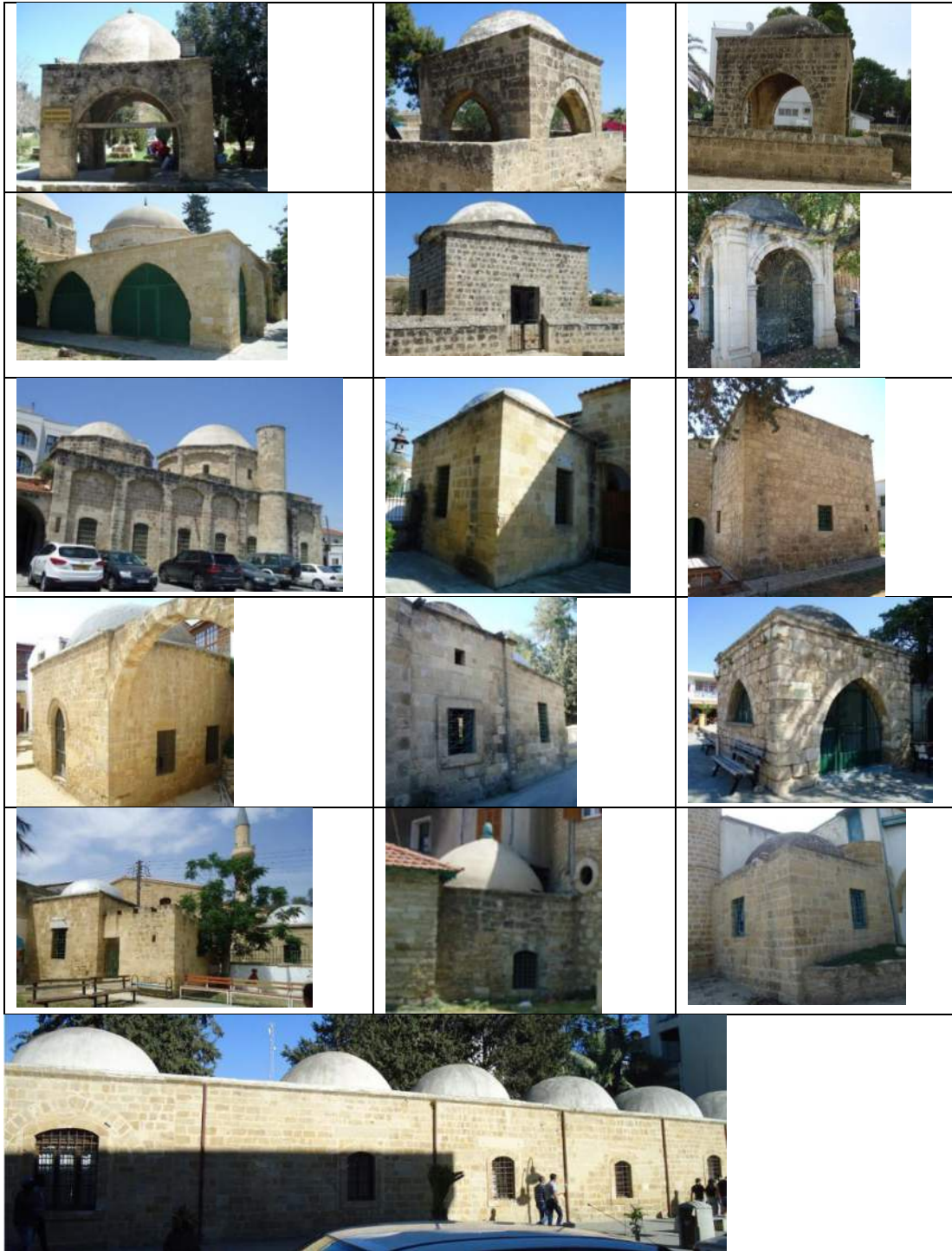
Tablo 6.7*Kıbrıs'taki Osmanlı Dönemi Mezar Anıtları*

BÖLÜM VII

Sonuç

Bölüm VII’de “Sonuç” başlığı altında, Kıbrıs’taki Osmanlı dönemi mezar anıtları ile Osmanlı coğrafyasında yer alan Anadolu, Balkanlar ve Akdeniz’deki adalarda bulunan mezar anıtları arasında yapılan karşılaştırma ve değerlendirmelere göre Kıbrıs’taki Osmanlı dönemi mezar anıtlarının Osmanlı coğrafyasındaki mezar anıtları içindeki yeri belirlenmiştir (Tablo 7.1).

Kıbrıs’ta 1571 yılında başlayan Osmanlı döneminde, adaya, imar faaliyetleri için Anadolu’dan inşaat ustaları getirilmiş ve dini, sivil, askeri mimari eserlerden camiler, mescitler, tekkeler, türbeler, hanlar, hamamlar, medreseler, çeşmeler, evler ve kaleler inşa edilmiştir. Günümüze ulaşan ve kentlerin tarihi dokularına damgasını vuran bu eserler arasında yer alan türbeler, çoğunlukla özgün mimarileriyle Osmanlı mezar anıtlarının birer örnekleri olarak halen adanın zengin kültür mirası içindeki yerlerini korumaktadır.

Adadaki Osmanlı hakimiyeti ile birlikte Anadolu’dan Kıbrıs’a, müslüman nüfus ile birlikte din eğitimi faaliyetlerini yürütmek için din adamları da getirilmiştir. Toplumla hizmet veren bu din adamları ile adanın fethi sırasında şehit düşen Yeniçeriler için adada birçok mezar anıtı inşa edilmiştir. Bir dönem, Kıbrıs’ta yaşanan siyasi sorunlar ve silahlı çatışmalar nedeni ile tüm eserlere olduğu gibi bazı mezar anıtları da zarar görmüş, yıkılmış ve yok edilmiştir.

Günümüze ulaşabilen Osmanlı dönemi mezar anıtları ile ilgili gerçekleştirilen araştırmada, Kıbrıs’ın Girne, Larnaka, Lefkoşa, Limasol ve Mağusa kentlerinde inşa edilmiş toplam yirmiüç adet mezar anıtı tesbit edilmiştir. XVI.-XX. yüzyıllar arasında inşa edilen bu eserlerin büyük çoğunluğunun kime ait olduğu ve inşa tarihi kesin olarak bilinmemektedir.

Kıbrıs’taki Osmanlı dönemi türbelerinin birçoğu, bitişiğindeki tekke, cami ve mescit yapısı ile birlikte küçük bir külliye içinde bulunmaktadır. Bazı türbeler ise Osmanlı dönemi mezarlıklarında konumlanmışlardır. Adadaki mezar anıtlarının tamamına yakınının plan şeması, farklı büyüklüklerde karedir. Gövde formu bakımından, çoğunluğu, kübik olmak üzere az sayıda da baldaken tarzı türbe bulunmaktadır.

Kıbrıs'taki Osmanlı Mezar Anıtlarının inşasında, yerel malzeme olarak taş kullanılmıştır. Erken dönemde, moloz taş, kaba yonu taş, daha sonraları inşa malzemesi olarak düzgün kesme taş kullanılmıştır. Mezar anıtlarının örtü sistemi, tamamına yakını kubbedir. Türbelerden üç adetinde, kubbeye geçiş, sekizgen kasnakla sağlanmıştır. Osmanlı döneminde Kıbrıs'ta inşa edilen kübik ve baldaken kuruluşlu türbelerin cepheleri yalın ve sıvasızdır; taş malzemeden imal edilmiş saçakların alt kısmı, pahlıdır ve saçaklar, dışa taşırılmıştır. Çalışma kapsamındaki az sayıda türbelerde devşirme malzemeler, süsleme amacıyla farklı yerlerde görülmekle birlikte, türbelerin tamamına yakınında süsleme bulunmamaktadır. Bazı türbelerde bulunan lahitlerin çevresi ve şahideleri, geometrik ve bitkisel motiflerle bezenmiştir.

Sonuç olarak, Kıbrıs'taki Osmanlı dönemi mezar anıtlarının konumları, plan ve kütle biçimleri, malzemeleri, örtü sistemleri, cepheleri ve süslemeleri ile Osmanlı coğrafyasında, Osmanlı-Türk Mimarisinin etkili olduğu, Anadolu'da, Balkanlar'da ve Akdeniz'deki adalarda bulunan mezar anıtlarının tüm mimari karakteristikleri arasında büyük bir paralellik olduğu açıkça ortaya çıkmaktadır.

Bu paralelliğe karşın, Kıbrıs ile Anadolu ve Anadolu dışındaki Osmanlı topraklarında yer alan mezar anıtları, aynı dönemle tarihlenmemektedir. Adadaki XVI- XX yüzyıllar arasında inşa edilmiş eserler, Osmanlı coğrafyasındaki genellikle XIV-XV. yüzyıllara ait mezar anıtları ile eş karakteristikler taşımaktadır. Ayrıca, Osmanlı coğrafyasındaki mezar anıtlarının çokgen plan şemaları ile kütle biçimlerindeki çeşitlilik, yöresel malzeme zenginliği farklılıklar olarak görülmektedir.

Tablo 7.1*Sonuç–Bulgular Karşılaştırma Tablosu*

Tezdeki Temel Sonuç	Destekleyen Bulgular / Tablolar / Şekiller	Açıklama
Kıbrıs'taki Osmanlı dönemi mezar anıtları çoğunlukla kare planlı, kübik ve baldaken kuruluşlu, kubbe ile örtülüdür. Yerel taş malzeme ile inşa edilmiştir.	Bölüm IV (her türbe rölöve çizimleri, plan/kesitler) Tablo 5.1 (Konumlar) Tablo 5.2 (Malzeme ve kubbeye geçiş elemanları) Tablo 5.3 (Mimari karakteristikler)	Yirmiiç türbenin plan ve örtü analizlerinden elde edilmiştir; bu veri doğrudan ölçüm ve gözleme dayanır.
Cephe düzenlemeleri sade, süsleme unsurları sınırlı ve yerel taş işçiliğine dayalıdır.	Tablo 5.4 (Ortak karakteristik tablosu) Bölüm IV fotoğraflar (Şekil 4.2, 4.6, 4.27, 4.43, 4.51, 4.56, 4.68, 4.82, 4.97, 4.106, 4.114, 4.117, 4.121, 4.127, 4.137)	Görsel belgeler ve karşılaştırmalı gözlemler sade cephe vurgusunu destekler.
Mezar anıtları, Osmanlı türbe geleneğinin biçimsel özelliklerini sürdürmekte, ancak yerel etkilerle (malzeme, ölçek, sadelik) farklılaşmaktadır.	Bölüm VI (Karşılaştırma ve Değerlendirme) Tablo 6.2–6.6 (plan, kütle, örtü sistemi, cephe)	Anadolu, Balkan ve Akdeniz adalarındaki örneklerle yapılan karşılaştırmalar bu yorumu destekler.
Kıbrıs'taki mezar anıtları Osmanlı mezar mimarisi içinde “bölgesel bir alt grup” olarak değerlendirilebilir.	Bölüm VI genel değerlendirme sonuçları Tablo 6.7 (Genel karşılaştırma özeti)	Bulguların tamamından türetilen sentez; doğrudan tablo verilerine dayalıdır.
Bazı anıtlar (ör. Hala Sultan, Zuhuri Baba) mimari ve dini kimliği bakımından diğerlerinden ayrılmaktadır	Bölüm IV (Hala Sultan Türbesi, Zuhuri Baba Türbesi detaylı tanıtımı) Şekil 4.5–4.8, 4.26–4.36	Bu iki türbenin plan ve konum özellikleri, diğer örneklere göre daha karmaşık bir külliye yapısına sahip olduğunu göstermektedir.
Mezar anıtlarının belgelenmesi ve kataloglanması, kültürel mirasın korunması açısından acil bir gerekliliktir.	Alan çalışması bulguları (fotoğraflarda mevcut yapı durumu gözlemleri) Bölüm IV ve Sonuç	Bulgular doğrudan saha gözlemlerinden elde edilmiştir.

(M. Turkan, 2025)

Kıbrıs'ta 400 yılı aşkın bir tarihe sahip kültür mirası olan Osmanlı dönemi mezar anıtlarının, günümüzde bir kısmı kuzey Kıbrıs'ta, bir kısmı da güney Kıbrıs'ta farklı yönetimler altında bulunmaktadır. Her iki kesimde de bazı eserler bakımlı bazı eserler ise yeterli korumadan yoksun ve bakımsız durumdadır (Tablo 7.2).

Tablo 7.2

Mezar Anıtlarının Güncel Durum Tablosu

Mezar Anıtı	Yerleşim Alanı	Koruma Durumu	Açıklama
Anonim	Girne	İyi	Düzenli bakım altında özgünlüğünü korur
Hala Sultan	Larnaka	İyi	Koruma altında özgünlüğünü korur
Zuhuri Baba	Larnaka	İyi	Koruma altında özgünlüğünü korur
Aziz Efendi	Lefkoşa	İyi	Mescitten açılan kapı nedeniyle değişime uğramış
Bayraktar	Lefkoşa	Restore Edilmiş	Toplumlararası şiddet nedeni ile üç kez saldırıya uğrayan türbe özgün halinde değildir.
Menteşzade Hacı İsmail Ağa	Lefkoşa	İyi	Koruma altında özgünlüğünü korur, ancak depo amaçlı kullanılıyor
Hilmi Efendi	Lefkoşa	İyi	Koruma altında özgünlüğünü korur
Menteşzade Hasan Ağa	Lefkoşa	İyi	Koruma altında özgünlüğünü korur
Menteşzade Hüseyin Ağa	Lefkoşa	İyi	Koruma altında özgünlüğünü korur, Lahit kenarlarında hasar var
Mevlevi Türbeleri (A)	Lefkoşa	Farklı işlev altında	30 Nisan 1963'den beri "Kıbrıs Türk Müzesi" olarak işlevlendirilmiştir. Kullanıma olanak vermek amacıyla türbelerin mimari elemanlarında değişimler olmuştur. Bugünkü haliyle koruma altındadır ve düzenli bakımı yapılmaktadır.
Mevlevi Türbeleri (B)	Lefkoşa		
Mevlevi Türbeleri (C)	Lefkoşa		
Mevlevi Türbeleri (D)	Lefkoşa		
Mevlevi Türbeleri (E)	Lefkoşa		
Mevlevi Türbeleri (F)	Lefkoşa		
Mevlevi Türbeleri (G)	Lefkoşa		
Piri Ali Dede	Limasol	Kısmen İyi	Türbenin bazı duvarları bakımsız durumda
Anonim (A)	Mağusa	İyi	Koruma altında, ancak restorasyon sırasında özgün motiflerin bir bölümü kapatılmış ve lahit harap durumda
Anonim (B)	Mağusa	İyi	Koruma altında düzenli bakım yapılıyor
Anonim (C)	Mağusa	İyi	Koruma altında düzenli bakımı yapılıyor
Kutup Osman Efendi	Mağusa	İyi	Kubbe içi ve duvarlar kaplanmış
Mehmet Ömer Efendi	Mağusa	İyi	Özgün durumundan farklı
Mustafa Zühtü Efendi	Mağusa	İyi	Özgün durumunda
İbrahim Efendi Türbesi	Mağusa	Yok	Gravürlerde var
Hasan Ağa Türbesi	Baf	Yok	Kaynaklara kubbeli kübik bir türbe (XVII yy)

Yeterli korumadan yoksun mezar anıtları, zamanla tahrip olarak özgün durumunu kaybetme olasılığı ile karşı karşıya kalmaktadır. Kıbrıs'ın zengin tarihi geçmişine ait bu önemli eserlerin, korunup yaşatılarak geleceğe taşınmaları, adanın kültür varlıklarının gelecek nesillere aktarılması adına büyük önem arz etmektedir. Bu görev de ilgili kurum ve yönetimler yanında hepimizindir. Çalışmanın, gelecekte yapılacak bu konudaki araştırmalara ışık tutacağı ve kaynak teşkil edeceği umulmaktadır.

Kaynakça

- Ahunbay, Z. (1999), *Tarihi çevre koruma ve restorasyon*, YEM yayınları.
- Akar, M. (2020), Gazimağusa Kutup Osman Efendi Türbe Kitâbesi ve Kitâbe Metninin Problemleri, *Aydın Türklük Bilgisi Dergisi*, 6(10). 1-34.
10.17932/IAU.TURKLUK.2015.011/türklük_v06i1001
- Akmaydalı, H. (1993), Kıbrıs'taki Türk Devri Eserleri, *X. Vakıf Haftası Kitabı*, Vakıflar Genel Müdürlüğü Yayınları 341-362.
- Aksoy, Z. D. (2015). Diğer yapılarla ilişkileri bakımından mezar anıtları. *Uluslararası Sosyal Araştırmalar Dergisi*. 8(38), 487-499.
- Akyar, N.; Sayar, S. (2018). Zerdüştî cenaze geleneklerinde düalizm. *Balıkesir Üniversitesi İlahiyat Dergisi* 4(2) 55-80.
- Alakuş, T. (1990). *İstanbul'daki 16. 17. yüzyıllar arası yaptırılan Osmanlı padişah türbelerinin süslemeleri*, [Yayınlanmamış Yüksek Lisans Tezi], Mimar Sinan Üniversitesi, İstanbul.
- Alasya, H. F. (1939). *Kıbrıs tarihi (M.E. 1450- M.S. 1878) ve belli başlı antikiyeleri*, M. Fikri Matbaası
- Alasya, H. F. (1964). *Kıbrıs tarihi ve Kıbrıs'ta Türk eserleri*, Kıbrıs Türk Kültür Derneği Yayını.
- Alasya, H. F. (1988 a). *Tarihte Kıbrıs*. Ankara Kıbrıs Türk Kültür Derneği yayını.
- Alasya, H. F. (1988 b), Lefkoşa Mevlevi Tekkesi. S. Ünlü, M. Şen, Y. Uslu, H. İnal ve, M. Tekin (Ed.).1. Milletlerarası Mevlevi Kongresi (s. 99-108). Konya Selçuk Üniversitesi.
- Albrech, P. J. (1993). *Zyperne in reisebuch*, Havellia-Verlag.
- Altan, M. H. (1986). *Belgelerle Kıbrıs Türk Vakıflar Tarihi (1571-1974) C.I-II*. Kıbrıs Vakıflar İdaresi Yayınları.
- Altan, Z. (2006). *Gizemli Kıbrıs*. Işık Kitabevi.

- Altınsapan, E., Say, Y., ve Geregi, A. (2013). Seyit Gazi İlçesi'nde bulunan Üryan Baba zaviyesi ve türbesi. *Türk Kültürü ve Hacı Bektaş Veli Araştırmaları Dergisi*(61), 15-26.
- Altıntaş, Z. (2008). *Muradiye Külliyesi ve Haziresindeki Türbeler* [[Yayınlanmamış Yüksek Lisans Tezi], Onsekiz Mart Üniversitesi
- Andız, S. (1990). *Kıbrıs'ta Vakıf Tarihi Eserler*. KKTC Vakıflar ve Din İşleri Dairesi Vakıflar Genel Müdürlüğü Yayını.
- Anonim, (1878). *Cyprus and Asiatic Turkey*. Bradbury, Agnew &co.
- Anonim, (1881). *Levkosia The Capital of Cyprus*. C. Kegan Paul & Co.
- Anonim, (1978). *Lefkoşa Şehri Müze ve Eski Eserleri*. Kıbrıs Türk Müzelerini ve Eski Eserleri Sevenler Derneği Yayını.
- Anonim, (1982). *Kıbrıs'ta Türk Eserleri*. Kıbrıs Türk Federe Devleti Eğitim, Gençlik, Kültür ve Spor Bakanlığı Eski Eserler ve Müzeler Dairesi Müdürlüğü Yayını.
- Anonim, (1986). *Kıbrıs'ı Fethi*. Kültür ve Turizm Bakanlığı Yayınları
- Anonim, (1991). *Mağusa Bölgesi Müze ve Eski Eserleri*. Kıbrıs Türk Müzeleri Eski Eserleri Sevenler Derneği Yayını.
- Anonim, (1992). *The Cultural Heritage of Northern Cyprus Its Protection And Preservation*. TRNC Ministry of Foreign Affairs and Defence.
- Anonim, (1996). *The Cultural Heritage of Northern Cyprus Its Protection And Preservation*. Nicosia: TRNC Ministry of Foreign Affairs and Defence.
- Anonim, (1997). *Eczacıbaşı Sanat Ansiklopedisi C. I-III*. YEM yayın.
- Anonim (Cyprus Tourism Organisation 2001), *Cyprus 10 000 Years of History And Civilization*. Cyprus Tourism Organisation.
- Anonim, (2005). *Muslim places of worship in Cyprus*. J. G. Cassoulides & son ltd.
- Anonim, (2012). *Ancient Cyprus: Cultures in Dialogue*. Department of Antiquities Cyprus.
- Araslı, A. (2001). *Avrupa'da Türk İzleri C. I-II*. T.C. Kültür Bakanlığı Yayınları.

- Arık, M. O. (1967). Erken devir Anadolu-Türk mimarisinde türbe biçimleri. *Anadolu (Anatolia)* (11), 57-100.
- Arık, M. O. (1985). *Turkish Art and Architecture*. Turkish Historical Society Press.
- Arık, R.- Arık, O. (2007), *Anadolu toprağının hazinesi çini Selçulu ve Beylikler çağı çinileri*, Kale Grubu Kültür Yayınları.
- Arseven, C. E. (1966, 1983). *Sanat Ansiklopedisi* C.III, IV. Milli Eğitim Basımevi.
- Arseven, C. E. (Tarihsiz). *Türk Sanatı Tarihi*, Fasikül: I-XIV. Maarif Basımevi.
- Aslanapa, O. (1971). *Turkish Art And architecture*. Faber And Faber Ltd.
- Aslanapa, O. (1972). *Türk Sanatı I Başlangıcından Büyük Selçukluların sonuna kadar*. Milli Eğitim Basımevi.
- Aslanapa, O. (1973). *Türk Sanatı II Anadolu Selçuklularından Beylikler devri sonuna kadar*. Milli Eğitim Basımevi.
- Aslanapa, O. (1975). *Kıbrıs'da Türk Eserleri*. Kültür Bakanlığı Yayını.
- Aslanapa, O. (1977). *Yüzyıllar Boyunca Türk Sanatı (14. Yüzyıl)*. Milli Eğitim Devlet Kitapları.
- Aslanapa, O. (1989). *Türk Sanatı*. Remzi Kitapevi Yayını.
- Aslanapa, O. (1996 a). *Osmanlı Mimarisi*. İş Bankası Kültür Yayınları.
- Aslanapa, O. (1996 b). *Türk Cumhuriyetleri mimarlık abideleri*. Türksoy Yayınları.
- Aslanapa, O. (2007). *Anadolu'da İlk Türk Mimarisi Başlangıç ve Gelişmesi*. Atatürk Kültür Merkezi .
- Aslangazi, H. (2007), *Lefkoşa kent dokusuna mimari üsluplar* [Yayımlanmamış doktora tezi], Marmara Üniversitesi.
- Atalay, T. (2003). *Geçmişten Günümüze Kıbrıs İdari Yapılanma ve Dini Eğitim*. Mehir Vakfı Yayınları.
- Atun, H. (1999). Kıbrıs'taki Osmanlı Mirası. N. Akın, A. Batur ve S. Batur (Eds.), *Osmanlı Mimarlığının 7 Yüzyılı "Uluslarüstü Bir Miras"* (s. 349-354). Yapı Endüstri Merkezi Yayını.
- Ayverdi, E. H., Yüksel, A. (1976), *İlk 250 Senenin Osmanlı Mimarisi*. Baha Matbaası.

- Ayverdi, E .H. (2000a), *Avrupa 'da Osmanlı Mimari Eserleri, Romanya Macaristan*, C.I, 1. ve 2. Kitap, İstanbul Fetih Cemiyeti.
- Ayverdi, E .H. (2000b), *Avrupa 'da Osmanlı Mimari Eserleri Yugoslavya*, C. III, 3. Kitap, İstanbul Fetih Cemiyeti.
- Bader, A. E. (2020). Mısır'da Piramitlerden Mezar Evlere. *Bülent Ecevit Üniversitesi İlahiyat Fakültesi Dergisi* 7/2. 581-610. Doi: 10.33460/beuifd.810672.
- Bağışkan, T. (2005). *Kıbrıs 'ta Osmanlı-Türk Eserleri*. Kuzey Kıbrıs Müze Dostları Derneği Yayını.
- Bağışkan, T. (2019). *Kıbrıs 'ta Osmanlı, İslam ve İslamlaştırılan Eserler*. Lefkoşa: Kıbrıs Türk Eğitim Vakfı Yayını.
- Bahar, H. (2013). Avrasya'da ölüm ve Türkler'de mezar kültürü. H. Bahar, M. Toker, A. Hacıgökmen, H. G. Küçükbezi (Ed.). *Tarihçiliğe adanmış bir ömür Prof Dr. Nejat Göğünç'e armağan* içinde (s. 267-304). Konya Selçuk Üniversitesi Matbaası.
- Baker, S. W. (1879). *Cyprus as I saw it in 1879*. Macmillan and Co.
- Balducci, H. (1945). *Rodos'ta Türk Mimarisi*. (C. Rodoslu, Çev.). Türk Tarih Kurumu Yayını.
- Balkan, E. A. (1998). *Tarihsel Süreç İçerisinde Kuzey Kıbrıs Türk Cumhuriyetinde Toplum ve Mimarlık*. Doğu Akdeniz Üniversitesi Mimarlık Fakültesi Yayını
- Başkan, S. (2013). Timurlu çağı türbe mimarisi hakkında. *Sanat Tarihi Dergisi*, 12(1), 31-52.
- Bayhan, A. A. (2010a). Kahire'de bir grup Osmanlı mezar yapısı: baldaken türbeler . *Güzel Sanatlar Enstitüsü Dergisi*, 0 (9), 21-43.
- Bayhan, A. A.(2010b). Mısır'daki Eyyubi Devri eserleri: türbeler. *Güzel Sanatlar Enstitüsü Dergisi*, 0(13), 21-41.
- Bedevis, V. (1965). *Başlangıcından zamanımıza kadar Kıbrıs Tarihi*. Kıbrıs Türk Tarih Kurumu Yayınları.
- Begoyeviç, L. K. (2008) *Üsküp 'te Osmanlı Eserleri*, Mat Matbaacılık.

- Beksaç, E. (1995). Eyvan. *TDV İslam Ansiklopedisi. TDV İslam Araştırmaları Merkezi*. Erişim Tarihi: 15 Ağustos 2025, <https://islamansiklopedisi.org.tr/eyvan>
- Biçici, H. K. (2017). Hala Sultan tekke camisi ve türbesinde bulunan Mühr-i Süleyman motifi ve motifin sembolizmi, sanata etkileri. İ. Güleç, & Şahin, H. (Ed.), *Kıbrıs'ın Fethi ve Hala Sultan* (s.121-130). Kıbrıs Sosyal Bilimler Üniversitesi.
- Bonato, L., Yiakoumis, H. & Kaba, K. (2007). *The Island of Cyprus a photographic itinerary from the 19th to the 20th century*. En Tipis Publications.
- Bozdoğan, M., Çakır, H. K., Özkan, S. (2006). Edirne türbelerinin mekansal analizi. *Trakya Üniversitesi Fen Bilimleri Dergisi*, 7(I). 23-31.
- Bozkurt, N. (2004).Mezarlık. *İslam Ansiklopedisi* TDV İslam Araştırmaları Merkezi. Erişim Tarihi: 15 Eylül 2025, <https://islamansiklopedisi.org.tr/mezarlik>
- Brassey A. (1880). *Sunshine and storm in the east*. Henry Holt & Company.
- Brown, A. C. & Catling H. W. (1986). *Ancient Cyprus*. University of Oxford.
- Bruyn, C. L. (1702), *Voyage to the Levant: Travels*
- Bruyn, C. L. (1732), *Voyages de Corneille le Bruyn au Levant*. Tome I-II, La Haye. P. Gosse & J. Nedme.
- Bubur, R. (2005). Kazakistan Jambul'da Ayşe Bibi Türbesi. *Sanat Tarihi Dergisi* XIV(1). 29-43.
- Bunker, E. C. (2002). *Nomadic Art of the Eastern Eurasian Steppes*. Metropolitan Museum of Art.
- Casson, S. (1937). *Ancient Cyprus its art and Archaeology*. Methuen & Co. Ltd.
- Cesnola, A. P. (1882). *Salminia*. Trübner &co., Lugate Hill.
- Cezar, M. (1977). *Anadolu Öncesi Türklerde Şehir ve Mimarlık*. İş Bankası Kültür Yayınları.
- Chamberlain, R. (2010). *Cyprus Scenes and Way of Life in 1954*. Collective Colour Ltd.
- Ching, F. D. K. (1995). *A visual dictionary of architecture*. John Wilay & Sons. Inc.

- Cihangir, Y. (2016). Kıbrıs Lefkoşa Mevlevihanesi Mevlevilik ve Mevlana. <http://repository.uma.ac.ir/id/eprint/6284> adresinden alındı.
- Cobham, C. D. (1897) *The Story of Umm Haram. The Journal of the Royal Asiatic Society of Great Britain and Ireland* . Cambridge University Press,
- Cobham, C. D. (1908), *Excerpta Cypria Materials for a History of Cyprus, Translated and Transcribed*, Cambridge University Press.
- Cobham, C. D. (1909), *Travels in The Island of Cyprus, Translated From the Italian of Giovanni Mariti*, Cambridge University Press.
- Cunliffe, B. (2019). *The Scythians Nomad Warriors of The Steppe*, Oxford University Press.
- Curl, J. S. (2005). *Dictionary of architecture*. Oxford University Press.
- Curl, J. S. (2021). *Dictionary of architecture*. Oxford University Press.
- Çağdaş, C. (1965). *Kıbrıs'ta Türk devri eserleri*. Halkın sesi Basımevi.
- Çakıroğlu, A. (2007 (Çev.), *Kıbrıs'ın Elkitabı*. Galeri Kültür Yayınları.
- Çelik, A. (2005). *Tarih'te Kıbrıs ve Hala Sultan Çağlayan Matbaası*
- Çelikkol, Z. (1986) *Rodos'taki Türk Eserleri ve Tarihçe*. Türk Tarih Kurumu Basımevi.
- Çerkez, M. (2005), *Merzifon'da Türk Devri Mimari Eserleri*, [Yayınlanmamış Doktora Tezi], Ankara Üniversitesi
- Çeşmeli, İ. (2006), 9-12. Yüzyıllar arasında Orta Asya'da yapılmış olan mezar yapılarının tipolojisi, *Arkeoloji ve Sanat Dergisi*. (121), 93-108. Mas matbaacılık A.Ş.
- Çoruhlu, Y. (2016). *Eski Türk'lerin kutsal mezarları kurganlar*. Ötüken.
- Çuhadaroğlu, F. - Oğuz, F. (1975). Kıbrıs'ta Türk Eserler. *Rölöve ve Restorasyon Dergisi* (2), 1-76.
- Daş, E. (2003). *Erken Dönem Osmanlı Türbeleri (1300-1500)*. [Yayınlanmamış Doktora Tezi]. Ege Üniversitesi, Sosyal Bilimler Enstitüsü.
- Daş, E. (2012). İzmir'de Üç Türbe. *Sanat Tarihi Dergisi*, 11(1), 49-69.
- Demircan, Z. (2009). Sungur Ağa Camii ve Türbesi. *İslam Ansiklopedisi*. <https://islamansiklopedisi.org.tr/sungur-aga-camii-ve-turbesi>

- Demirhan, F. M. (2013) *Osmanlı padişah türbeleri Ottoman rulers' tombs*.
Universita' Ca' Foscari.
- Demiryürek, M. (2017a). Kıbrıs Hala Sultan Tekkesi Evkafı. (Ed) M. M. Söylemez,
Osmanlı Döneminde Kıbrıs vakıfları (s. 39-68). Yakın Doğu Üniversitesi
Matbaası.
- Demiryürek, M. (2017b). Kıbrıs temettuat ve nüfus defterlerine göre XIX. yüzyıl
ortalarında Hala Sultan Tekkesi. (Ed.) Güleç, & H. Şahin, *Kıbrıs'ın fethi ve
Hala Sultan* (s.141-152). Kıbrıs Sosyal Bilimler Üniversitesi.
- Demiryürek, M. (2018), Kıbrıs Hala Sultan Tekkesi Şeyhleri üzerine bir araştırma
(1570-1878). *Belleten LXXXII* (296). 483-510.
- Demiryürek, M. (2019). XVIII. ve XIX. Yüzyıllarda Kıbrıs Hala Sultan Evkafı
Mütevellileri (1722-1878). *Akademik Bakış*, 12(24), 327-339.
- Diyarbakirli, N. (1972). *Hun Sanatı*. Milli Eğitim Basımevi.
- Doğan, N. Ş. (2019). Anadolu Selçuklu Medreseleri ve Darülşifalarında Türbe.
Belleten. 83(297) 519-554, DOI: 1 0.37879/belleten.2019.519
- Doğan, S. (2002). Kümbet. *TDV İslam Ansiklopedisi*. *TDV İslam Araştırmaları
Merkezi*. Erişim Tarihi: 14 Ağustos 2025,
<https://islamansiklopedisi.org.tr/kumbet>
- Doğanay, A. (1994). *Erken Osmanlı Bursa Türbelerinde Tezyinat*, [Yayınlanmamış
Yüksek Lisans Tezi], Marmara Üniversitesi, S. B. Ens.), İstanbul.
- Doğanay, A. (2001). *İlk Devir Osmanlı İstanbul Türbelerinde Mimari Plastik ve
Tezyinat*, [Yayınlanmamış Doktora Tezi], Marmara Üniversitesi İstanbul.
- Doğanay, A. (2007). Türbeler. *Bir Şahaser Süleymaniye Külliyesi*. T.C. Kültür ve
Turizm Bakanlığı.
- Dreghorn, W. (1977). *A guide to the antiquities of Kyrenia*. Halkın Sesi Limited.
- Duman, A. (2012). Ebû İbrahim İsmail El-Muntasır'ın Samani Devletini diriltme
gayretleri bağlamında Karahanlılar ve Gaznelilerle ilişkileri, *Gaziantep
Üniversitesi Sosyal Bilimler Dergisi* 11(2), 531-553.
- Egoumendiou, E. R. (2012). Nicosia under Ottoman rule 1570-1878 part II.
D.Michalides (Ed.). *Historic Nicosia*. (pp. 267-322). Rimal Publications.

- Eryiğit B. A .(2020), “Mısır’da Piramitlerden Mezar Evlere”. *Bülent Ecevit Üniversitesi İlahiyat Fakültesi Dergisi* 7/2, 581-610.
Doi: 10.33460/beuifd.810672
- Esin, E. (1965). *Aspects Of Turkish Civilisation In Cyprus*. Türk Kültürünü Araştırma Enstitüsü Yayınları.
- Esin, E. (1969a). *Turkish art in Cyprus* Ayyıldız Matbaası.
- Esin, E. (1969b). Kıbrıs’ta Türk devrinin ilk abideleri hakkında, *Türk Kültürü Aylık Dergisi*, VIII(86), 126-138.
- Esin, E. (1971). Türk Kubbesi (Gök-Türklerden Selçuklulara kadar). *Selçuklu Araştırmaları Dergisi*, 159-182.
- Eyice, S. (1954). Yunanistan’da Türk Mimari Eserleri. *Türkiyat Mecmuası*, 11(0), 157-182.
- Eyice, S. (1975 a). Bayraktar Cami. *Türkiye Diyanet Vakfı İslam Ansiklopedisi* c.5 (255-256)
- Eyice, S. (1975 b), The history of Cyprus and the Turkish monuments there. *TTOK Kıbrıs Özel Sayısı*, 44/323, 2-17.
- Eyice, S. (2011). Kosova'da Meşhed-i Hüdevendigar ve Gazi Mestan Türbesi . *Tarih Dergisi*, 12(16), 71-82 .
- Eyyamoğlu, M , Kara Pilehvarian, N . (2018). Kıbrıs Celvetiliğinde Unutulmuş Bir Mirasın Yeniden Hatırlanışı: Magosa Kutup Osman Efendi Türbe ve Dergâhının İnşa ve İhyası . *Osmanlı Araştırmaları* , 53(53) , 321-352 .
DOI: 10.18589/oa.632212
- Fedai, H., Altan, M. H. (1997). *Lefkoşe Mevlevihanesi*. KKTC Milli Eğitim, Kültür Gençlik ve Spor Bakanlığı Yayınları.
- Fehmi, H. (2003), *Güneye kalan değerlerimiz*, Özyay Matbaacılık Ltd.
- Galitekin A. N., Yurdakul, İ. (1997). İstanbul Türbeleri. *İstanbul Araştırmaları* 2 (91-46 Eksen Basım Yayın
- Gazioğlu, A. (1960). *İngiliz İderesinde Kıbrıs 1878-1960*. Ekin Basımevi

- Given, M. (2005) Architectural styles and ethnic identity in medieval to modern Cyprus. In: Clarke, J. (ed.) *Archaeological Perspectives on the Transmission and Transformation of Culture in the Eastern Mediterranean*. Series: Levant Supplementary Series 2. Oxbow Books, (pp. 207-213). ISBN 1842171682
- Gökler, B. M. (2017). Belen Abdurrahman Paşa Türbesi ve Mezarlığı. *Anasay* (2), 69-98.
- Green, C.A. (1914). *Cyprus: A Short Account Of Its History And Present State*. M. Graham Coltart.
- Green, C.A. (2015). *Kıbrıs: Tarihi ve mevcut durumun kısa anlatımı*. Galeri Kültür Yayınları.
- Gunnis, R. (1973). *Historic Cyprus*. Nicosia: K. Rüstem & Bro
- Güleç, İ. (2016). *Kıbrıs'ın manevi mimarları*. Kıbrıs Sosyal Bilimleri Üniversitesi Yayınları.
- Güleç, İ. (2018). Bulgaristan'daki türbelerin güncel durumu üzerine bir Değerlendirme. *Rumelide Dil ve Edebiyat Araştırmaları Dergisi*, (12), 106-121. DOI: 10.29000/rumelide.472759
- Gündoğdu, H. (2014). Kosova'da Meşhed-i Hüdavendigâr ve ilk devir Osmanlı mimarisinde türbe geleneği. *Turkish Studies - International Periodical For The Languages, Literature and History of Turkish or Turkic*, (9)10, 615-638.
- Gürkan, H. M. (1996). *Kıbrıs Tarihinden Sayfalar*. Galeri Kültür Yayınları.
- Gürkan, H. M. (2006), *Dünkü ve Bugünkü Lefkoşa*. Galeri Kültür Yayınları.
- Gürkan, H. M. (2008), *Kıbrıs'ın Sisli Geçmişi*. Galeri Kültür Yayınları,.
- Hakeri, B. H. (1993). *Başlangıcından 1878'e dek Kıbrıs tarihi*. KKTC Milli Eğitim ve Kültür Bakanlığı Yayınları.
- Hakeri, B. H. (2008). *Kıbrıs'taki Tarihi Eserler*. Hakeri Yayınları.
- Harris, M. C. (2006). *Dictionary of architecture and construction*. McGraw-Hill
- Hasol, D. (1975), *Ansiklopedik Mimarlık Sözlüğü*, Yapı endüstri merkezi yayınları.
- Hasol, D. (1993), *Ansiklopedik Mimarlık Sözlüğü*, Yapı endüstri merkezi yayınları.
- Hatay, M. (2006). Kıbrıs'lı Türk'lerde mistik inanç sıçramaları (1571-1878). *Kıbrıs Yazıları* (61-69).

- Herscher, E., Swiny, S. (2003). Chronology. S. Swiny, G. Rapp, E. Herscher, (Ed.).
Sotira Kaminoudhio An Early Bronze Age Site in Cyprus. (s. 495- 506).
 American Schools of Oriental Research.
- Hikmetağalar, H. (1996). *Eski Lefkoşa'da Semtler ve Anular.* Marifet Yayınları.
- Hill,G., (1940-1952), *A History Of Cyprus*, Vol. I-IV, Cambridge. at The Universit
 Press.
- Hill, G. (2015). *Kıbrıs Tarihi, Osmanlı ve İngiliz İdaresi Dönemi 1571-1948* (Çev.N.
 C. Serbest), Türkiye İş Bankası KültürYayınları,
- Hillenbrand, R. (2005). *İslam sanatı ve mimarisi* (Ç. Kafesioğlu, Çev.). Homer
 Kitapevi (Orijinal work published 1999).
- Home, G. (1960). *Cyprus Then And Now.* J.M.Dent & Sons Ltd.
- Hutcninson, J.T. & Cobham. C.D. (1907). *A Handbook Of Cyprus.* Edward Stanford.
- Gündoğdu, H. (2014). Kosova'da Meşhed-i Hüdavendigâr ve ilk devir Osmanlı
 mimarisinde türbe geleneği. *Journal of Turkish Studies International
 Periodical For the Languages, Literature and History of Turkish or Turkic
 Volume 9/10 Fall 2014*
<https://doi.org/10.7827/TURKISHSTUDIES.7249>
- Ilgaz, H. (1949), *Kıbrıs notları*, Kadın Gazetesi Yayını.
- İbrahimgil, M. Z., (2001) 'Makedonya'da türbe yapıları ve Türk sanatındaki
 yeri', *EJOS*, IV (2001) (M. Kiel, N. Landman & H. Theunissen
 (eds.). *Proceedings of the 11th International Congress of Turkish Art, Utrech
 t -The Netherlands, August 23-28, 1999*), No. 56, (s. 1-30)
- İslamoğlu, M. (1984), *Ülkemiz veKültürümüz.* Kema Offset
- Jeffery, G. (1918). *A description of the historic menuments of Cyprus*, William James
 Archer, At the Government Printing Office,
- Karageorghis, V. (2000). *Ancient Art From Cyprus.* New York: The Metropolitan
 Museum of art.
- Karouzis, G. (1977), *Land Ownership in Cyprus-Past an Present-* (with special
 reference to Greek and Turkish ownerships), Nicosia-Strabo

- Kaya, A. (2007). *Sivas İl Merkezinde Türk Devri Türbe Mimarisi* [Yayımlanmamış Yüksek Lisans Tezi]. Gazi Üniversitesi, Ankara.
- Kaya, B. A. (2017). Lefkoşa Mevlevihanesi'nin şair şeyhlerinden Siyahi Mustafa dede. *Kıbrıs Araştırmaları ve İncelemeleri Dergisi*, 15-38.
- Kiel, M. (1990). *Studies on the Ottoman Architecture of the Balkans*. Variorum.
- Kılıcı, A. (2005), "Erken Osmanlı (1299-1451) Baldaken Türbeleri." *Vakıflar Dergisi*, (29), 255-286.
- Kılıcı, A. (2007). Anadolu Türk mimarisinde erken devir (XIV-XV. Yüzyıl) baldaken tarzı türbeler. *Vakıflar Genel Müdürlüğü Yayınları*.
- Kılıcı, A. (2009). Balkanlardaki Osmanlı baldaken türbeler hakkında bir değerlendirme. *Vakıflar Dergisi*. 32, 91-142.
- Kılıcı, A. (2019). Kutup Osman Tekkesi ve Gazi Magosa Türbeleri. İ. Güleç, A. Namlı, Ö. S. Güler (Dü) içinde, *Sürgün bir şeyhe armağan Atpazari Kutup Osman kitabı* (s.189-216). Kıbrıs Sosyal Bilimler Üniversitesi Yayınları.
- Knapp, A. B. (2008). *Prehistoric&Protohistoric Cyprus*. Oxford University Press.
- Konuk, N. (2008). Midili, Rodos, Sakız ve İstanköy'e Osmanlı Mimarisi. Ankara Stratejik Araştırmalar Merkezi.
- Konur, İ. (1938). *Kıbrıs Türkleri*, Remzi Kitabevi.
- Konur, İ. (1946). *Kıbrıs Tarihi ve Kıbrıs'taki Türk Eserleri*, Seyhan Basımevi.
- Kortanoğlu, R.E. (2006) *Helienistik ve Roma Dönemlerinde Dağlık Phrygia Bölgesi Kaya Mezarları*. [Yayımlanmamış Doktora Tezi]. İstanbul Üniversitesi,
- Kuban, D. (1982) *Türk İslam Sanati Uzerine Denemeler* Arkeoloji ve Sanat Yayınları.
- Kuban, D. (1973 Temmuz). Anıt Kavramı Üzerine Düşünceler. *Mimarlık* (117).
- Kuban, D. (2007), *Osmanlı Mimarisi*, Yapı Endüstri Merkezi Yayını.
- Kuran, A. (1980). Anatolian Seljuk Architecture. E. Akurgal, (Ed.). *The Art and architecture of Turkey*. (s. 80-110) Oxford Universty Press.
- Kuran, A. (1988). Mimar Sinan'ın Türbeleri. S. Bayram. (Ed.). *Mimarbaşı Koca Sinan: Yaşadığı Çağ ve Eserleri*. (s.223-238). Vakıflar Genel Müdürlüğü Yayını.

- Lang, R. H. (1878). *Cyprus its history its present resources and future prospects*. Macmillan And Co.
- Löher, F. V., Batson, J. M. A. (1878), *Cyprus, Historical and Descriptive, From the Earliest Times to the Present Day*. J. J. Ijttle & Co., Printers,
- Lukach, H. C. (1913). *The Fringe Of The East*, Macmillan And Co.
- Lukach, H. C. (1914). *The city of dancing dervishes*. Macmillan And Co.
- Lukach, H. C. & Jardine, D. J. (2007). *Kıbrıs'ın elkitabı (The handbook of Cyprus)* (Çev. A. Çakıroğlu), Galeri Kültür yayınları.
- Luke, H. C. (1921). *Cyprus Under The Turks 1571-1878*. Oxford University Press.
- Luke, H. C. (1934). *An eastern chequerboard*. Lovat Dickson Ltd.
- Maden, F. (2015). Kıbrıs'ta Bektaşilik ve Bektaşi tekkeleri. *Alevilik Araştırmaları Dergisi* (10), 89-142.
- Mariti, A. (1792). *Travels through Cyprus, Syria, and Palestine: With a general history of the levant*. P. Pyrne, A. Grueber, W. Jones and J. Rice
- Mariti, G. (1909). *Travels in the Island of Cyprus*. Cambridge University Press
- Mariti, G. (2015) *1760 Kıbrıs adasında yolculuk* (A, Çakıroğlu Çev.) Galeri Kültür Yayınları.
- Metin, H. (1959), *Kıbrıs Tarihine Toplu Bir Bakış*, Halkın Sesi Basımevi.
- Mirbagheri, F. (2010). *Historical Dictionary Cyprus*, Scareciow Press Inc.
- Mülayim, S. (2022). Kemer. *TDV İslam Ansiklopedisi*. *TDV İslam Araştırmaları Merkezi*. Erişim Tarihi: 17 Ağustos 2025, <https://islamansiklopedisi.org.tr/kemer>
- Myres, J. L. (1914). *The Metropolitan museum of art : Handbook of the Cesnola Collection of antiquities from Cyprus*, The Metrobolitan Musseum of Art.
- Newman, P. (1940). *A short History of Cyprus*. Longmans, Gren and Co.
- Numan, İ. (2006). Kutup Osman Tekkesi Binaları Hakkında. T. Yazar (Ed.). *Sanatta Anadolu-Asya İlişkileri. Prof. Dr. Beyhan Karamağaralı'ya Armağan* (s. 345-358). Hacettepe Üniversitesi Yayınları.
- Ohnefalsch-Richter, M. H. (1893), *Kypros the bible and homer*. Asher & Co.

- Ohnefalsch-Richter, M. H. (1913), *Griechische Sitten und gebrauche auf Cypem*.
Dietrich Reimer.
- Olkhovskiy V. S. (2000). Ancient Sanctuaries of the Aral and Caspian Regions A Reconstruction of their History. J. D.Kimball, E. M. Murphy, L. Koryakova and L. T. Yablonksy (Eds.) *Kurgans, Ritual Sites, and Settlements Eurasian Bronze and Iron Age* . (s.33-42). BAR International Series.
- Orr, C. W. J. (1918). *Cyprus Under British Rule*, London: Robert Scott Roxburghe Hause Baterhoster Row, ec.
- Önkal, H. (1977), *Anadolu Selçuklu Türbeleri*, [Yayınlanmamış Doktora tezi] Ankara Üniversitesi.
- Önkal, H . (1980). Selçuklular Devri Amasya türbeleri . *Atatürk Üniversitesi İlahiyat Fakültesi Dergisi*, 0(4), 0-0 . 185-240. Retrieved from <https://dergipark.org.tr/tr/pub/atauniilah/issue/2744/36588>
- Önkal, H. (1989a). Tire Türbeleri, D.E.Ü. İlahiyat *Fakültesi Dergisi* (6), 217-306.
- Önkal, H. (1989b). Sinanın Türbe Mimarisi *D.E.Ü.İlahiyat Fakültesi Dergisi* (5). 61-105.
- Önkal, H. (1992). *Osmanlı hanedan türbeleri*. Türk Tarih Kurumu Basımevi.
- Önkal, H. (1995). Türk Türbe Mimarisindeki Değişim Üzerine. *Ekrem Hakkı Ayverdi Hatıra Kitabı* içinde (s. 400-25). İstanbul Fetih Cemiyeti.
- Önkal, H. (1996). *Anadolu Selçuklu Türbeleri*, Ankara: Atatürk Kültür Merkezi Yayını.
- Önkal, H. (1999). *Selçuklu-Osmanlı-Sultanları ve Türbeleri*. Vakıflar Genel Müdürlüğü Yayınları.
- Önkal, H. (2009) Türkiye'de Türbe Mimarisi Araştırmaları. *Türkiye Araştırmaları Literatür Dergisi*,7(14), 125-139.
- Özdener, H. (1993) Kıbrıs'ta Mevlevilik ve Mevlevihaneler 6. Milli Mevlana Kongresi (s.108-117) Konya Selçuk Üniversitesi Basımevi.
- Özkan, H. (2009). Gümüşhane'de Osmanlı Dönemi Türbeleri. *A.Ü. Türkiyat Araştırmaları Enstitüsü Dergisi* (41), 145-171.

- Öztürk, M. C. (2017a), Arşiv belgelerine göre Kıbrıs tekkeleri ve Hala Sultan Tekkesi. İ. Güleç, & Şahin, H. (Ed.). *Kıbrıs'ın Fethi ve Hala Sultan* (s.101-119). Kıbrıs Sosyal Bilimler Üniversitesi Yayınları.
- Öztürk, M. C. (2017b), Arşiv belgelerine göre Kıbrıs tekkeleri İ. Güleç, & Şahin, H. (Ed.) içinde, *Tarihte Kıbrıs II* (s.625-660). Kıbrıs Sosyal Bilimler Üniversitesi Yayınları.
- Pakalın, M. Z. (1993). *Osmanlı Tarih Deyimleri ve Terimleri Sözlüğü III*. Milli Eğitim Basımevi
- Pala, İ. (2020). Mühr-i Süleyman. *TDV İslam Ansiklopedisi*. *TDV İslam Araştırmaları Merkezi*. Erişim Tarihi: 16 Ağustos 2025, <https://islamansiklopedisi.org.tr/muhr-i-suleyman>
- Papalexandrou, N. (2008), Hala Sultan Tekke, Cyprus: An elusive landscape of sacredness in a liminal context, *Journal of Modern Greek Studies* 26 (2008) 251–281, The Johns Hopkins University Press.
- Pilides, D. (2008). An outline of the history of archaeological research in Cyprus. J. S. Smith (Ed.). *Views From Phlamoudhi Cyprus* c.63 (s.1-13). Boston: The US of America on acid free paper.
- Ramazanoğlu, G. (1998). *Orta Asya'da Türk Mimarisi*. TC Kültür Bakanlığı Yayınları.
- Richert, H. A. (2011). (Çev Ali Çakıroğlu) *Çağdaş Kıbrıs'ın kısa tarihi*. Galeri Kültür yayınları.
- Salıhoğlu, T. (2006), *Kıbrıs aasında konut*, Dörtrenk Matbaacılık.
- Salvator, L. (1881), *Levkosia, The Capital of Cyprus*. C. Kegan Paul & Co.
- Salvador, L. (2012). *Kıbrıs'ın Başkenti Levkosia*. (Çev.V. Yektaoğlu). Galeri Kültür Yayınları.
- Savile, A. R. (1878), *Cyprus*. London. : W.Clowes & Sons.
- Seacer, M. B. (1883), Reports on the Evkaf Properties.
- Severis, C. R. (2003). *Anıtlar ve Anılar*. (M. Şevketoğlu, Çev.). Hellenik Bankası.
- Severis, C. R. (2008), *Anıtlar ve Anılar Larnaka, Büyük Hanım*. (M. Şevketoğlu, Çev.). Hellenik Bankası.

- Serter, V. Z. (1973). *Kıbrıs Türk Mücaele Tarihi*. Halkın Sesi Ltd.
- Serter, V. Z. (2002). *Kıbrıs Tarihi*. Kema matbaacılık.
- Sezer, G. (2001), *İstanbul'daki hanedan ve rical türbeleri*. [Yayınlanmamış Yüksek Lisans Tezi], İstanbul Teknik Üniversitesi.
- Sezgin, T. (2003a). *İstanbul'daki Saraylı Hatun Türbeleri*, [Yayınlanmamış Yüksek Lisans Tezi], Mimar Sinan Üniversitesi İstanbul.
- Sezgin, T. (2003b). Üsküdar'daki Hatun Türbeleri. Z. Kurşun, a. E. Bilgili, K. Karaman & C. Güngör (Eds.) *Üsküdar Sempozyumu I, Bildiriler C.2* (s. 139-154). Üsküdar Araştırma Merkezi.
- Smith, A. (1887). *Through Cyprus*, Hurt and Plackett Publishers.
- Sözen, M. (1968). Anadolu'da Eyvan tipi türbeler. *Anadolu Sanatı Araştırmaları I*, cilt: I, 167-210
- Sözen, M. (1973- Temmuz). Türklerde Anıt. *Mimarlık 117*. 7-20.
- Sözen, M. ve diğerleri (1975). *Türk mimarisinin gelişimi ve Mimar Sinan*. İş Bankası Kültür Yayınları.
- Stevenson, S. (1880). *Our home in Cyprus*, Chapman And Hall.
- Stewart, B. (1908) *My experiences of Cyprus*. London: George Routledge & sons.
- Süslü, N. S. (2005) *Batılılaşma Döneminden Günümüze Devlet Başkanları Anıt Mezar Yapıları*. İstanbul Teknik Üniversitesi.
- Swiny, S., Rapp, G., Herscher, E., (2003), *Sotira Kaminouhia an early bronze age site in Cyprus*, American Schools of oriental research archaeological reports.
- Şengör, G. (2004), *Osmanlıdan Günümüze Kıbrıs Türk Arşivciliği*, [Yayınlanmamış Yüksek Lisans Tezi], Yakın Doğu Üniversitesi.
- Şenyurt, O. 2012), *Kosova'da Murad Hüdavendigâr Türbesi ve ek binaları*
METU JFA 2012/2 (29:2) 285-311 DOI: 10.4305/METU.JFA.2012.2.13
- Tahaoğlu, T. Ö. (1988). *İstanbul'da Osmanlı Türbelerinin Tipolojisi*, [Yayınlanmamış Doktora Tezi]. İstanbul Üniversitesi.
- Tanman, M. B. (Tarihsiz) Hala Sultan Tekkesi. *TDV İslam Ansiklopedisi*. S.225-227

- Tanman, M. B. ve Parlak, S. (2011) Tekke. *TDV İslam Ansiklopedisi. TDV İslam Araştırmaları Merkezi*. Erişim Tarihi: 17 Ağustos 2025,
<https://islamansiklopedisi.org.tr/tekke>
- Theocharides, I. and Stavries, T. (2012). Nicosia under Ottoman rule 1570-1878 part I. D.Michalides (Ed.). *Historic Nicosia*. (pp. 232-263). Rimal Publications.
- Tokuz, H. (2019), Ferhat Hersekdeki Osmanlı türbe mimarisi [Yayınlanmamış Yüksek Lisans Tezi], Marmara Üniversitesi.
- Tuncer, O. C. (1986a), *Anadolu Kümbetleri 1 Selçuklu dönemi*. Güven Matbaası.
- Tuncer, O. C. (1986b), *Anadolu Kümbetleri 3 Beylikler ve Osmanlı dönemi*. Adalet Matbaası.
- Tuncer, O. C. (1991), *Anadolu Kümbetleri 2 Beylikler ve Osmanlı dönemi*. Sevinç Matbaası.
- Turan, Ö. ve İbrahimgil, M. Z. (2004) *Balkanlardaki Türk Mimari Eserlerinden Örnekler*. Nurol Matbaacılık.
- Turani, A. (1992). *Dünya Sanat Tarihi*. Remzi Kitapevi.
- Turkan, Z. (2009). Tombs of pre-classical and classical eras of Turkish Architecture in Anatolia, *Yakın Doğu Üniversitesi Sosyal Bilimler Dergisi II(2)*, 148-176.
- Turkan, Z. (2016 October). Kıbrıs'ta Osmanlı Dönemi'nden Günümüze Türk Mimarisi Eserleri. *The Turkish Online Journal of Design, Art and Communication*, 6(4), 479-487.
- Turkan, Z. (2017). Turkish Architectural Works in Cyprus: "Lodges". *Journal of History Culture and Art Research*, 6(2), 109-122.
doi:<http://dx.doi.org/10.7596/taksad.v6i2.802>
- Uçar, H. (2015). Balıkesir'de Beylikler Dönemi Mimar İzi Oğul Paşa Türbesi. *Uludağ Üniversitesi Mühendislik Fakültesi Dergisi*, 20(1), 93-101.
- Uçar, M. (2015). Arnavutluk'taki bazı vakıf eserlerinde bulunan kalemişi süslemelerin durumu ve korunmasına yönelik öneriler.
<https://www.academia.edu>

- luca, E. (2006). Gazimağusa kaleiçinin tarihsel süreç içindeki kentsel gelişimi ve değişimi [Yayımlanmamış Doktora Tezi]. İstanbul Üniversitesi.
- Uluçam, A. (1994). The architectural characteristics of Turkish monuments in Cyprus. İ.H. Mirici (Ed.). *Cyprus International Symposium On Her Past And Present* (s.149-181). T.R.N.C. Eastern Mediterranean University and Yüzüncü Yıl University of Turkish Republic.
- Ünsal, B., (1982). İstanbul Türbeleri Üzerine Stil Araştırması, *Vakıflar Dergisi* XVI., 77-120.
- Vırmiça, R. (1999), *Kosova'da Osmanlı mimari eserleri* AKDITYK Türk Tarih Kurumu yayınları; XXIX. Dizi-Sa: 2, 2a 2271. cilt/Kültür Bakanlığı yayınları 13. cilt/Kültür Bakanlığı yayınları: Osmanlı eserleri dizisi
- Yenişehirlioğlu (Çalışlar), F. (1989). *Türkiye Dışındaki Osmanlı Mimari Yapılar*. T.C. Dışişleri Bakanlığı.
- Yetkin S. K. (1965). *İslam Mimarisi*. Ankara Üniversitesi.
- Yetkin, S. K. (1970). *Türk Mimarisi*. Bilgi Yayınevi.
- Yetkin S. K. (1984). *İslam ülkelerinde sanat*. Cem yayınevi.
- Yıldız, N. (1994), "Tarihi Çevre", *K.K.T.C. 'de Çevre Sorunları Sempozyumu*, Kıbrıs Türk Mühendis Mimar Odaları Birliği.
- Yıldız, N. (2009). The vakf institution in Ottoman Cyprus. (M.N. Michael, M. Kappler, E. Gavriel (Ed.), *Ottoman Cyprus A collection of studies on history and culture*. (s. 117-159). Harassowit Verlag.
- Yılmaz, M. E. (2019). Osmanlı Macaristan'ında Tekkeler, Türbeler, Şehitlikler ve Mezar Taşları. *Vakıflar Dergisi* 52. (s.157-204). Vakıflar Genel Müdürlüğü Yayınları.
- Yılmaz, N. (2017) Kıbrıs'ta Hala Sultan Tekkesi ve son Şeyhi Musa Kazım Efendi. O. Köse (Ed.). *Tarihte Kıbrıs II*. (s. 809-821). İmak Ofset.
- Yorulmaz, B. (2009). *Kuzey Kıbrıs Türk Cumhuriyeti 'nde Osmanlı Dönemine Ait Mezar Taşları Yazıları*. (Yayın yeri yok).

[MwLjiYAQCgAQGqAQnd3Mtd2l6LWltZ7ABCsABAQ&sclient=img&ei=Mm6WYOakK4iE7_UPmLm7oAg&bih=657&biw=1366#imgrc=o9GOYgiWZ85D6M](https://www.google.com.tr/search?q=g%C3%B6me%C3%A7+hatun+t%C3%BCrbesi&sxsrf=ALeKk03-VrQXtT57YpUwpA0hWnJKY7DC7Q:1620564247378&source=lnms&tbn=isch&sa=X&ved=2ahUKEwiXsrOi0LzwAhVC-aQKHVFDDx0Q_AUoAXoECAEQAw&biw=1366&bih=657#imgrc=LoaApr6k8PjhfM)

adresinden edinilmiştir.

(URL 10) 9 Mayıs 2021 tarihinde

[https://www.google.com.tr/search?q=g%C3%B6me%C3%A7+hatun+t%C3%BCrbesi&sxsrf=ALeKk03-](https://www.google.com.tr/search?q=g%C3%B6me%C3%A7+hatun+t%C3%BCrbesi&sxsrf=ALeKk03-VrQXtT57YpUwpA0hWnJKY7DC7Q:1620564247378&source=lnms&tbn=isch&sa=X&ved=2ahUKEwiXsrOi0LzwAhVC-aQKHVFDDx0Q_AUoAXoECAEQAw&biw=1366&bih=657#imgrc=LoaApr6k8PjhfM)

[VrQXtT57YpUwpA0hWnJKY7DC7Q:1620564247378&source=lnms&tbn=isch&sa=X&ved=2ahUKEwiXsrOi0LzwAhVC-](https://www.google.com.tr/search?q=g%C3%B6me%C3%A7+hatun+t%C3%BCrbesi&sxsrf=ALeKk03-VrQXtT57YpUwpA0hWnJKY7DC7Q:1620564247378&source=lnms&tbn=isch&sa=X&ved=2ahUKEwiXsrOi0LzwAhVC-aQKHVFDDx0Q_AUoAXoECAEQAw&biw=1366&bih=657#imgrc=LoaApr6k8PjhfM)

[aQKHVFDDx0Q_AUoAXoECAEQAw&biw=1366&bih=657#imgrc=LoaApr6k8PjhfM](https://www.google.com.tr/search?q=g%C3%B6me%C3%A7+hatun+t%C3%BCrbesi&sxsrf=ALeKk03-VrQXtT57YpUwpA0hWnJKY7DC7Q:1620564247378&source=lnms&tbn=isch&sa=X&ved=2ahUKEwiXsrOi0LzwAhVC-aQKHVFDDx0Q_AUoAXoECAEQAw&biw=1366&bih=657#imgrc=LoaApr6k8PjhfM) adresinden edinilmiştir.

(URL 11) 9 Mayıs 2021 tarihinde

[https://www.google.com.tr/search?q=emir+yavta%C5%9F++t%C3%BCrbesi&tbn=isch&ved=2ahUKEwiS-pHv0bzwAhWXP-wKHT1uCaIQ2-](https://www.google.com.tr/search?q=emir+yavta%C5%9F++t%C3%BCrbesi&tbn=isch&ved=2ahUKEwiS-pHv0bzwAhWXP-wKHT1uCaIQ2-cCegQIABAA&oq=emir+yavta%C5%9F++t%C3%BCrbesi&gs_lcp=CgNpbWcQAzIGCAAQBRAeOgYIABAHEB46CAgAEAcQBRAeUNXyBlj11AdgiZsHaABwAHgAgAHBAogBqA-SAQgwLjExLjAuMZgBAKABAaoBC2d3cy13aXotaW1nwAEB&sclient=img&ei=xNqXYJKILZf_sAe93KWQCg&bih=657&biw=1366#imgrc=VXc0fdBZ_vVOpM)

[cCegQIABAA&oq=emir+yavta%C5%9F++t%C3%BCrbesi&gs_lcp=CgNpbWcQAzIGCAAQBRAeOgYIABAHEB46CAgAEAcQBRAeUNXyBlj11AdgiZsHaABwAHgAgAHBAogBqA-](https://www.google.com.tr/search?q=emir+yavta%C5%9F++t%C3%BCrbesi&tbn=isch&ved=2ahUKEwiS-pHv0bzwAhWXP-wKHT1uCaIQ2-cCegQIABAA&oq=emir+yavta%C5%9F++t%C3%BCrbesi&gs_lcp=CgNpbWcQAzIGCAAQBRAeOgYIABAHEB46CAgAEAcQBRAeUNXyBlj11AdgiZsHaABwAHgAgAHBAogBqA-SAQgwLjExLjAuMZgBAKABAaoBC2d3cy13aXotaW1nwAEB&sclient=img&ei=xNqXYJKILZf_sAe93KWQCg&bih=657&biw=1366#imgrc=VXc0fdBZ_vVOpM)

[SAQgwLjExLjAuMZgBAKABAaoBC2d3cy13aXotaW1nwAEB&sclient=img&ei=xNqXYJKILZf_sAe93KWQCg&bih=657&biw=1366#imgrc=VXc0fdBZ_vVOpM](https://www.google.com.tr/search?q=emir+yavta%C5%9F++t%C3%BCrbesi&tbn=isch&ved=2ahUKEwiS-pHv0bzwAhWXP-wKHT1uCaIQ2-cCegQIABAA&oq=emir+yavta%C5%9F++t%C3%BCrbesi&gs_lcp=CgNpbWcQAzIGCAAQBRAeOgYIABAHEB46CAgAEAcQBRAeUNXyBlj11AdgiZsHaABwAHgAgAHBAogBqA-SAQgwLjExLjAuMZgBAKABAaoBC2d3cy13aXotaW1nwAEB&sclient=img&ei=xNqXYJKILZf_sAe93KWQCg&bih=657&biw=1366#imgrc=VXc0fdBZ_vVOpM)

adresinden edinilmiştir.

(URL 12) 9 Mayıs 2021 tarihinde

[https://www.google.com.tr/search?q=devlet+Hatun+T%C3%BCrbesi&sxsrf=ALeKk01Fu8o0Jwf-](https://www.google.com.tr/search?q=devlet+Hatun+T%C3%BCrbesi&sxsrf=ALeKk01Fu8o0Jwf-1pnwGrELLiJJ5R6BCw:1620565948044&source=lnms&tbn=isch&sa=X&ved=2ahUKEwjj5qvN1rzwAhVI2KQKHZbwCKEQ_AUoAXoECAEQAw&biw=1366&bih=657#imgrc=Cr5Fhk7J6TbpXM)

[1pnwGrELLiJJ5R6BCw:1620565948044&source=lnms&tbn=isch&sa=X&ved=2ahUKEwjj5qvN1rzwAhVI2KQKHZbwCKEQ_AUoAXoECAEQAw&biw=1366&bih=657#imgrc=Cr5Fhk7J6TbpXM](https://www.google.com.tr/search?q=devlet+Hatun+T%C3%BCrbesi&sxsrf=ALeKk01Fu8o0Jwf-1pnwGrELLiJJ5R6BCw:1620565948044&source=lnms&tbn=isch&sa=X&ved=2ahUKEwjj5qvN1rzwAhVI2KQKHZbwCKEQ_AUoAXoECAEQAw&biw=1366&bih=657#imgrc=Cr5Fhk7J6TbpXM)

adresinden edinilmiştir.

(URL 13) 9 Mayıs 2021 tarihinde

<https://www.kulturportali.gov.tr/turkiye/nevsehir/kulturenvanteri/taskinpasa-hizirbey-turbes> adresinden edinilmiştir.

(URL 14) 8 Mayıs 2020 tarihinde

https://twitter.com/Tika_Turkey/status/728924416852275200 adresinden

edinilmiştir

- (URL 15) 17 Eylül 2025 tarihinde <https://www.kayseri.bel.tr/kesfet-listeleme/gevher-nesibe-medresesi-turbesi-ve-cesmesi> adresinden edinilmiştir.
- (URL 16) 17 Eylül 2025 tarihinde <https://www.turkiyenintarihieserleri.com/?oku=1063> adresinden edinilmiştir.
- (URL 17) 16 Mart 2024 <https://gezgince.com/tr/gezinti/aksemsettin-turbesi/> adresinden edinilmiştir.
- (URL 18) 17 Eylül 2025 tarihinde <https://kulturenvanteri.com/yer/ak-yapi-kumbetiniksar/#17.1/40.591076/36.96608> adresinden edinilmiştir.
- (URL 19) 18 Eylül 2025 tarihinde <https://karadeniz.gov.tr/suleyman-pasa-turbesi/> adresinden edinilmiştir.
- (URL 20) 18 Eylül 2025 tarihinde <https://www.turkalemiyiz.com/Home/Getturkiyeturk?categoryid=10&aid=3129> adresinden edinilmiştir.
- (URL 21) 16 Mart 2024 tarihinde <https://romanyaturkleri.tripod.com/tarihiyerleri.htm> adresinden edinilmiştir.
- (URL 22) 16 Mart 2024 tarihinde <https://islamansiklopedMartisi.org.tr/idris-baba-turbesi> adresinden edinilmiştir.
- (URL 23) 18 Eylül 2025 tarihinde <https://europebetweeneastandwest.wordpress.com/tag/turbe-of-mousa-baba/> adresinden edinilmiştir.
- (URL 24) 20 Eylül 2025 tarihinde <https://turbeler.org/detay/1327-seyyid-hasan-r%C4%B1za-pasa-hz> adresinden edinilmiştir.
- (URL 25) 19 Eylül 2025 tarihinde <https://silifke.bel.tr/Content?header=5&title=74> adresinden edinilmiştir.
- (URL 26) 19 Eylül 2025 tarihinde <https://www.kulturportali.gov.tr/turkiye/nevsehir/kulturenvanteri/taskinpasa-keskbas-turbes> adresinden edinilmiştir.
- (URL 27) 19 Eylül 2025 tarihinde <https://www.instagram.com/p/CMz8V9bMIEN/> adresinden edinilmiştir.
- (URL 28) 18 Eylül 2025 tarihinde <https://www.konyapedia.com/makale/3343/seyh-alaman-alimanulema-turbesi> adresinden edinilmiştir.

(URL 29) 16 Mart 2024 tarihinde

https://www.google.com/search?q=Konya+-Turguto%C4%9Flu+T%C3%BCrbesi&rlz=1C1CHBD_tr_1098_1098&oq=Kon+-Turguto%C4%9Flu+T%C3%BCrbesi&gs_lcrp=EgZjaHJvbWUyBggAEEUYOdIBC TIwNDZqMGoxNagCALACAA&sourceid=chrome&ie=UTF-8#lpg= adresinden edinilmiştir.

(URL 30) 19 Eylül 2025 tarihinde <https://tarihgezisi.com/turbeler/ali-celebi-turbesi-akdagmadeni-yozgat/> adresinden edinilmiştir.

(URL 31) 16 Mart 2024 tarihinde

<https://tarihgezisi.com/turbeler/yildirim-bayezid-turbesi-bursa/> adresinden edinilmiştir.

(URL 32) 16 Mart 2024 tarihinde

<https://www.bizimsivas.com.tr/turbe-magandalarin-hedefi-oldu/22099/> adresinden edinilmiştir.

(URL 33) 18 Eylül 2025 tarihinde <https://kulturenvanteri.com/en/yer/seyh-sucaeddin-turbesi/#17.1/37.884487/32.495659> adresinden edinilmiştir.

(URL 34) 19 Eylül 2025 tarihinde <https://karadeniz.gov.tr/hatice-hanim-turbesi/> adresinden edinilmiştir.

(URL 35) 16 Mart 2024 tarihinde

<https://www.konyapedia.com/makale/1295/emir-ishak-bey-ishak-pasa-turbesi> adresinden edinilmiştir.

(URL 36) 19 Eylül 2025 tarihinde

<https://uzunkoprutarihi.com.tr/cami-ve-turbeler/> adresinden edinilmiştir.

(URL 37) 16 Mart 2024 tarihinde

<https://www.arkeolojikhaber.com/haber-lohusa-sultan-turbesi-meyyitzade-efsanesi-mueyyetzededen-mi-dogdu-20417/> adresinden edinilmiştir.

(URL 38) 16 Mart 2024 tarihinde

<https://tarihgezisi.com/turbeler/hamzabey-turbesi-mustafa-kemal-pasa-bursa/> adresinden edinilmiştir.

(URL 39) 19 Eylül 2025 tarihinde

<https://www.kulturportali.gov.tr/turkiye/bolu/gezilecekyer/aksemseddin-turbesi> adresinden edinilmiştir.

(URL40) 16 Mart 2024 tarihinde

https://www.google.com.tr/search?q=hortac%C4%B1+s%C3%BCleyman+efendi+camii&source=lnms&tbm=isch&sa=X&ved=2ahUKEwiFvovE45rpAhUvzqYKHeMSB_8Q_AUoAXoECBQQA&biw=1366&bih=657#imgrc=nJtQNVRawslbPM

adresinden edinilmiştir.

(URL 41) 7 Mayıs 2020 tarihinde

https://www.google.com.tr/search?q=k%C3%BCt%C3%BCkl%C3%BC+baba+t%C3%BCrbesi&tbm=isch&source=univ&sa=X&ved=2ahUKEwi47YSbuO3oAhWXFcAKHcsyDwgQsAR6BAgKEAE&biw=1517&bih=730#imgrc=O2-Zn_IDVLcOBM

adresinden edinilmiştir.

(URL 41) 7 Mayıs 2020 tarihinde

https://www.google.com.tr/search?q=k%C3%BCt%C3%BCkl%C3%BC+baba+t%C3%BCrbesi&tbm=isch&source=univ&sa=X&ved=2ahUKEwi47YSbuO3oAhWXFcAKHcsyDwgQsAR6BAgKEAE&biw=1517&bih=730#imgrc=O2-Zn_IDVLcOBM

adresinden edinilmiştir.

(URL42) 24 Ekim 2025 tarihinde

https://tr.wikipedia.org/wiki/Osmanl%C4%B1_mimarisi adresinden edinilmiştir.

Ekler

Ek 1. İntihal Raporu

tüm tez-04.11.2025			
ORJİNALLIK RAPORU			
% 7	% 6	% 4	% 2
BENZERLİK ENDEKSİ	İNTERNET KAYNAKLARI	YAYINLAR	ÖĞRENCİ ÖDEVLERİ
BİRİNCİL KAYNAKLAR			
1	docs.neu.edu.tr İnternet Kaynağı		% 1
2	docplayer.biz.tr İnternet Kaynağı		<% 1
3	dspace.gazi.edu.tr İnternet Kaynağı		<% 1
4	hdl.handle.net İnternet Kaynağı		<% 1
5	Arslangazi, Hawa. "Lefkosa Kent Dokusunda Mimari usluplar.", Marmara Üniversitesi (Turkey), 2021 Yayın		<% 1
6	acikbilim.yok.gov.tr İnternet Kaynağı		<% 1
7	dergipark.org.tr İnternet Kaynağı		<% 1
8	Submitted to Yakın Doğu Üniversitesi Öğrenci Ödevi		<% 1
9	ecsdev.org İnternet Kaynağı		<% 1

10	kutaksam.karabuk.edu.tr İnternet Kaynağı	<% 1
11	akmb.gov.tr İnternet Kaynağı	<% 1
12	books.akademisyen.net İnternet Kaynağı	<% 1
13	pdffox.com İnternet Kaynağı	<% 1
14	Keçeli, Volkan. "Tarihi değirmen yapılarının endüstriyel miras olarak koruma sorunları ve öneriler: Çeşme Yarımadası örneği", Dokuz Eylül Üniversitesi (Turkey), 2024 Yayın	<% 1
15	etd.aau.edu.et İnternet Kaynağı	<% 1
16	www.yeniduzen.com İnternet Kaynağı	<% 1
17	Submitted to Istanbul Aydin University Öğrenci Ödevi	<% 1
18	www.sabah.com.tr İnternet Kaynağı	<% 1
19	www.scribd.com İnternet Kaynağı	<% 1
20	arastirmax.com İnternet Kaynağı	<% 1

21	www.kendingez.com İnternet Kaynağı	<% 1
22	bloginsaat.wordpress.com İnternet Kaynağı	<% 1
23	2019.fmgtegitimikongresi.com İnternet Kaynağı	<% 1
24	www.avetruthbooks.com İnternet Kaynağı	<% 1
25	Gürbüz, Ezgi. ""Üsküdar Mihrimah Sultan Külliyesi" külliyesi oluşturulan yapılar ve bu yapılardan caminin son dönem restorasyonu (2012-2014)", Mimar Sinan Fine Arts University (Turkey), 2024 Yayın	<% 1
26	dspace.akdeniz.edu.tr İnternet Kaynağı	<% 1
27	fdocument.org İnternet Kaynağı	<% 1
28	katalog.istanbul.edu.tr İnternet Kaynağı	<% 1
29	Submitted to Karadeniz Teknik University Öğrenci Ödevi	<% 1
30	i-rep.emu.edu.tr:8080 İnternet Kaynağı	<% 1
31	core.ac.uk İnternet Kaynağı	<% 1

		<% 1
32	dokumen.pub İnternet Kaynağı	<% 1
33	Submitted to Nişantaşı Üniversitesi Öğrenci Ödevi	<% 1
34	archive.org İnternet Kaynağı	<% 1
35	issuu.com İnternet Kaynağı	<% 1
36	research.manchester.ac.uk İnternet Kaynağı	<% 1
37	Submitted to Kocaeli Üniversitesi Öğrenci Ödevi	<% 1
38	Submitted to The Scientific & Technological Research Council of Turkey (TUBITAK) Öğrenci Ödevi	<% 1
39	acikerisim.fsm.edu.tr İnternet Kaynağı	<% 1
40	talimterbiye.mebnet.net İnternet Kaynağı	<% 1
41	Submitted to Anadolu University Öğrenci Ödevi	<% 1
42	eprints.ucm.es İnternet Kaynağı	<% 1

43	search.trdizin.gov.tr İnternet Kaynağı	<% 1
44	tr.scribd.com İnternet Kaynağı	<% 1
45	www.doczz.it İnternet Kaynağı	<% 1
46	www.vgm.gov.tr İnternet Kaynağı	<% 1
47	TURKAN, Zihni. "KIBRIS'TA OSMANLI DÖNEMİ'NDEN GÜNÜMÜZE TÜRK MİMARISI ESERLERİ", İstanbul Kültür Üniversitesi, 2016. Yayın	<% 1
48	library.iyte.edu.tr İnternet Kaynağı	<% 1
49	rezepozitorium.omikk.bme.hu İnternet Kaynağı	<% 1
50	Aykol, Ece. "Butik Otel Kavramının Mimarlık - Turizm Ara Kesitinde İrdelenmesi: İzmir Kent Merkezindeki örnekler", Dokuz Eylül Üniversitesi (Turkey), 2024 Yayın	<% 1
51	Emek, Büşra. "Elastan içerikli Poliester İplik üretim Parametrelerinin İplik ve kumaş özelliklerine Etkisinin İncelenmesi", Bursa Uludağ University (Turkey), 2023 Yayın	<% 1

52	Gurdal, Dudu. "Sadik Yalsizucanlar'in Tarihi Romanlari uZerine Bir iNceleme", Necmettin Erbakan University (Turkey), 2021 Yayın	<% 1
53	Koluk, Senem. "Bursa Uludag universitesi Arboretumu (Uluarbor) Olusturulmasi Uzerine Bir Arastirma", Bursa Uludag University (Turkey), 2022 Yayın	<% 1
54	Maral, Koray. "Kırşehir Ahi Evran Camii süslemeleri.", Kirsehir Ahi Evran University (Turkey) Yayın	<% 1
55	Saricaoğlu, Tuğba. "Smyrna Agorasi bazilikasi üzerine koruma müdahale kararlarının geliştirilmesi: 35.-36. akslar", Dokuz Eylul Üniversitesi (Turkey), 2024 Yayın	<% 1
56	bilimdili.com İnternet Kaynağı	<% 1
57	earsiv.odu.edu.tr İnternet Kaynağı	<% 1
58	Yildirim, Nida. "Toplu Konut Uygulamalarında Sürdürülebilir Yaklaşımlar Üzerine bir Değerlendirme", Dokuz Eylul Üniversitesi (Turkey), 2024 Yayın	<% 1

59	acikerisim.akdeniz.edu.tr:8080 İnternet Kaynağı	<% 1
60	b-ok.cc İnternet Kaynağı	<% 1
61	eprints.gla.ac.uk İnternet Kaynağı	<% 1
62	Susuz, Duygu. "Civanpercemi turlerinden "Archillea Biebersteinii" Nin icerdigi Flavonoidlerin Ekstraksiyonu Ve Hplc Ile Yanyana Analizi icin yontem gelistirme Ve Elyaf Boyamadaki davranisinin Incelenmesi.", Marmara Universitesi (Turkey), 2021 Yayın	<% 1
63	Turan, sefika Nur. "Turk Mimarisinde Kullanilan Kubbeye Cecis Elemanlari; 13.Yy. Anadolu Selcuklu Donemi Konya Mahalle Mescitler ornegi", Necmettin Erbakan University (Turkey), 2021 Yayın	<% 1
64	cris.brighton.ac.uk İnternet Kaynağı	<% 1
65	docs.wixstatic.com İnternet Kaynağı	<% 1
66	webupload.gazi.edu.tr İnternet Kaynağı	<% 1
67	www.bbc.com İnternet Kaynağı	<% 1

		<% 1
68	www.researchgate.net İnternet Kaynağı	<% 1
69	www.sanalsantiye.com İnternet Kaynağı	<% 1
70	www.um.es İnternet Kaynağı	<% 1
71	Billur, İffet. "Türkiye'de kültürel mirası koruma çalışmaları bağlamında İstanbul Rölöve ve Anıtlar Müdürlüğü'nün rolü", Mimar Sinan Fine Arts University (Turkey), 2024 Yayın	<% 1
72	Ipekcioglu, Roza Gul Bencuya. "Guneydogu Anadolu Bolgesinde Ruzgar karakteristiginin Belirlenmesi Ve Kucuk Ruzgar Turbinleri Ile Enerji uretim Potansiyellerinin Arastirilmesi", Bursa Uludag University (Turkey), 2022 Yayın	<% 1
73	Nurcin, Volkan. "Kuzey Kibris Turk Cumhuriyeti'Nde orgun ve Yaygin Din ogretimi Tartismalari", Necmettin Erbakan University (Turkey), 2021 Yayın	<% 1
74	Yalçın, Hilal. "Türkiye ve Kafkasların Depremselliği Deprem Tehlikesinin	<% 1

İncelenmesi", Sakarya Üniversitesi (Turkey),
2022

Yayın

75	acikarsiv.ankara.edu.tr İnternet Kaynağı	<% 1
76	docslib.org İnternet Kaynağı	<% 1
77	ia904708.us.archive.org İnternet Kaynağı	<% 1
78	jfa.arch.metu.edu.tr İnternet Kaynağı	<% 1
79	usved.com İnternet Kaynağı	<% 1
80	www.pocawsc.edu.hk İnternet Kaynağı	<% 1
81	www.vitrinhaber.com İnternet Kaynağı	<% 1
82	Aydin, Hakan. "Lazer Kaynagi Ile Birlestirilmis Farkli Turdeki Yuksek/Ultra Yuksek Mukavemetli celiklerde Mekanik ve Mikroyapi Iliskilerinin Incelenmesi", Bursa Uludag University (Turkey), 2021 Yayın	<% 1
83	Doğru, Raşan. "Geleneksel yıkama kültürünün özgün tanıkları: Mardin-Savur	<% 1

çamaşırhaneleri ve koruma sorunları", Mimar Sinan Fine Arts University (Turkey), 2024

Yayın

84 Elpe, Ebru. "Osmanlı dönemi Bursa yapılarında malzeme", Dokuz Eylül Üniversitesi (Turkey), 2024

Yayın

<% 1

85 Ersay, Ayşe. "Ankara'daki dini yapılarda mahalli üslup.", Ankara Üniversitesi (Turkey)

Yayın

<% 1

86 Gümüş, İlker. "Bilim İnsanı Hatice Örcün Barışta: Yaşamı, Eserleri ve Türk Sanatı Araştırmalarındaki Yeri", Marmara Üniversitesi (Turkey), 2023

Yayın

<% 1

87 Ilaiwi, Muath S.M.. "İstanbul'daki Arap Diasporası Düşünce Kuruluşlarının Yapısal Analizi", Necmettin Erbakan University (Turkey), 2023

Yayın

<% 1

88 Koc, Zeynep Demir. "Osmanlı Doneminde Trabzon Kentinde Camiye Donusturulan Kilise Yapılarının Değişiminin Mimari Analizi", Bursa Uludağ University (Turkey), 2022

Yayın

<% 1

89 Turkan, Sait. "Kars'ta Rus Donemi'nde (1878-1918) İnşa Edilen Yapıların Cephe

<% 1

ozelliklerinin Analizi", Bursa Uludag University
(Turkey), 2021

Yayın

90	Yıldırım, Özyil. "Erdek-Kapıdağ Yarımadası Kırsal Mimarisi ve Koruma Sorunlarının Ballıpınar ve Hamamlı Yerleşimleri Üzerinden İrdelenmesi", Dokuz Eylul Üniversitesi (Turkey), 2024	<% 1
	Yayın	
91	Yıldırım, Fatma Tatlı Işıl. "Tanzimat'tan Cumhuriyet'e Eğitim ve Edirne'de inşa edilen eğitim yapıları (1839 - 1923)", Mimar Sinan Fine Arts University (Turkey), 2024	<% 1
	Yayın	
92	acikerisim.cumhuriyet.edu.tr	<% 1
	İnternet Kaynağı	
93	dspace.trakya.edu.tr	<% 1
	İnternet Kaynağı	
94	test.archined.nl	<% 1
	İnternet Kaynağı	
95	wikijtr.icu	<% 1
	İnternet Kaynağı	
96	www.acarindex.com	<% 1
	İnternet Kaynağı	
97	www.paradigmaakademiyayinlari.com	<% 1
	İnternet Kaynağı	

- 98** Çerkez, Murat. "Merzifonda Türk Devri Mimari Eserleri", Ankara Üniversitesi (Turkey), 2024
Yayın <% 1
-
- 99** Tokuz, Hatice. "Bosna-Hersek'teki Osmanlı Turbe Mimarisi.", Marmara Üniversitesi (Turkey), 2021
Yayın <% 1
-
- 100** Şat, Esra. "Balıkesir ve İlçelerindeki Atatürk Anıtları ve Tören Alanlarının Kentsel Mekan Organizasyonundaki Rolü", Balıkesir University (Turkey), 2024
Yayın <% 1
-
- 101** Akcil, Nesrin cicek. "Edirne Tekkeleri", Marmara Üniversitesi (Turkey), 2021
Yayın <% 1
-
- 102** Nurcin, Volkan. "Kıbrıs'Ta Din eğitiminin donusumu Ve Türkiye'Nin Etkileri", Marmara Üniversitesi (Turkey), 2021
Yayın <% 1
-

Alıntıları çıkart

Kapat

Eşleşmeleri çıkar

Kapat

Bibliyografyayı Çıkart

üzerinde

AKADEMİK ÖZGEÇMİŞ

- 1. Adı Soyadı:** Memnune Turkan
- 2. Unvanı:** Yüksek Mimar
- 3. Öğrenim Durumu:** Yüksek Lisans



Derece	Bölüm/Program	Üniversite	Yıl
Lisans	Mimarlık	Karadeniz Teknik Üniversitesi	1981
Yüksek Lisans	Mimarlık	Karadeniz Teknik Üniversitesi	1981
Pedagoji	Eğitim	Atatürk Öğretmen Akademisi	1998
Doktora	Mimarlık	Yakın Doğu Üniversitesi	2018-...

4. Yüksek Lisans / Doktora Tezi

4.1 Yüksek Lisans Tez Başlığı ve Tez Danışmanı: Tarihi Dokuda Turistik Tesis Projesi, Prof. Mesut EVREN, Doç. Dr. Turan ILGAZ, Doç. Dr. Sadi DİLAVER, Dr. Zafer ERTÜRK, Dr. Saliha ERKONAK.

4.2 Doktora Tezi Başlığı ve Tez Danışmanı: Kıbrıs'ta Osmanlı Dönemi Mezar Anıtları: Mimari Karakteristikleriyle Osmanlı Mezar Anıtları İçindeki Yeri, Doç. Dr. Turgay Salihoğlu.

5. Akademik Unvanlar: Öğretim Görevlisi

6. Yönetilen Yüksek Lisans ve Doktora Tezleri:

7. Yayınlar

7.1 Uluslararası hakemli dergilerde yayınlanan makaleler (SCI, SSCI, AHCI, ESCI, Scopus)

Turkan, M. & Salihoğlu, T. (2025), Sustainable cultural heritage in Cyprus: grave monuments of the Ottoman period with their architectural characteristics. *Journal of Asian Architecture and Building Engineering*, DOI: 10.1080/13467581.2025.2556029
<https://doi.org/10.1080/13467581.2025.2556029>

7.2 Uluslararası diğer hakemli dergilerde yayınlanan makaleler

7.3 Uluslararası bilimsel toplantılarda sunulan ve bildiri kitabında basılan Bildiriler

7.4 Yazılan ulusal/uluslararası kitaplar veya kitaplarda bölümler

7.5 Ulusal hakemli dergilerde yayınlanan makaleler

7.6 Diğer Yayınlar

8. Sanat ve Tasarım Etkinlikleri

9. Projeler

Mimari Projeler

Dr. Fazıl Küçük Endüstri Meslek Lisesi Çok Amaçlı Salon Restorasyon Projesi

Haydarpaşa Ticaret Lisesi Turizm ve Otelcilik Bölümü Ugulama Oteli Projesi

Haydarpaşa Ticaret Lisesi Spor Salonu Oteli Projesi

Atatürk Meslek Lisesi Ek Derslikler ve Atölyeler Projesi

Atatürk Meslek Lisesi Kreş Binası Projesi

Sedat Simavi Endüstri Meslek Lisesi, Makine Teknolojisi Bölümü Bina Projesi

Sedat Simavi Endüstri Meslek Lisesi, İnşaat Teknolojisi Bölümü Bina Projesi

Sedat Simavi Endüstri Meslek Lisesi, Elektrik- Elektronik Bölümü Bina Projesi

Sedat Simavi Endüstri Meslek Lisesi, İklimlendirme Teknolojisi Bölümü Bina Projesi

Karpaz Meslek Lisesi Uyulama Oteli Projesi

Girne Öğretmen Evi Projesi

Atatürk Öğretmen Akademisi Projesi

Lefkoşa Geleneksel Türk Evleri Rölove Projeleri

10. İdari Görevler

Mesleki Teknik Öğretim Dairesi, İnşaat Teknolojisi Alan Şefi (1996-2011)

KKTC Taşınmaz Eski Eserler ve Anıtlar Kurulu Üyesi (2004-2010)

11. Bilimsel ve Mesleki Kuruluşlara Üyelikler

TMMOB Mimarlar Odası Üyeliği

KTMMOB Mimarlar Odası Üyeliği

IR ve Lefkoşa Sarayönü Rotary Kulübü Üyesi

12. Ödüller

U.N.H.C.R. Mimari Fikir Yarışması Fikir Ödülü

13. Son İki Yılda Verilen Lisans ve Lisansüstü Dersler

Akademik Yıl	Dönem	Dersin Adı	Haftalık Saati		Öğrenci Sayısı
			Teorik	Ugulama	
2023-2024	GÜZ	MİM 102 MİMARİ TASARIMIN TEMELLERİ II	2	6	10
2023-2024	BAHAR	MİM 102 MİMARİ TASARIMIN TEMELLERİ II	2	6	14
2024-2025	GÜZ	ARC 414 ARCHITECTURE MODEL MAKING		4	10
2024-2025	GÜZ	MİM 414 MİMARİ MAKET YAPMA		4	19
2024-2025	BAHAR	MİM 102 MİMARİ TASARIMIN TEMELLERİ II	2	6	24